



電圧 4 相 電流 4 相 保護リレー試験器
V4I4 PROTECTIVE RELAY TESTER

RX4744A / RX4744AS

取扱説明書

DA00112090-001

電圧 4 相 電流 4 相 保護リレー試験器
V4I4 PROTECTIVE RELAY TESTER

RX4744A / RX4744AS

取扱説明書

———— はじめに ————

このたびは RX4744A / RX4744AS 電圧 4 相 電流 4 相保護リレー試験器をお買い求めいただき、ありがとうございます。

電気製品を安全に正しくお使いいただくために、まず、次のページの“安全にお使いいただくために”をお読みください。

●この説明書の注意記号について

この説明書では、次の注意記号を使用しています。機器の使用者の安全のため、また機器の損傷を防ぐためにも、この注意記号の内容は必ず守ってください。

⚠ 警告

機器の取扱いにおいて、使用者が死亡又は重傷を負うおそれがあり、その危険を避けるための情報が記載してあります。

⚠ 注意

機器の取扱いにおいて、使用者が傷害を負う、又は物的損害が生じるおそれがあり、それを避けるための情報が記載してあります。

●この説明書の章構成は次のようになっています。

初めて使用するときは、“1. 概説”からお読みください。

1. **概説** 本器の概要・特長・応用・機能及び簡単な動作原理を説明しています。
2. **使用前の準備** 設置や操作の前にしなければならない大事な準備作業について説明しています。
3. **パネル面と基本操作の説明** パネル面各部の機能・動作及び基本的な操作について説明しています。
4. **応用操作** RX4744AS で使用可能な付加機能を含めた本器の応用操作について説明しています。
5. **リモート制御** USB インタフェースによるリモート制御について説明しています。
6. **ファイル仕様** 試験設定、試験結果などの本器で使用するファイル仕様について説明します。
7. **トラブルシューティング** エラーメッセージが表示されたときや故障したと思われるときの対処について説明しています。
8. **保守** 保管・再梱包・輸送や性能試験の方法などについて説明しています。
9. **仕様** 仕様（機能・性能）について記載しています。

この説明書はファームウェアバージョンが 1.0.0.0 以降の製品について記載しています。

ファームウェアバージョンの確認方法は **8.3 バージョン番号の確認方法**を参照してください。

リモート制御とファイル仕様の詳細については RX4744A / RX4744AS インタフェース取扱説明書（当社ウェブサイトよりダウンロード）をご覧ください。

———— 安全にお使いいただくために ————

安全にお使いいただくため、下記の警告や注意事項は必ず守ってください。

これらの警告や注意事項を守らずに発生した損害については、当社はその責任と保証を負いかねますのでご了承ください。

なお、この製品は、JIS 及び IEC 規格の絶縁基準クラス I 機器（保護導体端子付き）です。

●取扱説明書の内容は必ず守ってください。

取扱説明書には、この製品を安全に操作・使用するための内容を記載しています。

ご使用に当たっては、この説明書を必ず最初にお読みください。

この取扱説明書に記載されているすべての警告事項は、重大事故に結びつく危険を未然に防止するためのものです。必ず守ってください。

●必ず接地してください。

この製品はラインフィルタを使用しており、接地しないと感電します。

感電事故を防止するため、必ず“電気設備技術基準 D 種（100 Ω 以下）接地工事”以上の大地アースに確実に接続してください。

3 ピン電源プラグを、保護接地コンタクトを持った電源コンセントに接続すれば、この製品は自動的に接地されます。

この製品には、3 ピン→2 ピン変換アダプタを添付しておりません。ご自身で3 ピン→2 ピン変換アダプタを使用するときは、必ず変換アダプタの接地線をコンセントのそばの接地端子に接続してください。

●電源電圧を確認してください。

この製品は、2.3 接地及び電源接続の項に記載された電源電圧で動作します。電源接続の前に、コンセントの電圧がこの製品の定格電源電圧に適合していることを確認してください。

●おかしいと思ったら

この製品から煙が出たり、変な臭いや音がする場合は、直ちに電源供給を遮断して使用を中止してください。

このような異常が発生したら、直ちに当社又は当社代理店にご連絡ください。修理が完了するまで決して使用しないでください。

●爆発性雰囲気中では使用しないでください。

爆発などの危険があります。

●カバーは取り外さないでください。

この製品の内部には、高電圧の箇所があります。カバーは絶対に取り外さないでください。

内部を点検する必要があるときでも、当社の認定したサービス技術者以外の方は内部に触れないでください。

●改造はしないでください。

改造は、絶対に行わないでください。新たな危険が発生する場合があります。故障時の修理をお断りすることがあります。

●製品に水が入らないよう、また濡らさないようご注意ください。

濡らしたまま使用すると、感電及び火災の原因になります。水などが入った場合は、直ちに電源コードを抜いて、お求めの当社又は当社代理店にご連絡ください。

●近くに雷が発生したときは、電源スイッチを切り、電源コードを抜いてください。

雷によっては、感電、火災及び故障の原因になります。

●出力電圧による感電防止

この製品の最大出力は 250 V です。感電事故が発生しないようご注意ください。出力オンの状態で出力に直接触れたり、ケーブル接続を変更すると、感電するおそれがあります。

●安全関係の記号

製品本体や取扱説明書で使用されている安全上の記号の一般的な定義は次のとおりです。



取扱説明書参照記号

使用者に危険の潜在を知らせるとともに、取扱説明書を参照する必要がある箇所に表示されます。



感電の危険を示す記号

特定の条件下で、感電の可能性のある箇所に表示されます。



保護導体端子記号

感電事故を防止するために接地する必要のある端子に表示されます。
機器を操作する前に、この端子を“電気設備技術基準 D 種 (100 Ω 以下) 接地工事”以上の大地アースに必ず接続してください。

(3 極電源コードを接地付き 3 極コンセントに接続するときは、この保護導体端子を接地する必要はありません。)



警告記号

機器の取扱いにおいて、感電など、使用者の生命や身体に危険が及ぶおそれがあるときに、その危険を避けるための情報を記載しています。



注意記号



機器の取扱いにおいて、機器の損傷を避けるための情報を記載しています。

●その他の記号

- ┆ 電源スイッチのオン位置を示します。
- 電源スイッチのオフ位置を示します。
- ┆ コネクタの外部導体が、ケースに接続されていることを示します。

●廃棄処分時のお願い

環境保全のため、この製品を廃棄処分される時は、下記内容に留意していただきますようお願いいたします。

- ① この製品はリチウム電池を内蔵しています。
- ② この製品は産業廃棄物を取り扱う業者を通して廃棄処分してください。

⚠ 警告

- この製品は、保護リレーを計測・保守するための機器で、一般ユーザを対象にした計測器ではありません。発電所・変電所などの保守業務に携わる、安全についての知識を十分にもった専門家が操作することを前提に考え、機能性・操作性を優先して設計しています。操作にあたっては、万一の事故などがないよう、十分安全性に配慮してください。
 - 側面パネルにある電圧出力端子及び背面パネルにある電圧モニタ端子には、最大250 V の電圧を出力します。操作の際には、万一の感電事故などがないよう、十分ご注意ください。
-

目次

	ページ	
はじめに	i	
安全にお使いいただくために	ii	
目次	v	
図目次	ix	
表目次	x	
1.....		概説 1
1.1 概要	2	
1.2 特長	2	
1.3 応用	3	
1.4 機能一覧	3	
1.5 動作原理	5	
2.....		使用前の準備 7
2.1 使用前の確認	8	
2.2 組立及び設置	9	
2.3 接地及び電源接続	10	
2.4 校正	11	
3.....		パネル面と基本操作の説明 13
3.1 パネル各部の名称と動作	14	
3.1.1 正面パネル	14	
3.1.2 右側面パネル	16	
3.1.3 背面パネル	17	
3.1.4 左側面パネル	18	
3.2 電源の投入	18	
3.2.1 電源オン／オフ	18	
3.2.2 電源投入時の表示	19	
3.2.3 初期設定	19	
3.3 基本操作	28	
3.3.1 設定画面	28	
3.3.2 基本的なキー操作	31	
3.3.3 過電流リレー（51 リレー）試験	34	
3.3.4 地絡方向リレー（67 リレー）試験	45	
3.4 出力の設定	48	
3.4.1 電圧出力相，制御電源出力の設定方法	48	
3.4.2 電流レンジの設定方法	50	
3.4.3 周波数モードの設定	52	
3.4.4 電流 2 直列 4 直列の設定方法	54	
3.4.5 電流 2 並列 4 並列の設定方法	56	
3.4.6 振幅・位相・周波数の設定方法	58	

3.4.7	出力方法	60
3.4.8	三相設定の操作	64
3.4.9	電流位相反転の設定と操作	66
3.4.10	2LS/1LGの設定	68
3.4.11	相切換について	81
3.4.12	ベクトル表示について	82
3.4.13	電流Ω入力の操作について	84
3.5	条件設定	86
3.5.1	動作開始指令と動作停止指令について	86
3.5.2	共通の条件設定項目	86
3.6	動作モード	88
3.6.1	ホールド急変モード	89
3.6.2	ノンホールド急変モード	90
3.6.3	95試験モード	92
3.6.4	通常スイープ・ベクトル直線スイープモード	95
3.6.5	総合急変モード	102
3.6.6	過渡波形再生モード	110
3.6.7	メンテナンスモード	112
3.7	動作スタート・トリップ・リクローズ入力設定	113
3.8	カウンタ設定	115
3.9	波形タイプ	120
3.9.1	正弦波	120
3.9.2	電流高調波	120
3.9.3	直流出力	124
3.9.4	任意波形 (RX4744AS)	126
3.9.5	振幅制限波形 (RX4744AS)	129
3.10	特殊機能	133
3.10.1	PSWモードの設定	133
3.10.2	Beep音の設定	134
3.10.3	位相マイナス設定	134
3.10.4	バックライト調整	134
3.10.5	DC出力の設定	135
3.10.6	ファームウェアバージョン	135
3.10.7	時刻合わせ	136
3.11	メモリ操作	137
3.11.1	試験設定をメモリに保存する	137
3.11.2	試験結果をメモリに保存する	141
3.11.3	試験設定を読み出す	144
3.11.4	試験設定又は試験結果を削除する	148
3.11.5	初期設定にリセットする	150
4	応用操作	
4.1	トリップ2~3/リクローズ2~3 (RX4744AS)	154

4.2	カウンタ スタート/ストップ信号自由設定 (RX4744AS)	155
4.3	デジタル同期 (RX4744AS)	156
4.4	トランス突入電流模擬 (RX4744AS)	158
4.5	SOR 試験 (RX4744AS)	159
4.6	リアクタンス協調 (RX4744AS)	161
4.7	脱調ロック (RX4744AS)	161
4.8	脱調ロック解除 (RX4744AS)	164
4.9	I0 (ゼロ) 遅延 (RX4744AS)	166
4.10	シーケンス動作モード (RX4744AS)	168
4.11	故障出力移行(定常→故障 1→故障 2)	175
4.12	試験動作中の定常・故障の振幅・位相値変更	177
5.	リモート制御	179
5.1	通信インターフェース	180
5.1.1	通信仕様について	180
5.1.2	動作環境	181
5.1.3	ドライバインストール手順	181
6.	ファイル仕様	183
6.1	概要	184
7.	トラブルシューティング	187
7.1	エラーメッセージ	188
7.2	故障と思われる場合	189
8.	保守	193
8.1	日常の手入れ	194
8.2	保管・再梱包・輸送	194
8.3	バージョン番号の確認方法	194
8.4	性能試験	194
8.4.1	性能試験前の準備	195
8.4.2	出力振幅・位相	195
8.4.3	ひずみ率	196
8.4.4	周波数確度	197
8.4.5	カウンタ確度	197
9.	仕様	199
9.1	仕様	200
9.2	出力定格	200
9.3	信号発生部	202
9.4	単体試験	204
9.5	総合試験	210
9.6	カウンタ	216
9.7	試験設定メモリ	217
9.8	試験結果メモリ	217
9.9	各種入出力	217
9.10	保護機能	222

9.11 一般機能	222
9.12 インタフェース	222
9.13 RX4744AS で使用可能な付加機能	223
9.14 オプション	223
9.15 電源入力	224
9.16 耐電圧・絶縁抵抗	225
9.17 動作環境	226
9.18 外形及び質量	227
付録 A. オープンソースソフトウェア (OSS) について	230
A.1 本製品に含まれる OSS	230
A.2 ソースコードの入手方法	230
A.3 ライセンス条文の閲覧方法	230
A.4 注意事項	230
保証	231
修理にあたって	231

付 図 ・ 付 表

■ 図目次

	ページ
図 1-1 ブロック図.....	5
図 3-1 過電流リレー（51 リレー）と本器の接続例.....	34
図 3-2 地絡方向リレー（67 リレー）と本器の接続例.....	45
図 3-3 出力周波数と出力電圧.....	53
図 3-4 電流 2 直列の接続.....	54
図 3-5 電流 4 直列の接続.....	54
図 3-6 電流 2 並列の接続.....	56
図 3-7 電流 4 並列の接続.....	56
図 3-8 出力位相の方向.....	59
図 3-9 各動作モードにおける共通の設定項目.....	87
図 3-10 急変開始位相“固定”の例.....	88
図 3-11 ホールド急変モードの試験シーケンスの例.....	90
図 3-12 ノンホールド急変モードの試験シーケンスの例.....	91
図 3-13 95 試験モードの試験シーケンスの基本動作例.....	93
図 3-14 ベクトル直線スイープモードのスイープ例.....	96
図 3-15 自動スイープ試験シーケンスの例（出力急変：無効時）.....	98
図 3-16 自動スイープ試験シーケンスの例（出力急変：有効時）.....	100
図 3-17 総合急変モードの試験シーケンスの例.....	106
図 3-18 0 相動作を“個別”に設定したときの試験シーケンスの例.....	106
図 4-1 複数台周波数同期運転する際の接続例.....	156
図 4-2 トランス突入電流模擬モードの試験シーケンスの例.....	158
図 4-3 SOR 試験モードの試験シーケンスの例.....	160
図 4-4 脱調ロックモードの試験シーケンスの例（再閉路なし）.....	162
図 4-5 脱調ロックモードの試験シーケンスの例（再閉路あり）.....	163
図 4-6 脱調ロック解除モードの試験シーケンスの例.....	165
図 4-7 I0 遅延モードの試験シーケンスの例.....	167
図 4-8 シーケンス動作モードの試験シーケンスの例 1.....	172
図 4-9 シーケンス動作モードの試験シーケンスの例 2.....	172
図 8-1 パワーマルチメータ（2721）と負荷の接続.....	195
図 8-2 ひずみ率計と負荷の接続.....	196
図 8-3 ユニバーサルカウンタの接続（周波数確度）.....	197
図 8-4 ユニバーサルカウンタの接続（カウンタ確度）.....	197
図 9-1 入力電圧 対 出力最大電力（全相合計）.....	224
図 9-2 周囲温度・湿度範囲.....	226
図 9-3 RX4744A 外形寸法図.....	228
図 9-4 RX4744AS 外形寸法図.....	229

■ 表目次

	ページ
表 2-1 内容物一覧 (RX4744A / RX4744AS 共通)	8
表 2-2 内容物一覧 (RX4744AS)	8
表 3-1 初期設定一覧 (ホールド急変, ノンホールド急変モード)	19
表 3-2 初期設定一覧 (95 試験モード)	20
表 3-3 初期設定一覧 (通常スイープモード, ベクトル直線モード)	21
表 3-4 初期設定一覧 (トランス突入電流模擬モード)	22
表 3-5 初期設定一覧 (SOR 試験モード)	23
表 3-6 初期設定一覧 (総合急変モード)	24
表 3-7 初期設定一覧 (過渡波形再生モード)	25
表 3-8 初期設定一覧 (リアクタンス協調モード, I0 遅延モード)	25
表 3-9 初期設定一覧 (脱調ロックモード, 脱調ロック解除モード)	26
表 3-10 初期設定一覧 (シーケンス動作モード)	27
表 3-11 2LS/2LG 演算式共通事項	71
表 3-12 接地状態: 直接接地, 1LG の場合	71
表 3-13 接地状態: 直接接地, 2LG の場合	72
表 3-14 接地状態: 直接接地, 2LS の場合	73
表 3-15 接地状態: 抵抗接地, 1LG の場合	74
表 3-16 接地状態: 抵抗接地, 2LG の場合	75
表 3-17 接地状態: 抵抗接地, 2LS の場合	77
表 3-18 接地状態: 非接地, 1LG の場合	78
表 3-19 接地状態: 非接地, 2LS の場合	79
表 3-20 3LS の場合	80
表 3-21 総合急変モード, 故障方向設定による出力の違い	106
表 3-22 単体試験の動作モード毎に設定できるカウンタモード	117
表 3-23 総合試験の動作モード毎に設定できるカウンタモード	118
表 4-1 I0 遅延モードの出力の補足説明	167
表 5-1 リモート制御 基本通信仕様	180
表 6-1 ファイル仕様一覧	186
表 7-1 エラーメッセージ一覧	188
表 8-1 性能試験に使用する抵抗	195

1. 概説

1.1	概要	2
1.2	特長	2
1.3	応用	3
1.4	機能一覧	3
1.5	動作原理	5

1.1 概要

“RX4744A / RX4744AS 電圧 4 相 電流 4 相 保護リレー試験器”は、発電所・変電所などで使用される保護リレーを検査するための試験装置です。デジタル直接合成方式のシンセサイザと出力増幅器、マイクロコンピュータを組み合わせ、小型・軽量で多機能な保護リレー試験器となっています。

出力振幅・出力位相・出力周波数を急変又はスイープすることにより、本器単体で保護リレーの動作時間（動特性）と動作値（静特性）を計測することができます。

USB が標準装備されていますので、パーソナルコンピュータなどで外部制御することにより保護リレーの自動計測が可能となります。

電源電圧は AC 85 V～115 V, 180 V～240 V の範囲で使用できます。また力率改善回路を採用しています。

1.2 特長

- 1 台で電圧 4 相（最大 250 V）、電流 4 相（最大 20 A）を同時連続出力。出力は相毎に絶縁。
- アナログ出力として電流 400 mA/5 mA レンジの微小電流出力を装備。
 - カウンタ内蔵により、単体で動作時間（動特性）計測が可能。
 - 高精度な振幅・位相・周波数出力により、リレー動作時の各値（動作量）を単体で得ることが可能。
 - 試験設定メモリで試験設定の保存/読出しが可能。
 - USB 標準装備によりコンピュータコントロール、試験結果の USB メモリ保存可能。
 - 電源入力に力率改善回路を採用し、電源高調波を低減。
 - 電源電圧は AC 85 V～115 V, 180 V～240 V。電源電圧 180 V 以上のときはフルパワー（1100 VA, 全相合計）連続出力可能。
 - RX4744AS で使用可能な付加機能
RX4744A の機能に加え、RX4744AS では以下の各機能が追加で実装されています。
 - ・ 任意波形
任意波 AC 及び任意波 AC+DC を追加。
 - ・ 振幅制限波形
振幅制限波を追加。
 - ・ トランス突入電流模擬モード
トランス突入電流模擬モードを追加。
 - ・ SOR 試験モード
SOR（脱調検出リレー）試験モードを追加。
 - ・ リアクタンス/脱調/I0 遅延モード
リアクタンス協調, 脱調ロック, 脱調ロック解除, 及び I0（ゼロ）遅延モードを追加。

- ・ カウンタ スタート/ストップ信号自由設定
カウンタ 1～3 のスタート信号とストップ信号を任意に設定できる機能を追加。
 - ・ シーケンス動作モード
シーケンス動作モードを追加。
 - ・ 出力モニタ
出力電圧及び出力電流モニタ端子を追加。
 - ・ トリップ 2～3/リクローズ 2～3
2相及び3相のトリップ入力及びリクローズ入力を追加。
 - ・ デジタル同期
周波数同期用デジタル信号入力及び出力を追加。
- オプション
 - ・ キャリングケース
本体，電源コードセット，取扱説明書を収納できるキャスタ付ケース。
 - ・ キャリングケース（大）
本体，電源コードセット，取扱説明書，付属ケーブルを収納できるキャスタ付ケース。

1.3 応用

- 保護リレーの保守業務・竣工試験などフィールド用試験器として
- 保護リレーの開発・製造用試験器として
- スマートメーター・トランスデューサなどの開発・製造用試験器として

1.4 機能一覧

■動作モード

- 単体試験
ホールド急変，ノンホールド急変，95 試験，通常スイープ，ベクトル直線スイープ，トランス突入電流模擬（RX4744AS），SOR 試験（RX4744AS）
- 総合試験
急変動作，過渡波形再生，リアクタンス協調（RX4744AS），脱調ロック（RX4744AS），脱調ロック解除（RX4744AS），I0（ゼロ）遅延（RX4744AS），シーケンス動作（RX4744AS）

■カウンタ

● 単体試験

インタバル内部時間（急変開始からトリップ入力までの時間を計測）

インタバル外部時間（リクローズ入力（カウンタスタート）からトリップ入力までの時間を計測）

動作時間，復帰時間（急変開始からトリップ入力までの時間，急変終了からトリップ解除までの時間を計測）

ワンショット（トリップ入力の1回の動作幅を計測）

トレイン（トリップ入力動作幅の累計時間を計測）

自由設定（任意の信号による時間を計測（RX4744AS））

● 総合試験

トリップ時間（急変開始からトリップ入力までの時間を計測）

リクローズ時間（トリップ入力からリクローズ入力までの時間を計測）

再トリップ時間（リクローズ入力から再トリップ入力までの時間を計測）

自由設定（任意の信号による時間を計測（RX4744AS））

■周波数モード

50 Hz 固定，60 Hz 固定，ライン同期，外部同期，内部可変（10.000 Hz～500.000 Hz），0 相別設定，デジタル同期（RX4744AS）

■波形タイプ

正弦波，電流高調波（振幅・位相連続可変），正弦波 DC，

任意波 AC（RX4744AS），任意波 DC（RX4744AS），振幅制限波（RX4744AS）

■メモリ

試験設定のパネル設定メモリ・USBメモリへの保存や読出。

試験結果のUSBメモリへの保存。

■インタフェース

USBインタフェースを介して，PCなどからリモート制御を行うことができます。

1.5 動作原理



図 1-1 ブロック図

■CPU 部

本器の動作を総合的に制御しているのが CPU 部です。設定は電源断時にも記憶しており、電源投入時には電源断時に設定されていた値が呼び出されます。ただし、安全のため出力はオフの状態となります。

■急変制御部とカウンタ部

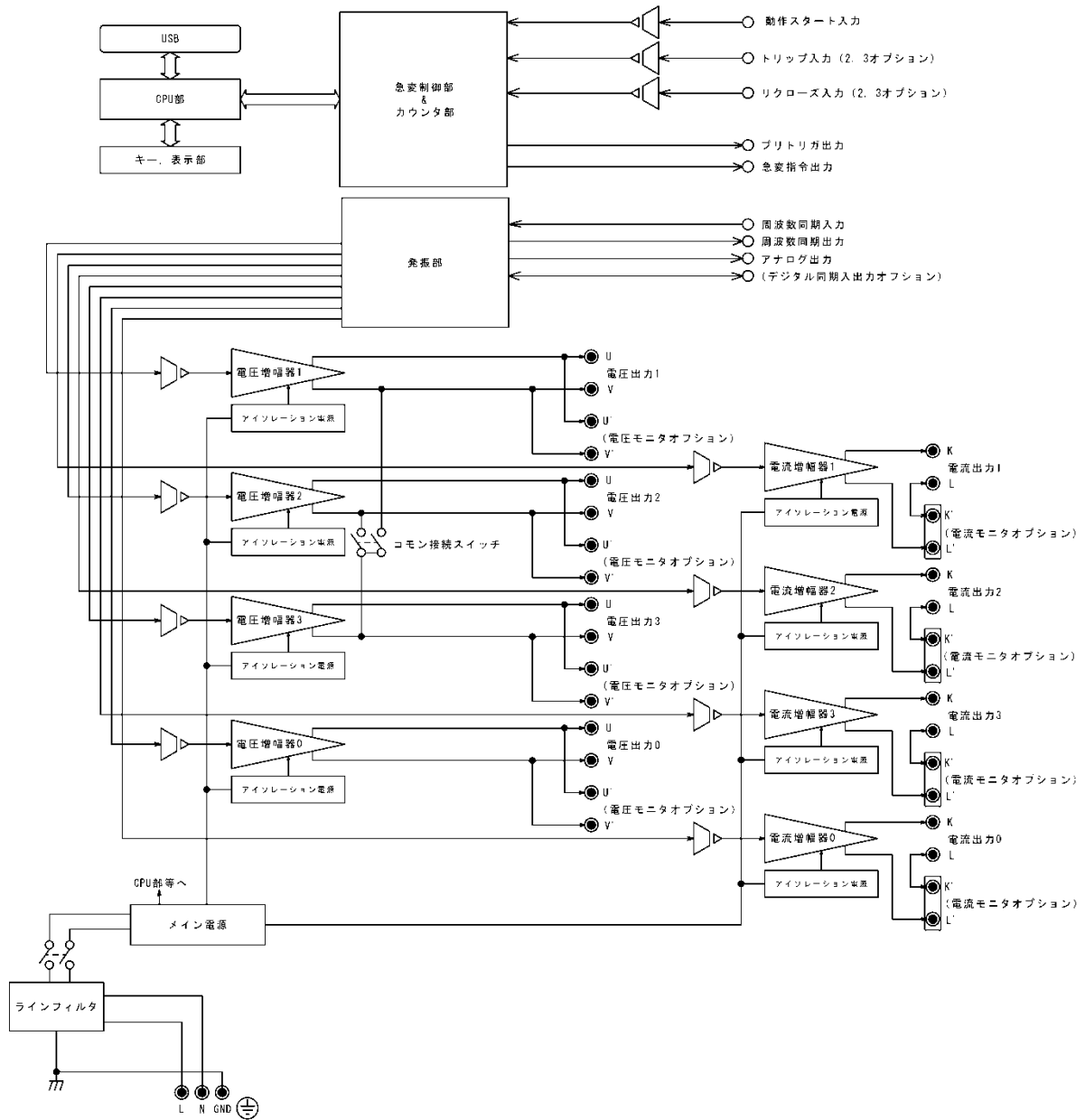
動作スタート入力は筐体とアイソレーション（耐電圧 250 Vrms, 1 分間）しています。トリップ・リクローズ入力（コモン共通）も筐体とアイソレーション（耐電圧 250 Vrms, 1 分間）しています。アイソレーション後の信号は急変制御部に入り、定常・故障の急変制御を行います。カウンタ部は、急変制御部からの制御により時間計測を行います。

■発振部

発振部はデジタル直接合成方式シンセサイザ (DDS) より構成されています。DDS は波形・振幅・位相を個別に設定でき、急変動作ではそれらを切換えることにより自由度の高い信号波形を生成できます。

■電圧増幅器, 電流増幅器

電圧増幅器, 電流増幅器は、アイソレーション電源と入力のアイソレーションアンプにより、各相独立して筐体とアイソレーションしています。電圧増幅器の耐電圧は 1000 Vrms, 1 分間, 電流増幅器の耐電圧は 500 Vrms, 1 分間です。

■メイン電源

メイン電源は CPU 部や各相のアイソレーション電源に必要な電力を供給します。力率改善方式のコンバータを採用し、力率の改善を行っています。

2. 使用前の準備

2.1	使用前の確認	8
2.2	組立及び設置	9
2.3	接地及び電源接続	10
2.4	校正	11

2.1 使用前の確認

■安全の確認

使用者の安全性を確保するため、取扱説明書の次の項を必ずお読みください。

- **安全にお使いいただくために**（この取扱説明書の最初の方に記載されています。）
 - **2.3 接地及び電源接続**

■外観及び付属品の確認

段ボール箱の外側に異常な様子（傷やへこみなど）が見られましたら、本器を箱から取り出すときに、本器に影響していないかどうか十分に確認してください。

段ボール箱から中身を取り出しましたら、内容物を確認してください。

本器の外観に異常な傷がある場合や付属品が不足しているときは、当社又は当社販売代理店にご連絡ください。

- **外観チェック**
パネル面やつまみ、コネクタなどに傷やへこみがないことを確認してください。
- **付属品のチェック**
本器の付属品は、表 2-1 内容物一覧（RX4744A / RX4744AS 共通）のとおりです。RX4744AS は、表 2-2 内容物一覧（RX4744AS）が追加されます。数量不足や傷がないことを確認してください。

表 2-1 内容物一覧（RX4744A / RX4744AS 共通）

内容物		数量
本体	本体	1 台
付属品	取扱説明書	1 冊
	正面カバー	1 個
	端子保護カバー（サイド）	1 個
	端子保護カバー（リア）	1 個
	電源コードセット 1（100 V 用，約 2 m）	1 本
	電源コードセット 2（200 V 用，約 2 m）	1 本
	電流出力ケーブル（約 3 m）	4 本
	電圧出力ケーブル（約 3 m）	4 本
	信号用ケーブル（バナナプラグーワニロクリップ，約 1 m）	2 本
	付属ケーブル用バッグ	1 個

表 2-2 内容物一覧（RX4744AS）

内容物		数量
付属品	電流モニタ端子ショートバー	4 個
	デジタル同期入出力ケーブル	1 本

注：付属の電源コードセットは本器専用です。他の製品に使用しないでください。

注：キャリングケースは別売オプションのため別梱包になります。

⚠ 警告

- 本器の内部には高電圧の箇所があります。カバーは絶対に取り外さないでください。
- 内部を点検する必要があるときでも、当社の認定したサービス技術者以外は内部に触れないでください。

2.2 組立及び設置

■ 持ち運び

- 正面パネル，端子部への機械的衝撃から保護するため，持ち運び時になるべく正面カバー，端子保護カバーを装着してください。

■ 設置位置

- 底面，側面もしくは背面のゴム足が，4 個とも机などの平らな面に乗るように置いてください。ゴム足がない面を下にして置かないでください。

■ 設置場所の条件

- 平らな机や床面に設置してください。
- ファンによる強制空冷を行っています。吸気口，排気口のある両側面は壁面から 50 cm 以上離し，空気の流れを確保してください。
- 温度及び湿度範囲は，次の条件に合う場所に設置してください。
性能保証： 0 °C～40 °C，5 %RH～85 %RH
保管条件： -10 °C～50 °C，5 %RH～95 %RH
ただし，結露のない状態で使用してください。又，絶対湿度による制限条件は，9.17 動作環境をご覧ください。
- 高度 2000 m 以下の場所に設置してください。
- 次のような場所には設置しないでください。
 - ・ 可燃性ガスのある場所
→爆発の危険があります。絶対に設置や使用をしないでください。
 - ・ 屋外や直射日光の当たる場所，火気や熱の発生源の近く
→本器の性能を満足しなかったり，故障の原因になります。
 - ・ 腐食性ガスや水気，ほこり，ちりのある場所，湿度の高い場所
→本器が腐食し，故障の原因になります。
 - ・ 電磁界発生源や高電圧機器，動力線の近く
→誤動作の原因になります。
 - ・ 振動の多い場所
→誤動作や故障の原因になります。
- この製品を住宅地域で使用すると，妨害を発生することがあります。ラジオ及びテレビ放送の受信に対する妨害を防ぐために，そのような場所での使用は，使用者が電磁放射を低減する特別な措置をとらない限り，避けてください。

2.3 接地及び電源接続

■必ず接地してください。

⚠ 警告

- 本器はラインフィルタを使用しており、接地しないと感電することがあります。
 - 感電事故を防止するため、必ず“電気設備技術基準 D 種 (100 Ω 以下) 接地工事”以上の接地に確実に接続してください。
-

3 ピン電源プラグを保護接地コンタクト付電源コンセントに接続すれば、本器は自動的に接地されます。

本器には 3 ピン-2 ピン変換アダプタを添付しておりません。ご自身で 3 ピン-2 ピン変換アダプタを使用するときは、必ず変換アダプタの接地線をコンセントのそばの接地端子に接続してください。

■電源コードセットは、緊急時に商用電源から本器を切り離すために使用できます。

⚠ 注意

- 電源コネクタを本体インレットから抜くことができるように、インレット周囲に十分な空間を確保するか、電源プラグをコンセントから抜くことができるように、容易に手の届く場所にあるコンセントを使用し、コンセント周囲に十分な空間を確保してください。
-

■本器の電源条件は次のとおりです。

電圧範囲 : AC 85 V～115 V, AC 180 V～240 V
周波数範囲 : 48 Hz～62 Hz
消費電流 : 入力電圧 AC 85 V～115 V 時 12 A 以下
 入力電圧 AC 180 V～240 V 時 10 A 以下

■電源は次の手順で接続します。

1. 接続する商用電源電圧が、本器の電圧範囲内であることを確認。
2. 本器の電源スイッチをオフにする。
3. 本器の背面電源インレットに電源コードを差し込む。
4. 電源コードのプラグを保護接地コンタクト付電源コンセントに差し込む。

△注意

- 付属品の電源コードセットは、本器の専用品です。他の製品及び用途には使用しないでください。
 - 商用電源との接続には、必ず付属品の電源コードセットを使用してください。
 - 付属品の電源コードセット 1 の定格電圧は AC 125 V で、耐電圧は AC 1000 V です。AC 125 V を超える電圧では使用できません。
 - 付属品の電源コードセット 2 の定格電圧は AC 250 V で、耐電圧は AC 2000 V です。使用する環境に合わせてプラグあるいは圧着端子を付けてください。
-

2.4 校正

本器の校正が必要な場合は、当社又は当社代理店へご連絡ください。

3.パネル面と基本操作の説明

3.1	パネル各部の名称と動作	14
3.2	電源の投入	18
3.3	基本操作	28
3.4	出力の設定	48
3.5	条件設定	86
3.6	動作モード	88
3.7	動作スタート・トリップ・リクローズ入力設定	113
3.8	カウンタ設定	115
3.9	波形タイプ	120
3.10	特殊機能	133
3.11	メモリ操作	137

3.1 パネル各部の名称と動作

本書では、以下の表記を使用します。

キーの上やキートップに表示した機能のキー名称 : **メニュー**, **三相一括**
 キーの下に橙色で表示した機能のキー名称 (**シフト**キーと組み合わせて使用します)
 : **トリップ設定**, **平衡三相**

3.1.1 正面パネル

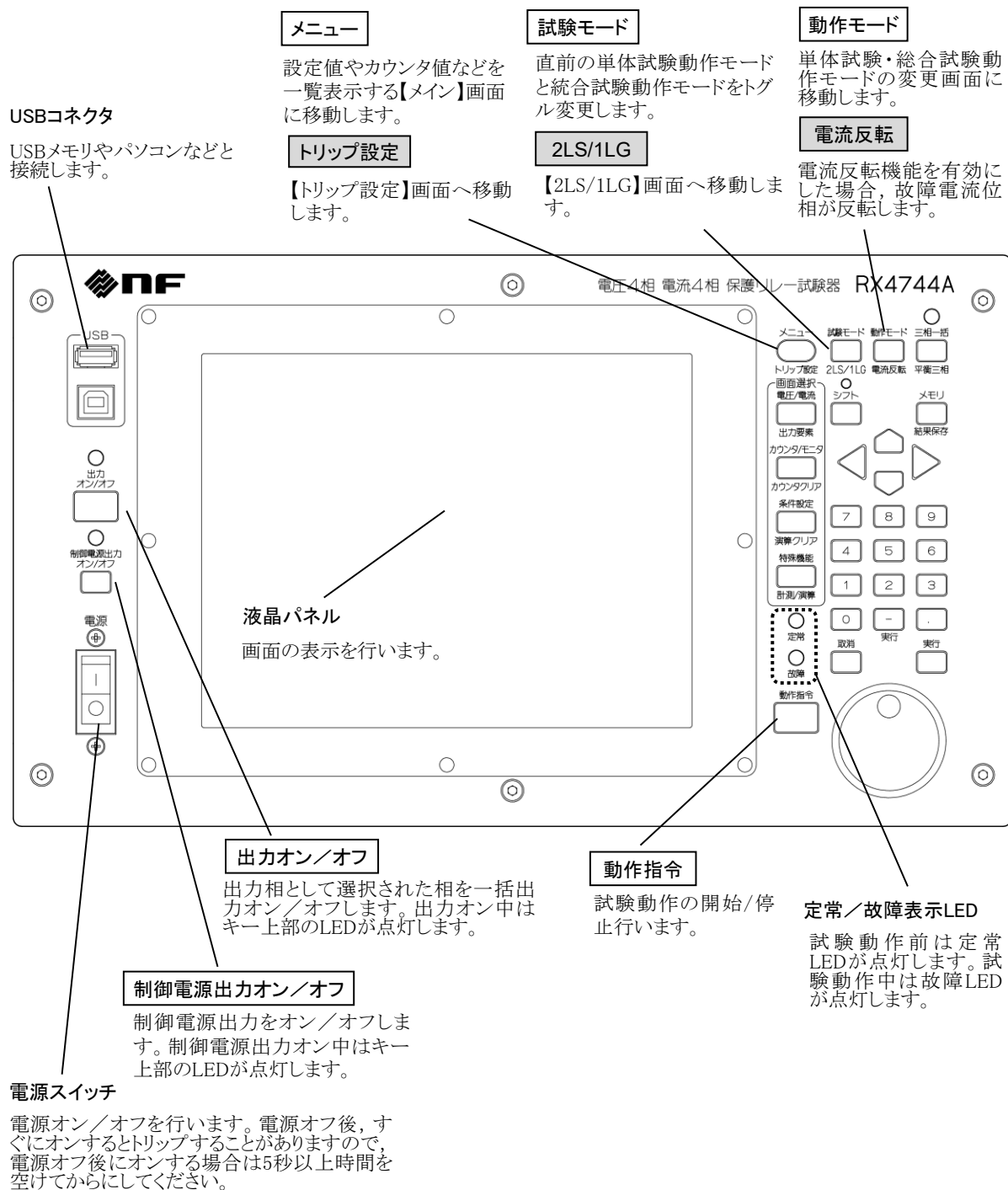

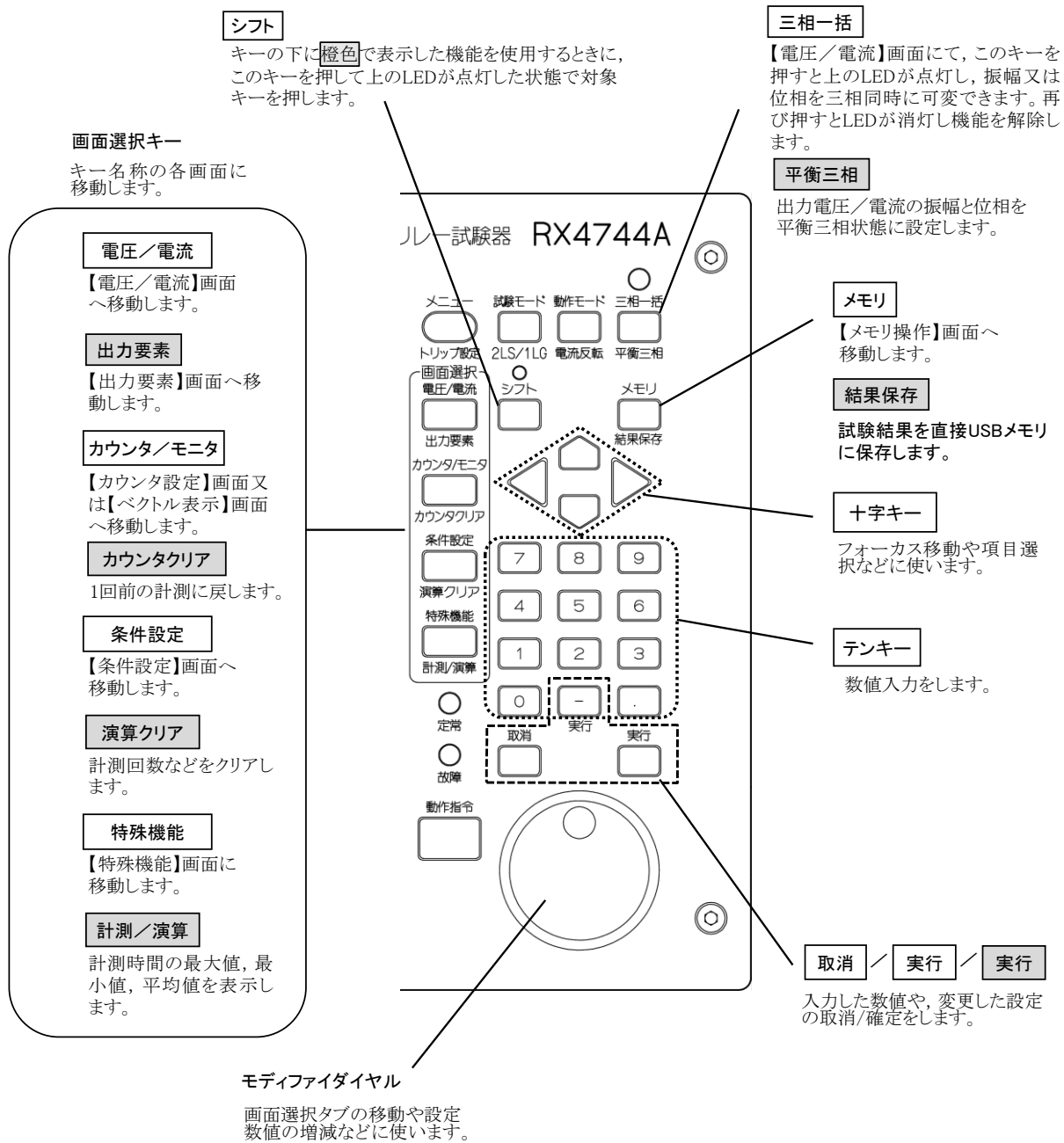

3.1.2 右側面パネル

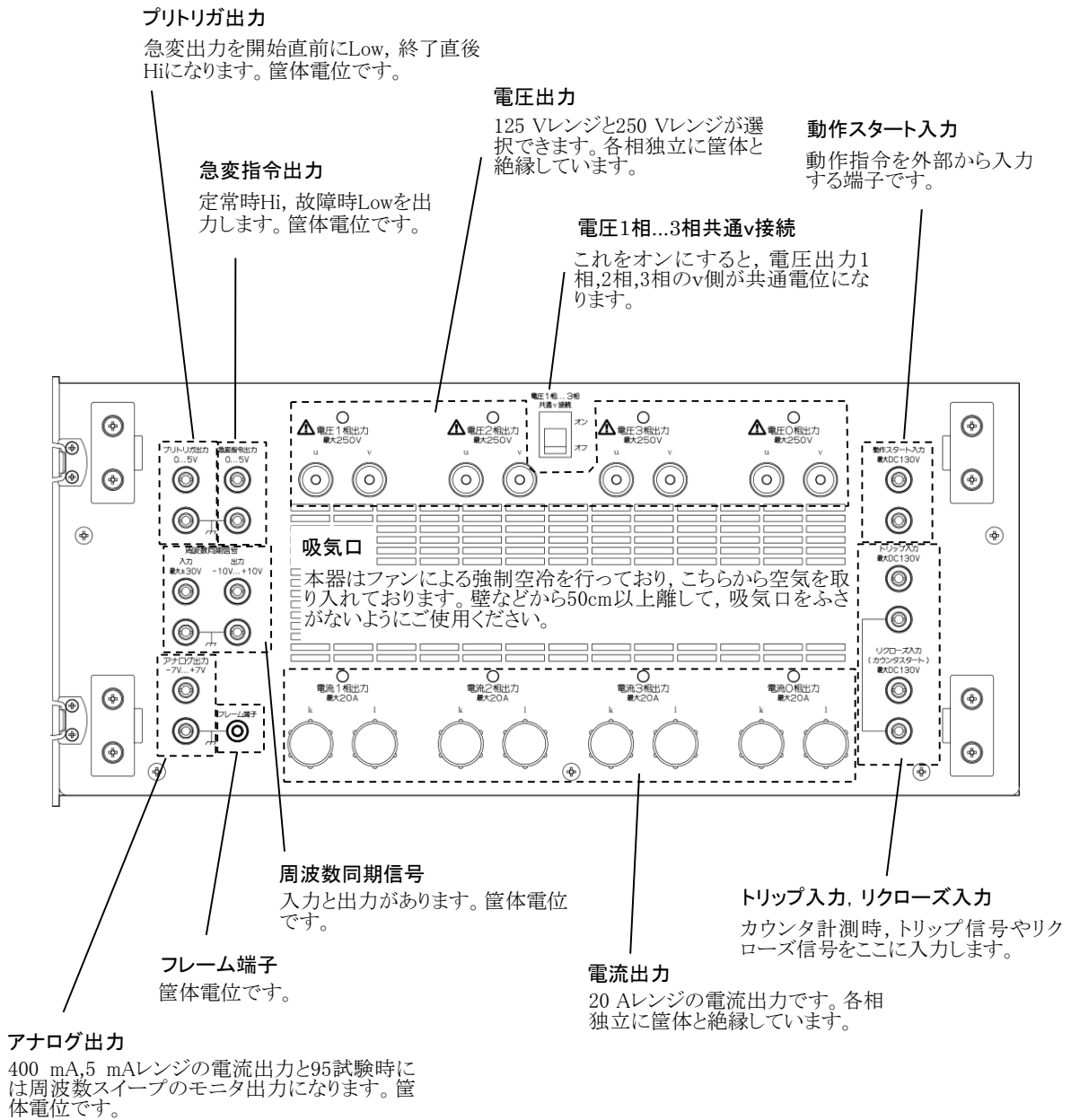

3.1.3 背面パネル

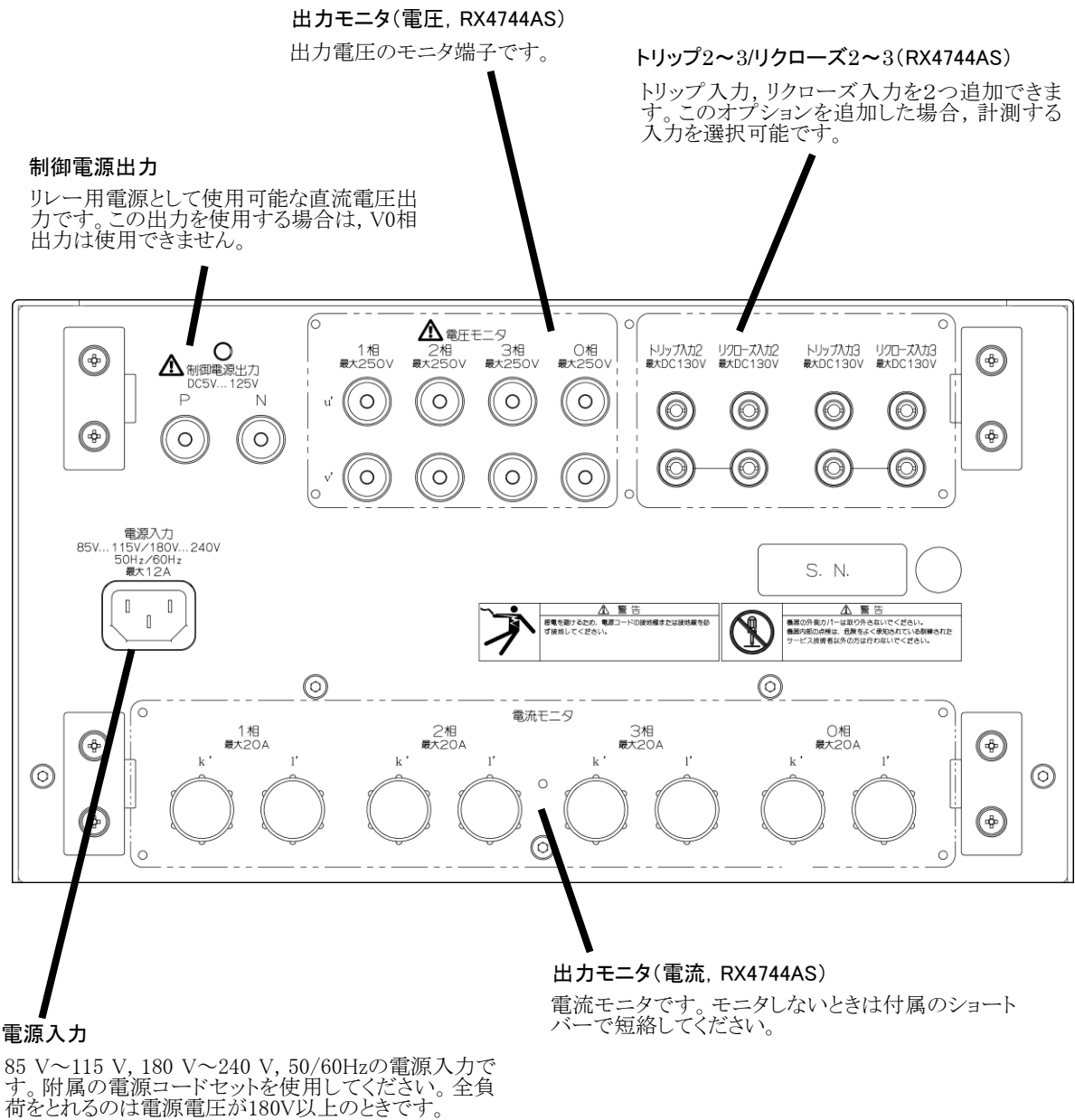

3.1.4 左側面パネル

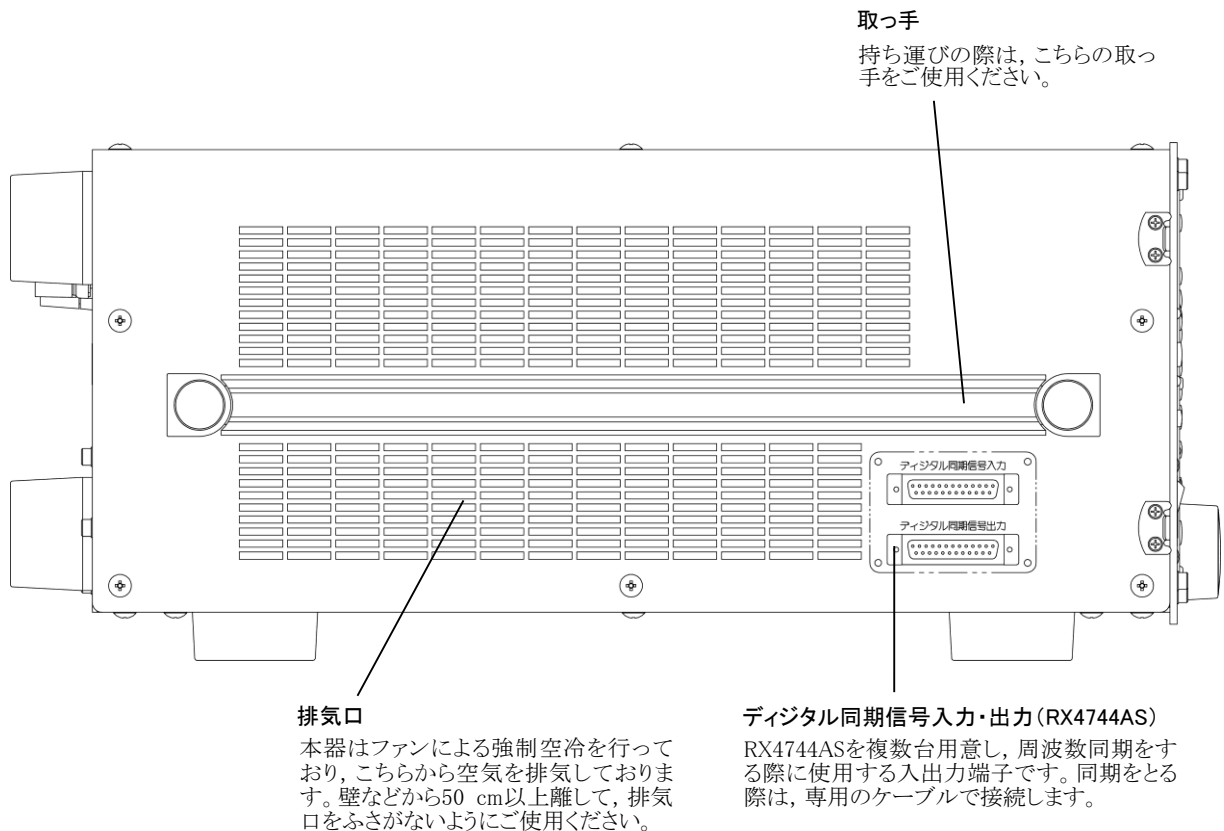

3.2 電源の投入

3.2.1 電源オン／オフ

電源スイッチの“|”を押すと電源が入り、“○”を押すと電源が切れます。この電源スイッチは異常電流が流れるとトリップします。また、内部温度異常上昇が約 30 秒以上継続する、内部電源電圧異常上昇、内部電源ステータス異常などの場合にもトリップします。

■電源オン

電源スイッチの“|”を押します。

■電源オフ

電源スイッチの下側“○”を押します。電源オフ直後にオンするとトリップすることがありますので、電源オフ後にオンする場合は 5 秒以上時間を空けてから押してください。

△注意

- 電源投入中は、端子保護カバー（サイド）を外してください。外さないと吸気口がふさがり、誤動作や故障の原因になります。

3.2.2 電源投入時の表示

■電源投入時の表示

電源をオンにすると、正面パネルの全 LED が点灯、すぐに消灯します。約 10 秒後にロゴ表示してすぐに消え、数秒後にシステム初期化中と表示してから立ち上がります。本器が立ち上がるまで約 1 分かかります。

エラーメッセージが表示されたときは何らかの異常が発生しています。エラーメッセージを確認したら、7. **トラブルシューティング**を参照してください。

パネル面設定は、前回電源オフしたときと同じ設定となっています。ご購入して初めて電源オンにした場合は、工場出荷時の設定状態になっています。初期設定に戻す方法は **3.6.7 メンテナンスモード** 又は **3.11.5 初期設定にリセットする**を参照してください。

3.2.3 初期設定

初期設定は各動作モードに 50 Hz/60 Hz 用の 2 種類が用意されています。本器の初期設定一覧を表 3-1～表 3-10 に示します。表中において“/”は 50 Hz/60 Hz 用で初期設定が異なることを示しています。

■ホールド急変，ノンホールド急変モード

表 3-1 初期設定一覧（ホールド急変，ノンホールド急変モード）

設定パラメタ	初期値
【電圧／電流】画面	
出力相	すべてオフ
定常・故障振幅，位相	0 V, 0 A, 0°
制御電源	110 V
内部可変 定常・故障周波数	50 Hz/60 Hz
0 相別設定 0 相周波数	55 Hz
ライン・外部同期 位相微調	0°
高調波 定常・故障振幅，位相，次数	0 %, 0° , 2 次
高調波 単位，同期・非同期，非同期率	%, 同期, 1 %
【条件設定】画面	
マニュアルモード	オフ
故障継続時間	機能オン, 1 s
プリトリガ時間	機能オフ, 100 ms
プリトリガ終了遅延時間	100 ms
故障待機時間（ホールド急変のみ）	機能オン, 100 ms
急変開始位相	ランダム
【トリップ設定】画面	
動作スタート入力	接点入力, a 接点, 停止機能オフ
トリップ・リクローズ入力	接点入力, a 接点
【カウンタ設定】画面	
カウンタモード	インタバル内部
チャタリング除去	機能オフ, 0.3 ms, カウンタ補正オン

表 3-1 初期設定一覧（ホールド急変，ノンホールド急変モード）（続き）

設定パラメタ	初期値
【出力要素】画面	
周波数モード	50 Hz 固定／60 Hz 固定
波形タイプ	正弦波
電流相接続	個別接続
試験使用相	電圧出力 0 相以外すべてオン
制御電源	オン
出力レンジ	125 V（電圧 1～3 相），250 V（電圧 0 相），20 A（全相）
電流反転相	すべてオフ
DC 出力	すべてオフ
【特殊機能】画面	
PSW モード	オルタネート
Beep 音	オフ
位相マイナス設定	オフ
バックライト調整	20
DC 出力	オフ
【振幅制限波】画面	
制限極性	-側
定常時制限率	0.0 %
故障時制限率	0.0 %

■95 試験モード

表 3-2 初期設定一覧（95 試験モード）

設定パラメタ	初期値
【電圧／電流】画面	
出力相	すべてオフ
定常・故障振幅，位相	0 V，0°
制御電源	110 V
開始周波数	50 Hz／60 Hz
終了周波数	60 Hz／50 Hz
【条件設定】画面	
スweep速度	1 Hz/s
交差周波数	55
折り返し待機時間	1 s
振幅急変機能	オフ
【トリップ設定】画面	
動作スタート入力	接点入力，a 接点，停止機能オフ
トリップ・リクローズ入力	接点入力，a 接点
【カウンタ設定】画面	
チャタリング除去	機能オフ，0.3 ms，カウンタ補正オン
【出力要素】画面	
試験使用相	電圧出力 0 相以外すべてオン
制御電源	オン
出力レンジ	125 V（電圧 1～3 相），250 V（電圧 0 相）

表 3-2 初期設定一覧（95 試験モード）（続き）

設定パラメタ	初期値
【特殊機能】画面	
PSW モード	オルタネート
Beep 音	オフ
位相マイナス設定	オフ
バックライト調整	20

■ 通常スイープモード，ベクトル直線モード共通

表 3-3 初期設定一覧（通常スイープモード，ベクトル直線モード）

設定パラメタ	初期値
【電圧／電流】画面	
出力相	すべてオフ
定常・故障振幅，位相	0 V, 0 A, 0°
制御電源	110 V
内部可変 定常・故障周波数	50 Hz／60 Hz
ライン・外部同期 位相微調	0°
【条件設定】画面	
スイープ動作	手動
スイープ時間	100 s
判定時間	0.1 s
スイープ回数	1
出力カット	オフ
出力急変	オフ
トリップ待ち時間	1 s
【トリップ設定】画面	
動作スタート入力	接点入力，a 接点，停止機能オフ
トリップ・リクローズ入力	接点入力，a 接点
【出力要素】画面	
周波数モード	50 Hz 固定／60 Hz 固定
波形タイプ	正弦波
電流相接続	個別接続
試験使用相	電圧出力 0 相以外すべてオン
制御電源	オン
出力レンジ	125 V (電圧 1～3 相), 250 V (電圧 0 相), 20 A (全相)
電流反転相	すべてオフ
【特殊機能】画面	
PSW モード	オルタネート
Beep 音	オフ
位相マイナス設定	オフ
バックライト調整	20

■トランス突入電流模擬モード

表 3-4 初期設定一覧（トランス突入電流模擬モード）

設定パラメタ	初期値
【電圧／電流】画面	
出力相	すべてオフ
電圧 定常・故障振幅, 位相	0 V, 0°
開始振幅	5.000 A (全相)
終了振幅	0.000 A (全相)
出力極性	+側 (全相)
制御電源	110 V
内部可変 定常・故障周波数	50 Hz / 60 Hz
ライン・外部同期 位相微調	0°
【条件設定】画面	
故障継続時間	機能オフ, 1 s
プリトリガ終了遅延時間	100 ms
開始終了振幅差減衰半減時間	1000 ms
【トリップ設定】画面	
動作スタート入力	接点入力, a 接点, 停止機能オフ
トリップ・リクローズ入力	接点入力, a 接点
【カウンタ設定】画面	
カウンタモード	インタバル内部
チャタリング除去	機能オフ, 0.3 ms, カウンタ補正オン
【出力要素】画面	
周波数モード	50 Hz 固定 / 60 Hz 固定
試験使用相	すべてオン
制御電源	オン
出力レンジ	125 V (全相), 20 A (全相)
【特殊機能】画面	
PSW モード	オルタネート
Beep 音	オフ
位相マイナス設定	オフ
バックライト調整	20

■SOR 試験モード

表 3-5 初期設定一覧 (SOR 試験モード)

設定パラメタ	初期値
【電圧／電流】画面	
出力相	すべてオフ
定常・故障振幅	0 V, 0 A
定常・故障時位相	1相: 0°, 2相: 120°, 3相: 240°
制御電源	110.00 V
内部可変 定常・故障周波数	50 Hz / 60 Hz
ライン・外部同期 位相微調	0°
【条件設定】画面	
故障継続時間	機能オフ, 1 s
プリトリガ時間	機能オフ, 100 ms
プリトリガ終了遅延時間	100 ms
スイープ時間設定方法	Ω
スイープ時間 Z 設定	1 Ω
スイープ時間 時間設定	1 s
【トリップ設定】画面	
動作スタート入力	接点入力, a 接点, 停止機能オフ
トリップ・リクローズ入力	接点入力, a 接点
【カウンタ設定】画面	
カウンタモード	インタバル内部
チャタリング除去	機能オフ, 0.3 ms, カウンタ補正オン
【出力要素】画面	
周波数モード	50 Hz 固定 / 60 Hz 固定
試験使用相	すべてオン
制御電源	オン
出力レンジ	125 V (全相), 20 A (全相)
【特殊機能】画面	
PSW モード	オルタネート
Beep 音	オフ
位相マイナス設定	オフ
バックライト調整	20
DC 出力	オフ

■ 総合急変モード

表 3-6 初期設定一覧（総合急変モード）

設定パラメタ	初期値
【電圧／電流】画面	
出力相	すべてオフ
定常・故障振幅, 位相	0 V, 0 A, 0°
制御電源	110 V
内部可変 周波数	50 Hz／60 Hz
ライン・外部同期 位相微調	0°
【条件設定】画面	
動作スタート信号待ち	オフ
動作シーケンス	再閉路なし
故障方向	母線 VT
遮断相選択	全相
三相出力	同時
計測相	1 相
0 相動作	同時
個別動作遅延時間	1 s
遮断時間	100 ms
投入時間	100 ms
シーケンス継続時間	機能オフ, 5000 ms
プリトリガ時間	機能オフ, 100 ms
急変開始位相	ランダム
【トリップ設定】画面	
動作スタート入力	接点入力, a 接点, 停止機能オフ
トリップ・リクローズ入力	電圧 50 V, a 接点
【カウンタ設定】画面	
チャタリング除去	機能オフ, 0.3 ms, カウンタ補正オン
【出力要素】画面	
周波数モード	50 Hz 固定／60 Hz 固定
試験使用相	電圧出力 0 相以外すべてオン
制御電源	オン
出力レンジ	125 V (電圧 1～3 相), 250 V (電圧 0 相), 20 A (全相)
【特殊機能】画面	
PSW モード	オルタネート
Beep 音	オフ
位相マイナス設定	オフ
バックライト調整	20
DC 出力	オフ
【トリップ設定】画面	
動作スタート入力	接点入力, a 接点, 停止機能オフ
トリップ・リクローズ入力	電圧 50 V, a 接点

■ 過渡波形再生モード

表 3-7 初期設定一覧（過渡波形再生モード）

設定パラメタ	初期値
【特殊機能】画面	
PSW モード	オルタネート
Beep 音	オフ
バックライト調整	20
【トリップ設定】画面	
動作スタート入力	接点入力, a 接点, 停止機能オフ
トリップ・リクローズ入力	電圧 50 V, a 接点

■ リアクタンス協調モード, I0 遅延モード

表 3-8 初期設定一覧（リアクタンス協調モード, I0 遅延モード）

設定パラメタ	初期値
【電圧／電流】画面	
出力相	すべてオフ
定常・故障振幅, 位相	0 V, 0 A, 0°
制御電源	110 V
内部可変 周波数	50 Hz／60 Hz
ライン・外部同期 位相微調	0°
【条件設定】画面	
動作スタート信号待ち	オフ
動作シーケンス	再閉路なし
故障方向	母線 VT
遮断相選択	全相
遮断時間	100 ms
投入時間	100 ms
シーケンス継続時間	機能オフ, 5000 ms
プリトリガ時間	機能オフ, 100 ms
急変開始位相	ランダム
I0 遅延時間 (I0 遅延モードのみ)	1 s
【トリップ設定】画面	
動作スタート入力	接点入力, a 接点, 停止機能オフ
トリップ・リクローズ入力	電圧 50 V, a 接点
【カウンタ設定】画面	
チャタリング除去	機能オフ, 0.3 ms, カウンタ補正オン
【出力要素】画面	
周波数モード	50 Hz 固定／60 Hz 固定
試験使用相	電圧出力 0 相以外すべてオン
制御電源	オン
出力レンジ	125 V (電圧 1~3 相), 250 V (電圧 0 相), 20 A (全相)

表 3-8 初期設定一覧（リアクタンス協調モード，IO 遅延モード）続き

設定パラメタ	初期値
【特殊機能】画面	
PSW モード	オルタネート
Beep 音	オフ
位相マイナス設定	オフ

■脱調ロックモード，脱調ロック解除モード

表 3-9 初期設定一覧（脱調ロックモード，脱調ロック解除モード）

設定パラメタ	初期値
【電圧／電流】画面	
出力相	すべてオフ
定常・故障振幅，位相	0 V，0 A，0°
制御電源	110 V
内部可変 周波数	50 Hz／60 Hz
ライン・外部同期 位相微調	0°
【条件設定】画面	
動作スタート信号待ち	オフ
動作シーケンス	再開路なし
遮断時間（脱調ロック解除モードのみ）	100 ms
シーケンス継続時間	機能オン，5000 ms
プリトリガ時間	機能オフ，100 ms
急変開始位相	ランダム
スイープタイプ，時間	通常スイープ，0.5 s
【トリップ設定】画面	
動作スタート入力	接点入力，a 接点，停止機能オフ
トリップ・リクローズ入力	電圧 50 V，a 接点
【カウンタ設定】画面	
チャタリング除去	機能オフ，0.3 ms，カウンタ補正オン
【出力要素】画面	
周波数モード	50 Hz 固定／60 Hz 固定
試験使用相	電圧出力 0 相以外すべてオン
制御電源	オン
出力レンジ	125 V（電圧 1～3 相），250 V（電圧 0 相），20 A（全相）
【特殊機能】画面	
PSW モード	オルタネート
Beep 音	オフ
位相マイナス設定	オフ
バックライト調整	20

■シーケンス動作モード

表 3-10 初期設定一覧（シーケンス動作モード）

設定パラメタ	初期値
【電圧／電流】画面	
出力相	すべてオフ
定常・故障振幅, 位相	0 V, 0 A, 0°
制御電源	110 V
内部可変 周波数	50 Hz／60 Hz
ライン・外部同期 位相微調	0°
【条件設定】画面	
プリトリガ終了遅延時間	100 ms
動作スタート信号待ち	オフ
急変開始位相	ランダム
プリトリガ時間	機能オフ, 100 ms
開始遅延時間	100 ms
遅延時間後動作	遅延時間後急変
継続時間	100 ms
継続時間後動作	次ステップ移行
次ステップ移行トリガ	動作スタート, ↑ (入力)
【トリップ設定】画面	
動作スタート入力	接点入力, a 接点, 停止機能オフ
トリップ・リクロズ入力	電圧 50 V, a 接点
【カウンタ設定】画面	
チャタリング除去	機能オフ, 0.3 ms, カウンタ補正オン
【出力要素】画面	
周波数モード	50 Hz 固定／60 Hz 固定
試験使用相	電圧出力 0 相以外すべてオン
制御電源	オン
出力レンジ	125 V (電圧 1～3 相), 250 V (電圧 0 相), 20 A (全相)
【特殊機能】画面	
PSW モード	オルタネート
Beep 音	オフ
位相マイナス設定	オフ
バックライト調整	20
DC 出力	オフ

3.3 基本操作

3.3.1 設定画面

■ 設定画面の種類

本器の設定画面は各動作モードにより、画面の種類及び画面内容が異なりますが、以下に示す計 12 種類あります。以下にホールド急変モード時の設定画面を示します。以降では、設定画面は【 】表記します。

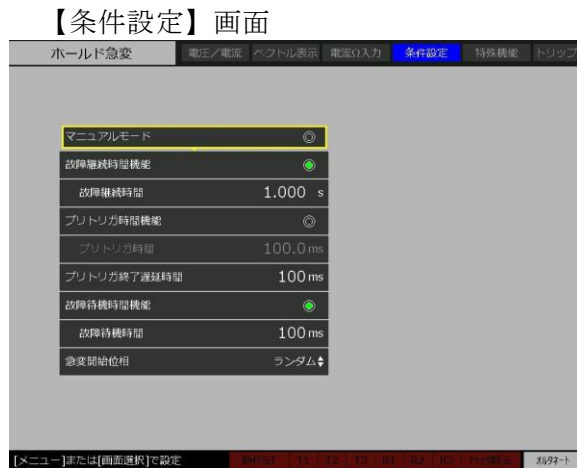
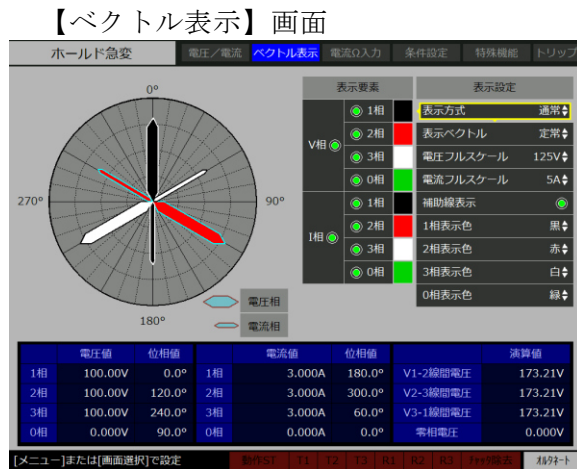

【トリップ設定】画面

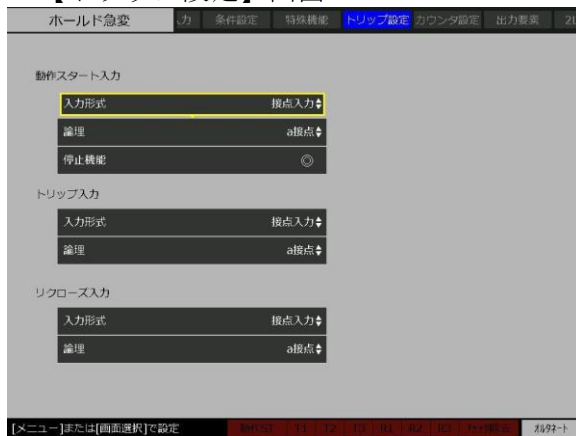

【カウンタ設定】画面

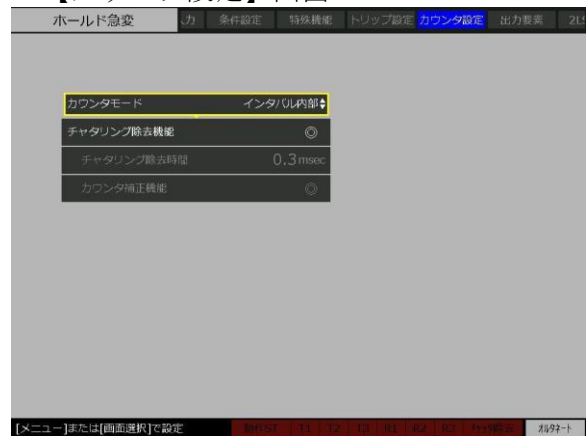

【出力要素】画面



【2LS/1LG】画面



【2LS/1LG】画面

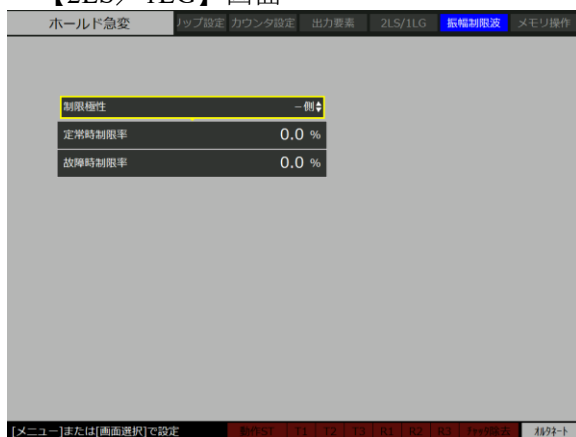

【メモリ操作】画面



■設定画面の構成

【電圧／電流】画面を例に設定画面の構成を説明します。動作モード表示、画面選択タブ、ガイダンス表示、入力モニタ、PSW 表示は、動作モード及び設定画面に関係なくいつでも表示されます。それ以外の箇所は各設定画面によって異なります。



- 動作モード
現在選択されている動作モードを表示します。動作モードを変更するには、3.6 動作モードを参照してください。
- 画面選択タブ
現在選択されている設定画面を青背景、これから移動したい設定画面を水色枠（以降、フォーカスと呼びます）で表示します。設定画面を移動するには、3.3.2 基本的なキー操作を参照してください。
- ガイダンス表示
ユーザが行う操作に対して本器からガイダンスが表示されます。
- 入力モニタ
試験を開始する動作スタート入力、保護リレーからのトリップ入力及びリクローズ入力、チャタリング除去機能(画面表示は”チャタ除去”)のオン／オフが表示されます。上図はすべての入力モニタを全点灯させた画面です。動作スタート入力、トリップ入力、リクローズ入力の詳細は 3.7 動作スタート・トリップ・リクローズ入力設定を参照してください。チャタリング除去機能の詳細は 3.8 カウンタ設定を参照してください。
- PSW（プッシュスイッチ）表示
動作指令キーを押して試験開始（オルタネート）するか、押ししている間だけ試験続行する（モーメンタリ）のどちらを選択しているか表示します。PSW モードの詳細は 3.10.1PSW モードの設定を参照してください。
- 設定値など
各設定画面に応じた画面が表示されます。

3.3.2 基本的なキー操作

■設定画面に移動するには、以下の2通りの方法があります。

- 画面選択キーのいずれかを押すと、直接該当する設定画面に移動できます。以降では、**シフト**キーを必要とする操作は“**シフト**+X”と表記します。

メニュー	:	メニュー ×2	→	【メイン】画面
画面選択	:	電圧／電流	→	【電圧／電流】画面
画面選択	:	カウンタ／モニタ	→	【カウンタ設定】画面 【ベクトル表示】画面（※）
画面選択	:	条件設定	→	【条件設定】画面
画面選択	:	特殊機能	→	【特殊機能】画面
シフト の後 電圧／電流	:	出力要素	→	【出力要素】画面
シフト の後 メニュー	:	トリップ設定	→	【トリップ設定】画面
シフト の後 試験モード	:	2LS/1LG	→	【2LS/1LG】画面
メモリ	:		→	【メモリ操作】画面

※動作モードによって、【ベクトル表示】の有無があります。

【メイン】画面へは、【電圧／電流】画面のとき**電圧／電流**を押しても移動ができます。同様に**カウンタ／モニタ**、**条件設定**、**特殊機能**でも移動できます。

- **メニュー**を押すと、画面上部の画面選択タブにフォーカスが現れます。フォーカスはモディファイダイヤルを回す又は十字キー左右を押すと画面選択タブ上を移動します。選択対象とする画面選択タブにフォーカスを合わせるとその設定画面が表示され、**実行**を押すとその設定画面に移動します。

設定タブにフォーカスが出る

メニュー → モディファイ → 実行

または 十字キー左右

【電流Ω入力】画面、【振幅制限波】画面（RX4744AS）への移動はこの操作で行ってください。

■ 設定画面内でのキー操作

設定画面内のフォーカス移動は、十字キー又はモディファイダイヤルで行います。

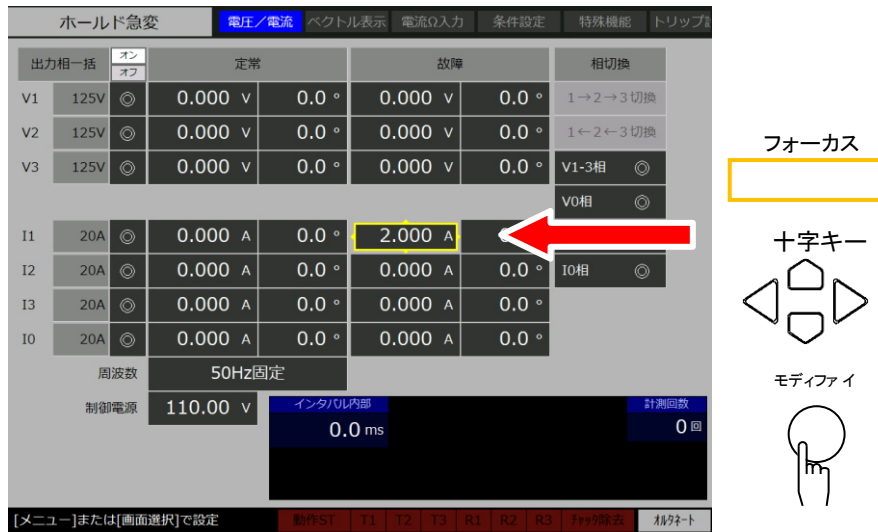

各種設定は、以下のように行います。

- ラジオボタン (◎) の場合
フォーカスを目的のパラメタに移動し、**実行**で有効/無効を交互に切り替えます。

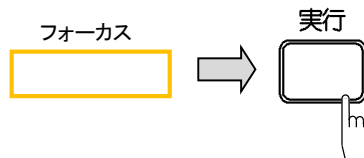

- 数値を設定する場合
次のいずれかの方法で数値を設定します。
フォーカスを目的のパラメタに移動し、テンキーで数値を入力し、**実行**を押します。

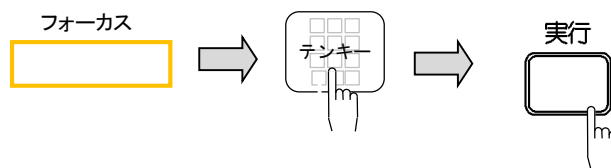

フォーカスを目的のパラメタに移動し、**実行**を押し、十字キーの左右で変更したい桁を選択しモディファイダイヤルを回します。最後に**実行**を押します。

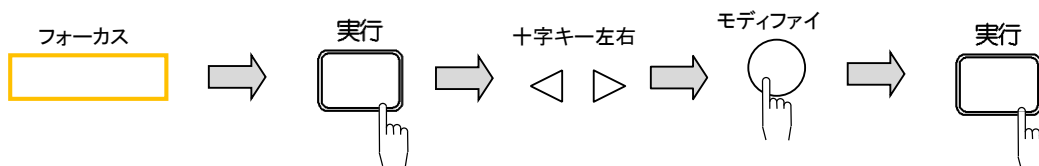

- 項目選択 (▲▼) の場合

フォーカスを目的のパラメタに移動し、**実行**を押します。選択肢が表示されますので十字キーの上下で項目を選択し、**実行**を押します。



選択肢が
表示される

3.3.3 過電流リレー（51 リレー）試験

ここでは整定 1 A, 周波数 50 Hz の過電流リレー（51 リレー）を試験する操作例として動作値・復帰値を測定する方法と動作時間のみ、及び動作時間・復帰時間を同時測定する操作方法を示します。動作値・復帰値の測定は **■動作値・復帰値測定の操作手順（35 ページ）**、動作時間のみの測定は **■動作時間測定の操作手順（37 ページ）**、及び動作時間・復帰時間の同時測定は **■動作・復帰時間同時測定の操作手順（42 ページ）** をそれぞれ参照してください。

■過電流リレーと本器の接続例

過電流リレーの電流入力端子を本器右側面の電流 1 相出力端子に接続します。過電流リレーの接点出力を本器右側面のトリップ入力に接続します。



図 3-1 過電流リレー（51 リレー）と本器の接続例

■動作値・復帰値測定の手順

1. 動作モードを“ホールド急変”にします。動作モードの選択方法は 3.6 動作モードを参照してください。
2. シフト+トリップ設定で【トリップ設定】画面に移動します。次に十字キーでフォーカスをトリップ入力の入力形式まで移動して実行を押し、十字キーの上下で“接点入力”にし実行を押し接点入力にします。同じ操作で論理を“a 接点”に選択します。

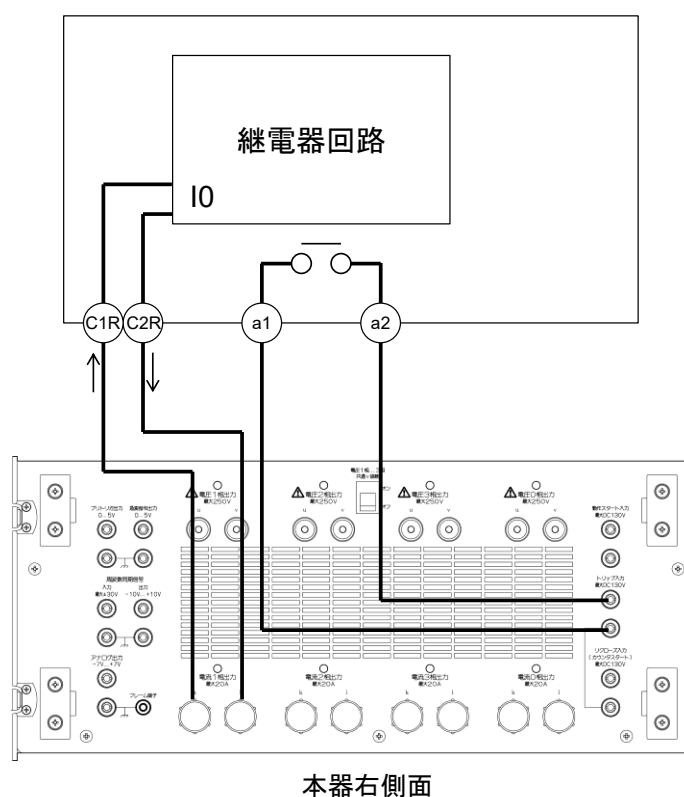
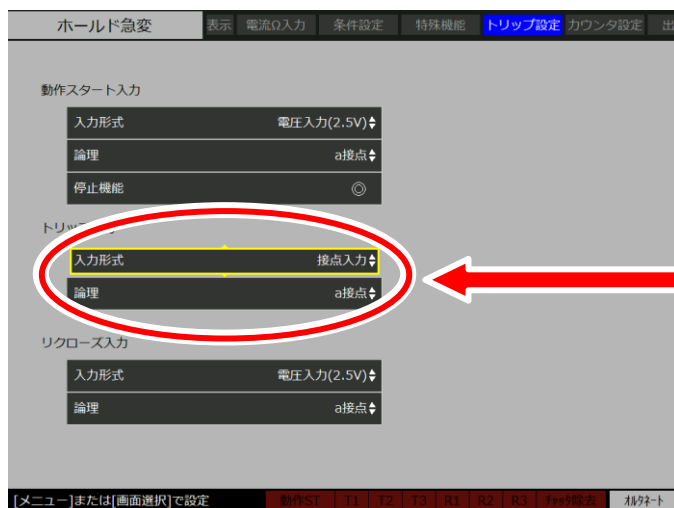

入力形式: 接点入力
論理: a接点

3. シフト+出力要素で【出力要素】画面に移動します。次に十字キーでフォーカスを周波数モードまで移動し“50 Hz 固定”に、波形タイプを“正弦波”に、電流相接続を“個別接続”に設定し、過電流リレーを接続した電流 1 相出力 (I1) を有効にします。又、電流 1 相出力 (I1) の出力レンジを“20 A”に選択します。



周波数モード: 50 Hz 固定
波形タイプ: 正弦波
電流相接続: 個別接続

試験使用相I1: 有効

3. パネル面と基本操作の説明

4. **電圧／電流** を押し，十字キーでフォーカスを移動し，電流 1 相出力（I1）を有効にして，定常振幅を 0.000 A，故障振幅を 0.000 A に入力します。



I1: 有効
 定常電流振幅: 0.000 A
 定常電流位相: 0.0°
 故障電流振幅: 0.000 A
 故障電流位相: 0.0°

5. 【電圧／電流】画面で，**出力オン／オフ** を押し出力します。過電流リレーを接続した電流 1 相出力（I1）の定常の電流振幅入力箇所（0.000 A）にフォーカスを移動し，**実行** を押します。十字キーの左右で桁移動し，モディファイダイヤルで振幅値を連続的に上げ下げします。

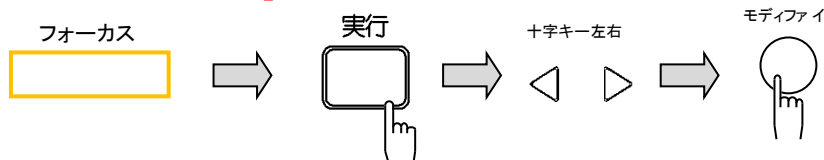

画面下のトリップ 1 (T1) 表示をモニタリングしながら、振幅値をゆっくり上げていくと過電流リレーが動き出し、T1 が点灯します。そのときの振幅値が動作値です。その状態から今度は逆にゆっくり振幅値を下げていくと、T1 が消灯します。そのときの振幅値が復帰値です。



トリップ1を
モニタリングする

■ 動作時間測定の手順

過電流リレーの動作時間試験をする操作例を示します。

1. 画面選択キーの **カウンタ/モニタ** を押し、【カウンタ設定】画面に移動します。ここでカウンタモードを“インタバル内部”に設定します。次にチャタリング除去機能を無効化しておきます。チャタリング除去機能の詳細については [3.8 カウンタ設定](#) を参照してください。

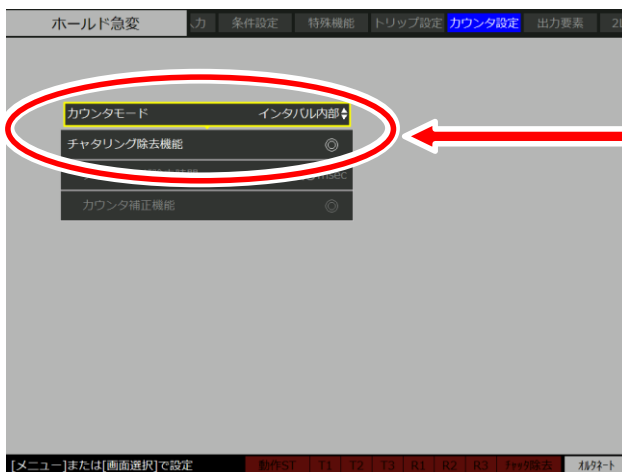

カウンタモード: インタバル内部
チャタリング除去機能: 無効

3. パネル面と基本操作の説明

2. **特殊機能**で【特殊機能】画面に移動し、PSW モードを“オルタネート”に設定します。画面右下にオルタネートと表示されます。



PSWモード:オルタネート

3. **条件設定**で【条件設定】画面に移動し、故障継続時間機能を有効 5 s，故障待機時間 10 ms に設定し，故障開始位相ランダム，マニュアルモード，プリトリガ時間機能を無効化しておきます。

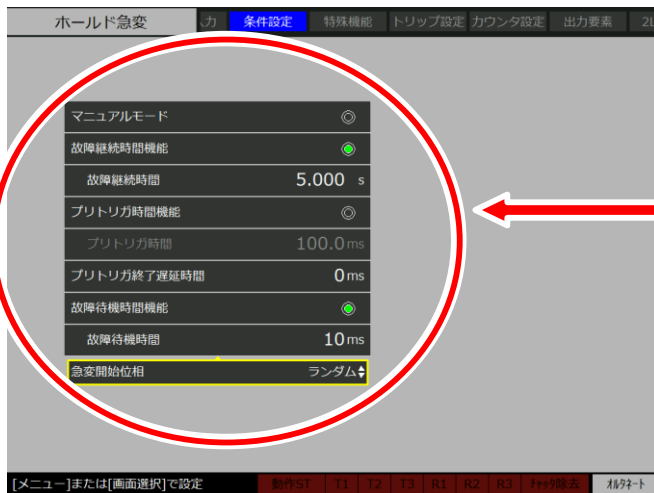

マニュアルモード:無効
故障継続時間機能:有効
故障継続時間:5.000 s
プリトリガ時間機能:無効
故障待機時間機能:有効
故障待機時間:10 ms
急変開始位相:ランダム

4. **電圧／電流**で【電圧／電流】画面に移動します。それから電流 1 相出力 (I1) を有効化し、電流 1 相出力の定常振幅を 0.000 A、故障振幅を 5.000 A に入力します。



故障電流値: 5.000 A

5. **出力オン／オフ**を押し出力します。



6. **動作指令**を押すと、定常から故障状態に急変し故障表示 LED が点灯し、過電流リレーの動作試験が始まります。



3. パネル面と基本操作の説明

-----コメント-----

- 本手順では PSW モードがオルタネートになっていますので、試験を途中で中止したい場合は、再び**動作指令**を押します。
- PSW モードがオルタネートの場合、**動作指令**を単発プッシュ（短く押す）で定常から故障に急変し、再度**動作指令**を単発プッシュすると故障から定常に復帰する動作となります。
- PSW モードをモーメンタリにすると、**動作指令**を継続プッシュ（継続的に押したままにする）で定常から故障に急変し故障状態が持続され、**動作指令**から手を放した瞬間故障から定常に復帰する動作となります。

【電圧／電流】画面の下部には定常から故障に急変してからトリップが入力されるまでの時間を表示します。計測回数の枠には試験した回数を終了時表示します。



-----コメント-----

- 計測のやり直しをしたいときは、**シフト**+**カウンタクリア**を押します。カウンタ値を 0 クリアし計測回数値が 1 つ戻ります。

7. 以上のようにして、過電流リレーの動作時間測定を数回繰り返します。以下はある過電流リレーについて測定を3回行ったときの画面です。



シフト + 計測/演算 を繰り返し押すたびに、計測表示と演算表示が切り替わります。演算表示では、3回の測定中の内部インタバル時間の最大値、最小値及び3回の平均値を演算し表示します。計測回数は演算表示でも表示されます。



最大値、最小値、
平均値、計測回数

----- コメント -----

- 測定を1回目からやり直したいときは、シフト + 演算クリア を押します。計測した最大値、最小値、平均値及び計測回数がゼロになります。
- シフト + カウンタクリア で0クリアした測定値は、演算値算出対象から除外されます。

3. パネル面と基本操作の説明

【メイン】画面では、計測値や演算値が【電圧／電流】画面より大きく表示されます。

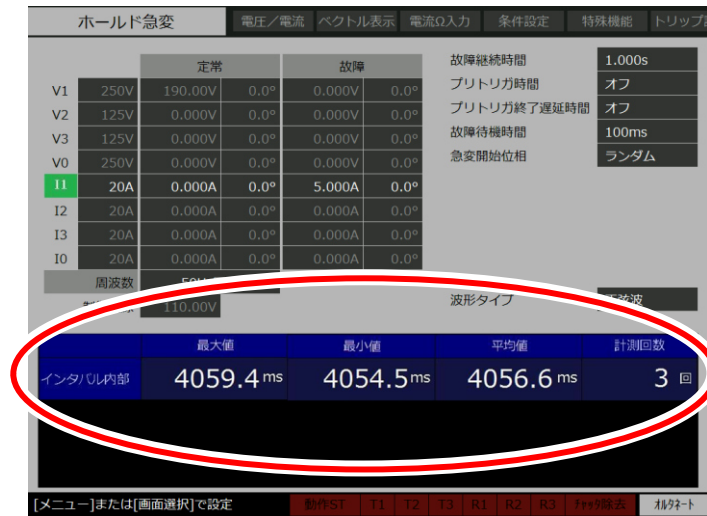

■ 動作・復帰時間同時測定の手順

過電流リレーの動作時間及び復帰時間の試験を実行します。

1. **カウンタ／モニタ** を押し、【カウンタ設定】画面に移動、カウンタモードを“動作復帰”にします。その下のチャタリング除去機能及びカウンタ補正機能を無効化にします。



カウンタモード: 動作復帰

2. **条件設定** を押し、【条件設定】画面に移動し、故障待機時間を設定します。本例では 500 ms と設定します。

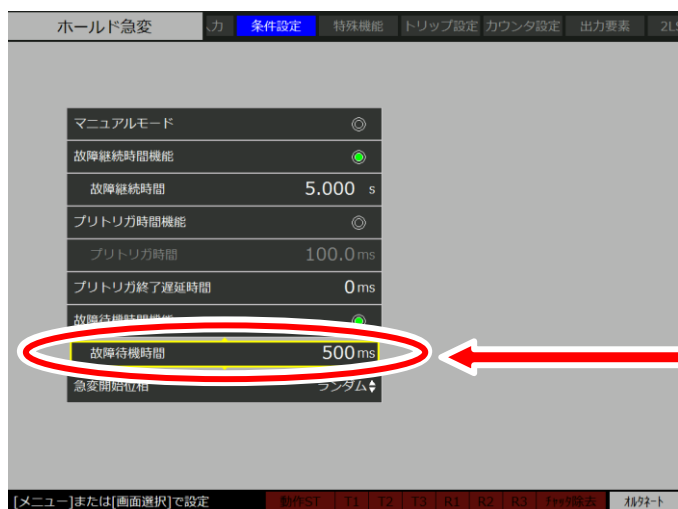

故障待機時間: 500 ms

ご注意

- 故障待機時間は、トリップ入力から定常復帰するまでの時間です。500 ms では不都合な場合は、100 ms, 10 ms, 0 ms など試験内容に合わせた適切な値に設定してください。
-

これ以外の設定は、**■動作時間測定 of 操作手順 (37 ページ) の操作手順 3** と同じにしておきます。

3. **メニュー** を押し【メイン】画面を表示させ、**出力オン/オフ** を押し出力します。



3. パネル面と基本操作の説明

4. **動作指令**を押すと、定常から故障状態に急変し故障表示 LED が点灯し、過電流リレーの試験が始まります。



カウンタモードを“動作復帰”にすると、動作時間（定常から故障に急変してから、トリップが入力されるまでの時間）と復帰時間（故障から定常に復帰してから、トリップが解除されるまでの時間）双方を1回の試験動作で測定できます。

出力相一括		オン	定常		故障		相切換
V1	125V	◎	0.000 V	0.0 °	0.000 V	0.0 °	1→2→3 切換
V2	125V	◎	0.000 V	0.0 °	0.000 V	0.0 °	1←2←3 切換
V3	125V	◎	0.000 V	0.0 °	0.000 V	0.0 °	V1-3相 ◎
V0	250V	◎	0.000 V	0.0 °	0.000 V	0.0 °	V0相 ◎
I1	20A	◎	0.000 A	0.0 °	5.000 A	0.0 °	I1-3相 ◎
I2	20A	◎	0.000 A	0.0 °	0.000 A	0.0 °	I0相 ◎
I3	20A	◎	0.000 A	0.0 °	0.000 A	0.0 °	
I0	20A	◎	0.000 A	0.0 °	0.000 A	0.0 °	

周波数 50Hz固定
制御電源 110.00 V

動作時間	復帰時間	計測回数
4064.8ms	94.5ms	

[メニュー]または[画面選択]で設定

動作時間(左)
復帰時間(右)

3.3.4 地絡方向リレー（67リレー）試験

ここでは定格電流 0.2 A、定格電圧 DC 110 V、AC 190 V の地絡方向リレー（67リレー）を試験する操作例を示します。

■地絡方向リレーと本器の接続例

下図に示すように、地絡方向リレーの入力電流端子を本器右側面にあるアナログ出力端子へ、AC 190 V 入力端子を電圧 1 相出力 (V1) 端子へ、接点出力端子をトリップ入力端子へ、DC 110 V 入力端子を本器背面の制御電源出力へ接続してください。



図 3-2 地絡方向リレー（67リレー）と本器の接続例

----- ご注意 -----

- 微小電流出力は電流 1 相出力 (I1)、又は 0 相出力 (I0) の出力レンジとして設定するため、微小電流出力と微小電流出力を設定した電流出力 (I1、又は I0) を同時には使うことはできません。
- 制御電源出力は電圧 0 相出力 (V0) を割り当てるため、制御電源出力を使用する際には電圧 0 相出力 (V0) を使用できません。

■地絡方向リレー試験の操作例

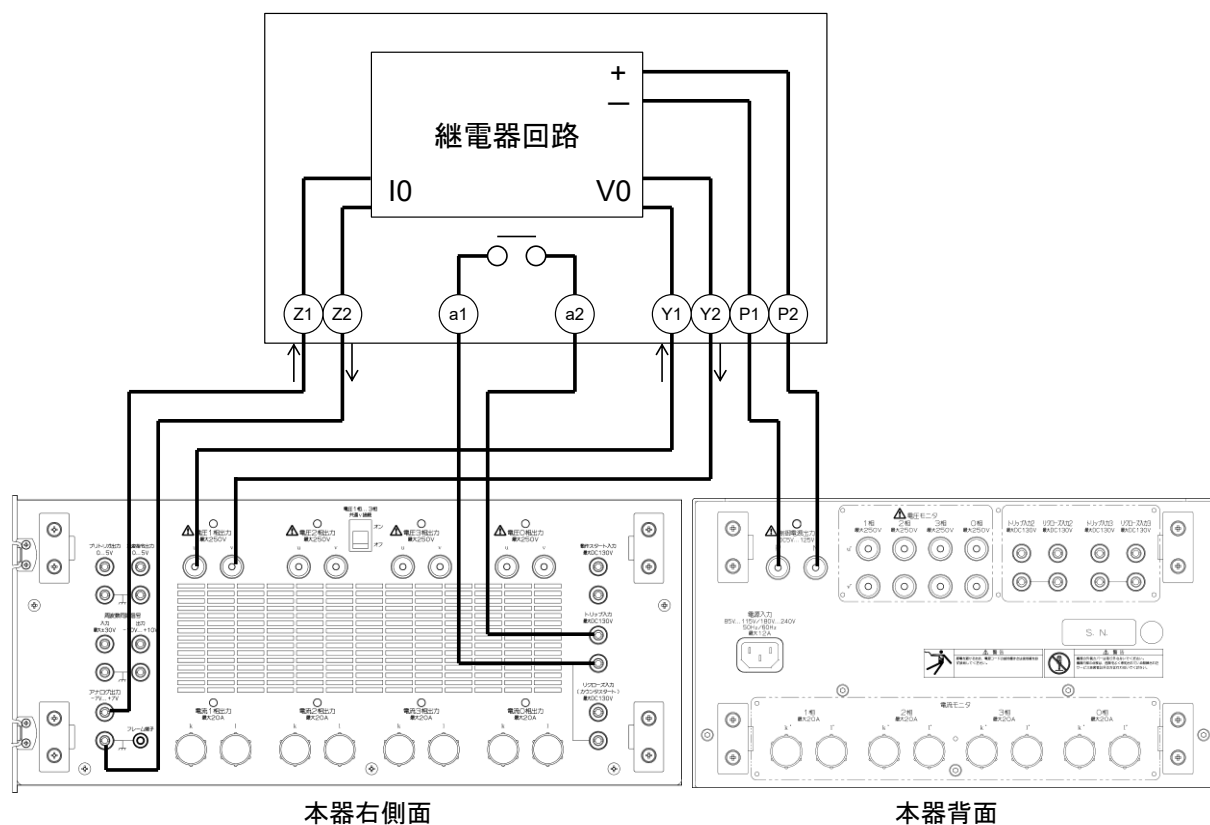
1. 動作モードを“ホールド急変”にします。動作モードの選択方法は 3.6 動作モードを参照してください。
2. シフト + トリップ設定 で【トリップ】画面に移動します。トリップ入力の入力形式を“接点入力”，論理を“a 接点”に設定します。目的のパラメタへの移動及び目的のパラメタの設定方法は 3.3.2 基本的なキー操作を参照してください。

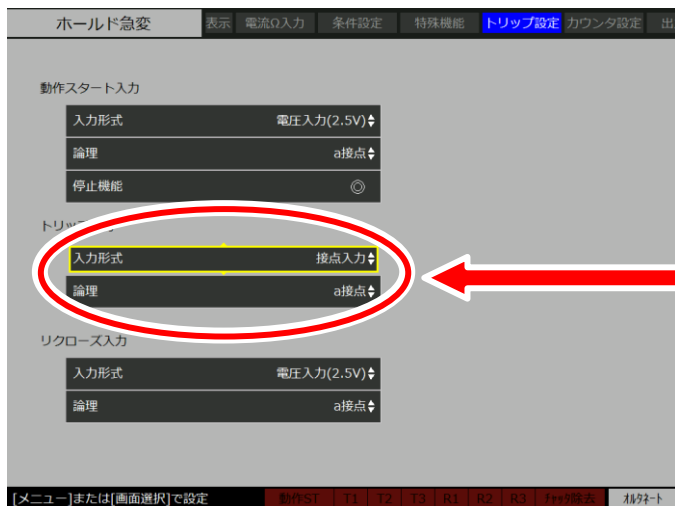

入力形式: 接点入力
論理: a接点

3. 電圧 1 相出力 (V1) を 250 V レンジ，電流 1 相出力 (I1) を 400 mA レンジ，制御電源出力を設定します。電圧出力の設定方法及び制御電源出力の設定方法は 3.4.1 電圧出力相, 制御電源出力の設定方法を，微小電流出力の設定方法は 3.4.2 電流レンジの設定方法を参照してください。



試験使用相V1: 有効
使用レンジ: 250 V

試験使用相I1: 有効
使用レンジ: 400 mA

制御電源: 有効

4. 電圧1相出力 (V1) を AC 190 V (位相は 0.0°), 微小電流出力を 200 mA (位相は 0.0°), 制御電源出力を DC 110 V に設定します。次に「制御電源出力オン/オフ」を押し、制御電源 DC 110 V を出力後、「出力オン/オフ」を押し、電圧1相から AC 190 V, 微小電流出力から 200 mA を出力します。制御電源出力, 電圧1相出力及び微小電流出力を出力すると、画面上の V1 と I1 及び制御電源が緑色になります。

V1相出力: 190 V

I1相出力: 200 mA

制御電源出力: 110 V

5. 電圧1相出力 (V1) を AC 190 V, 0.0° , 微小電流出力を 200 mA に固定したまま, 微小電流出力の位相だけを変化させます。微小電流出力の位相を変化させる方法は [3.4.6 振幅・位相・周波数の設定方法](#) を参照してください。
- 例として使用した地絡方向リレーの微小電流出力の位相が $0.0^\circ \sim 38.0^\circ$, $200.0^\circ \sim 359.9^\circ$ の範囲でトリップ信号を観測しました。したがって $0.0^\circ \sim 38.0^\circ$, $200.0^\circ \sim 359.9^\circ$ が動作領域, $38.1^\circ \sim 199.9^\circ$ が不動作領域になります。

-----コメント-----

- 「シフト」+「電流反転」で指定相の故障電流位相を反転 (180° 回転) できます。詳細は [3.4.9 電流位相反転の設定と操作](#) を参照してください。

3.4 出力の設定

3.4.1 電圧出力相，制御電源出力の設定方法

■ 電圧 1 相，2 相，3 相及び 0 相の出力レンジ

本器の電圧 1 相，2 相，3 相及び 0 相は，125 V／250 V の出力レンジがあります。

1. 電圧レンジを切り替えるには，**シフト**+**出力要素**を押し【出力要素】画面に移動します。
2. 出力レンジを変更したい相（下の例は 1 相）に移動し，**実行**を押し，125 V か 250 V レンジのどちらかを選択します。



3. この電圧相から出力する場合は試験使用相 V1 を有効にしてください。振幅・位相・周波数の設定をするには 3.4.6 振幅・位相・周波数の設定方法を参照してください。

-----コメント-----

- 【出力要素】画面にて試験使用相を有効にし，かつ【電圧／電流】画面にて出力相を有効（2重チェック）すると出力できます。

■制御電源出力の設定

本器の背面には、制御電源出力という直流電圧出力があります。制御電源出力の出力レンジは 125 V のみです。

1. 制御電源を使用するには、**シフト**+**出力要素**を押し【出力要素】画面に移動します。
2. 試験使用相の制御電源のラジオボタンにフォーカスを移動し、**実行**を押し有効にします。制御電源を有効にすると V0 設定欄が画面から消えます。



3. 制御電源出力の振幅を設定するには **3.4.6 振幅・位相・周波数の設定方法**を参照してください。

----- ご注意 -----

- 制御電源出力の設定範囲は”制御電源 125V 有効”の有効/無効の設定で以下になります。
 - ・無効：+4V から+112V
 - ・有効：+4V から+125V
 動作モードが”メンテナンス”のとき、"特殊機能"の"制御電源 125V 有効"で有効/無効が設定できます。
- 制御電源出力は電圧 0 相出力 (V0) を割り当てるため、制御電源出力を使用する際には電圧 0 相出力 (V0) を使用できません。

3.4.2 電流レンジの設定方法

電流 2 相，及び 3 相の出力レンジは 20 A 固定です。電流 1 相，及び 0 相は 20 A レンジと微小電流出力 400 mA/5 mA レンジを設定できます。以下では微小電流レンジの設定方法を説明します。

■微小電流レンジの設定方法

本器には電流 400 mA/5 mA レンジの微小電流出力があります。微小電流出力の出力端子は本器右側面のアナログ出力端子です。

----- ご注意 -----

- 微小電流出力は電流 1 相出力 (I1)，又は電流 0 相出力 (I0) の出力レンジとして設定するため，微小電流出力と微小電流出力を設定した電流出力 (I1，又は I0) を同時には使用できません。

以下に例として電流 1 相出力 (I1) に微小電流出力を設定する方法を示します。

1. 微小電流出力を使うには，シフト+出力要素を押して【出力要素】画面に移動します。
2. 次に電流 1 相出力 (I1) を有効にします。電流 1 相出力 (I1) の出力レンジにフォーカスを移動し，実行を押します。ここで十字キーの上下を使い 400 mA レンジ又は 5 mA レンジか選択し，実行を押します。



3. “[実行]振幅値0クリア，[取消]前値保存”とガイダンス表示されます。

実行を押すと振幅設定値が0に設定されます。位相設定値は変更後のレンジに設定されていた値になります。

取消（又は**実行**以外のキー）を押すと変更後のレンジに設定されていた振幅値，及び位相値が設定されます。

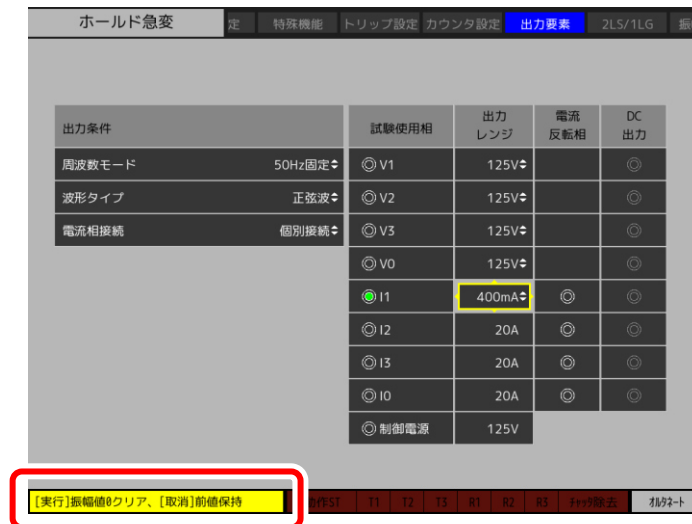

4. 微小電流出力する場合は試験使用相 I1 を有効にしてください。振幅・位相・周波数の設定をするには **3.4.6 振幅・位相・周波数の設定方法** を参照してください。

-----コメント-----

- 【出力要素】画面にて試験使用相を有効にし，かつ【電圧／電流】画面にて出力相を有効（2重チェック）すると出力できます。

3.4.3 周波数モードの設定

本器は以下の周波数モードがあります。各周波数モードの説明と設定手順を示します。

- 50 Hz 固定
定常・故障周波数を 50 Hz に固定します。
- 60 Hz 固定
定常・故障周波数を 60 Hz に固定します。
- 内部可変
定常・故障周波数を 10.000 Hz～500.000 Hz の範囲で設定できます。周波数設定は【電圧／電流】画面にて行います。
- ライン同期
定常・故障周波数が電源入力ラインに同期します。同期周波数範囲は 45 Hz～65 Hz です。
- 外部同期
定常・故障周波数が本器右側面にある周波数同期信号入力からの入力に同期します。同期周波数範囲は 45 Hz～65 Hz です。
- 0 相別設定
1 相 2 相 3 相の周波数と 0 相の周波数を個別に設定できます。
 - デジタル同期 (RX4744AS)
本器を複数台接続し、周波数同期した出力ができるようになります。詳細は **4.3 デジタル同期 (RX4744AS)** を参照してください。

-----コメント-----

- 0 相別設定はホールド急変モードのみ設定できます。
 - デジタル同期はホールド急変モード、及びノンホールド急変モード、シーケンス動作モードのみ設定できます。
 - 95 試験モードの周波数モードは内部可変固定です。
 - 過渡波形再生モードの周波数モードは設定不要です。
-

-----コメント-----

- 本器の電圧出力スルーレートは約 300 V/ms（定格純抵抗負荷時）です。周波数モードを内部可変などにして出力周波数を 100 Hz 以上の設定にした場合、ひずみ率 1.0 % 以下となる出力電圧はおおよそ図 3-3 のライン以下となります。



図 3-3 出力周波数と出力電圧

■周波数モードの設定手順

1. 周波数モードを設定するときは、**シフト**+**出力要素**を押し【出力要素】画面に移動します。
2. 周波数モードにフォーカスを合わせ、**実行**を押し、十字キーの上下で選択し、さらに**実行**を押し設定します。

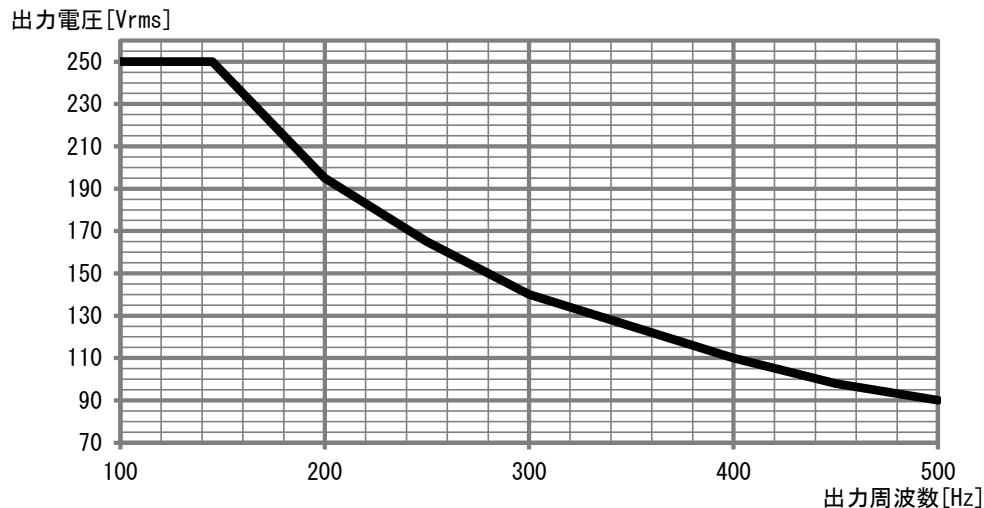

3. ライン・外部同期を選択した場合は、位相微調を【電圧／電流】画面にて行います。内部可変と 0 相別設定を選択した場合は、周波数設定を【電圧／電流】画面にて行います。

3.4.4 電流 2 直列 4 直列の設定方法

■電流 2 直列・4 直列接続

本器に搭載している電流 0～3 相出力は各相 20 A で出力電圧範囲は 0 V～10 V です。これを直列接続することにより、大きい負荷を駆動することができます。2 直列接続で 20 A、20 V を 2 相、4 直列接続で 20 A、40 V を出力できます。

電流相を 2 直列で使用する場合は、2 直列接続配線を行います。図 3-4 のように電流 1 相出力 (I1) と電流 2 相出力 (I2) を直列接続配線、電流 3 相出力 (I3) と電流 0 相出力 (I0) を直列接続配線します。これ以外の組み合わせをすることはできません。



図 3-4 電流 2 直列の接続

電流相を 4 直列で使用する場合は、図 3-5 のように 4 直列接続配線を行います。

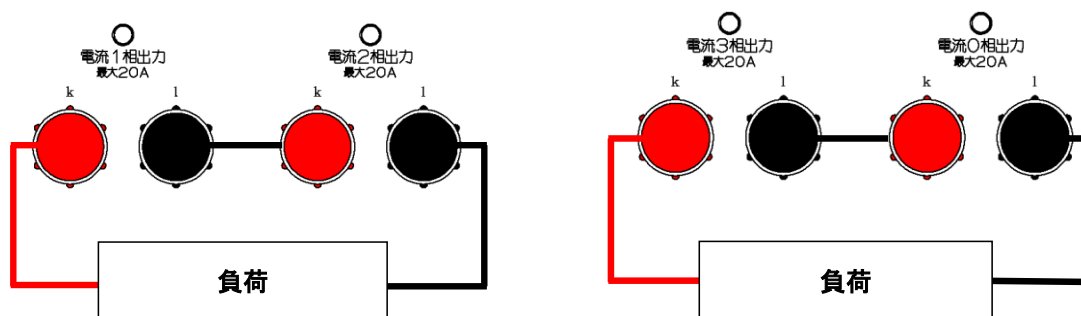

図 3-5 電流 4 直列の接続

-----コメント-----

- 電流 2 直列接続又は 4 直列接続は、波形タイプが“正弦波”のときのみ設定できます。
-

■ 電流 2 直列・4 直列接続の設定手順

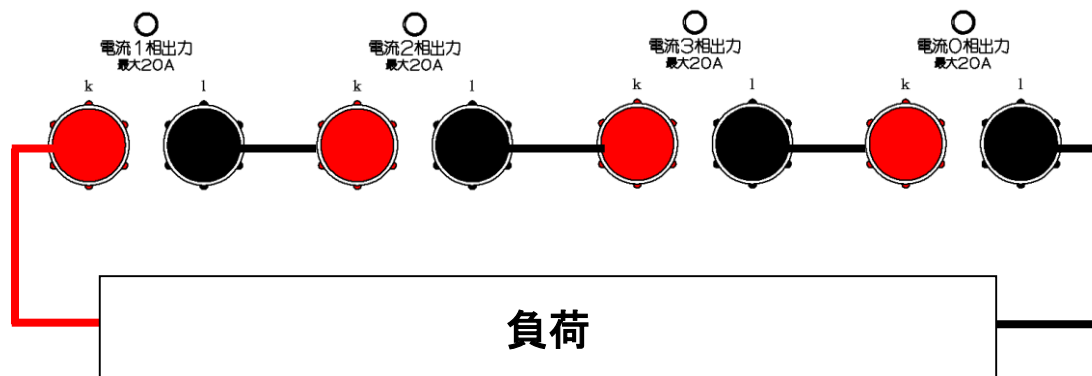
ここでは例として電流 2 直列接続の設定手順を示します。

1. **シフト** + **出力要素** を押し、【出力要素】画面に移動します。
2. 十字キーで出力条件の電流相直列接続にフォーカスを合わせ、**実行** を押し十字キー上下で“2 直列接続”又は“4 直列接続”を選択し**実行** を押します。2 直列接続を選択すると I2, I0 設定欄が、4 直列接続を選択すると I2, I3, I0 設定欄が画面から消えます。



3. 試験使用相の I1, I3 を有効にします。振幅・位相・周波数の設定をするには [3.4.6 振幅・位相・周波数の設定方法](#) を参照してください。



3.4.5 電流 2 並列 4 並列の設定方法

■電流 2 並列・4 並列接続

本器に搭載している電流 0～3 相出力は各相 20 A で出力電圧範囲は 0 V～10 V です。これを並列接続することで大きい電流を出力できます。2 並列接続で 40 A, 10 V を出力できます。4 並列接続で 80 A, 10 V を出力できます。

電流相を 2 並列で使用する場合は、2 並列接続配線を行います。図 3-6 のように電流 1 相出力 (I1) と電流 2 相出力 (I2) を並列接続配線、電流 3 相出力 (I3) と電流 0 相出力 (I0) を並列接続配線します。これ以外の組み合わせをすることはできません。



図 3-6 電流 2 並列の接続

電流相を 4 並列で使用する場合は、図 3-7 のように 4 並列接続配線を行います。

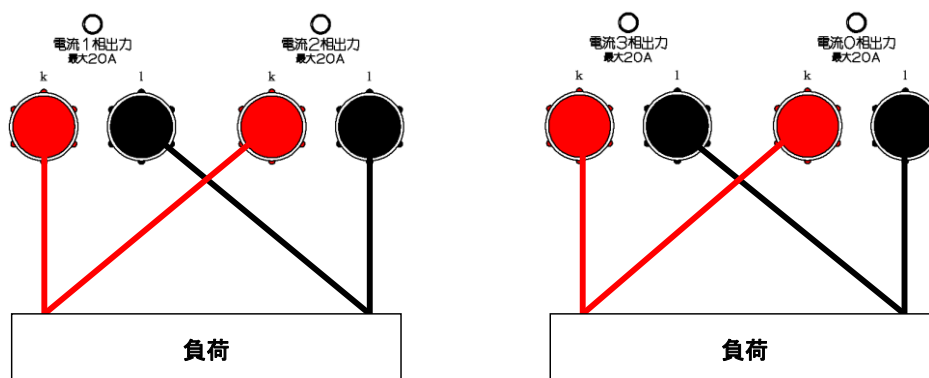

図 3-7 電流 4 並列の接続

-----コメント-----

- 電流 2 並列接続又は 4 並列接続は、波形タイプが“正弦波”のときのみ設定できます。

-----△注意-----

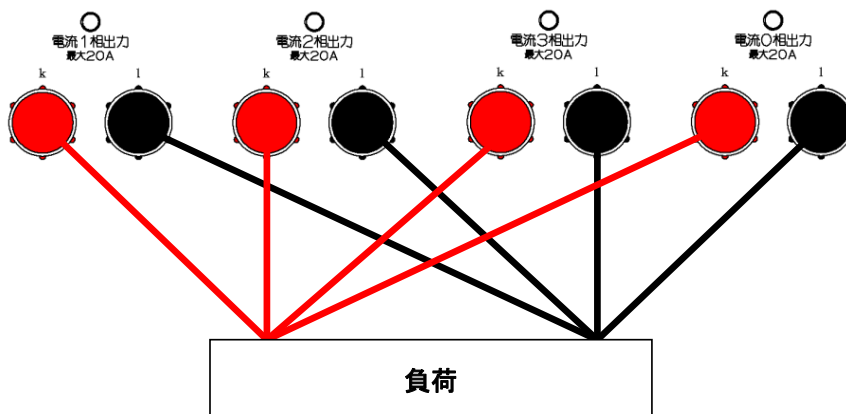
- RX4744A / RX4744AS の電流端子定格は 20A です。電流並列接続する際は必ず負荷端で電流加算するか相応の端子台などで電流加算してご使用ください。

■ 電流 2 並列・4 並列接続の設定手順

ここでは例として電流 2 並列接続の設定手順を示します。

1. **シフト**+**出力要素**を押し、【出力要素】画面に移動します。
2. 十字キーで出力条件の電流相接続にフォーカスを合わせ、**実行**を押し十字キー上下で“2 並列接続”又は“4 並列接続”を選択し**実行**を押します。2 並列接続を選択すると I2, I0 設定欄が、4 並列接続を選択すると I2, I3, I0 設定欄が画面から消えます。



3. 試験使用相の I1, I3 を有効にします。振幅・位相・周波数の設定をするには [3.4.6 振幅・位相・周波数の設定方法](#)を参照してください。



3.4.6 振幅・位相・周波数の設定方法

電圧／電流出力及び微小電流出力の振幅，位相，周波数を設定する方法及び制御電源出力の振幅を設定する方法を説明します。

■振幅・位相・周波数の設定手順

1. **電圧／電流** を押し，【電圧／電流】画面に切り替えます。
 2. 数値の設定は，設定したい箇所にフォーカスを合わせ，下記のいずれかの方法で値を設定します。
- **実行** を押します。その状態で，モディファイダイヤルを回します。操作に応じて出力値が直接変わります。設定する桁は十字キー左右で変更できます。再び**実行** を押し，入力状態が解除になります。



- テンキーで数値を直接入力して，**実行** を押します。テンキーで値を入力後，実行するまでは出力値は変わりません。



-----コメント-----

- 電圧振幅は、出力レンジ 125 V/250 V 設定により上限値が異なります。出力レンジの設定は【出力要素】画面で行います。
- 電圧振幅の設定分解能は、出力レンジ 125 V/250 V とともに電圧振幅設定 10 V 以上では 0.01 V、10 V 未満では 0.001 V となります。
- 本器には平衡三相か又は三相一括などの設定機能があります。詳細は 3.4.8 三相設定の操作を参照してください。
- 本器には地絡時又は短絡時の故障電圧/電流の振幅・位相を計算し、設定する 2LS/1LG 設定機能があります。詳細は 3.4.10 2LS/1LG の設定を参照してください。

■位相の方向について

本器の位相設定は遅れ方向を正の値として設定します。位相 90° に設定した波形は位相 0° に設定した波形に対して、図 3-8 に示す出力になります。



図 3-8 出力位相の方向

3.4.7 出力方法

■電圧／電流・微小電流出力の出力方法

1. 【出力要素】画面にて出力したい試験使用相を有効にします。手順の詳細は 3.4.1 電圧出力相, 制御電源出力の設定方法を参照してください。
2. 電圧／電流 を押し, 【電圧／電流】画面に切り替えます。
3. 出力したい電圧／電流相を有効にします。

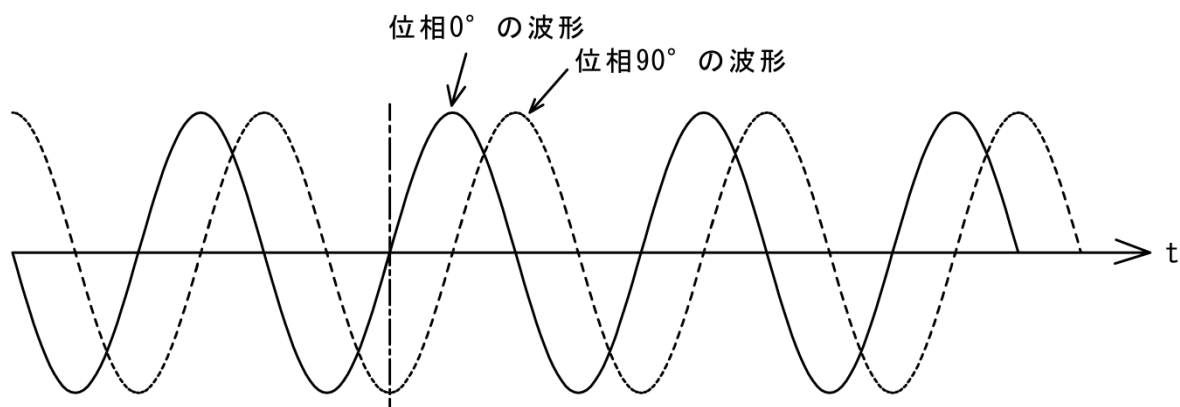

-----コメント-----

- 【出力要素】画面にて試験使用相を有効にすると, 【電圧／電流】画面にて出力相を有効にできます。

4. 正面の出力オン／オフを押すと本器右側面の出力端子から出力されます。正常に出力されると出力相が緑色になります。出力時にオーバーロードが発生すると赤色になります。7.1 エラーメッセージを参照してください。



-----コメント-----

- 【出力要素】画面にて試験使用相を有効にし、かつ【電圧／電流】画面にて出力相を有効（2重チェック）にすると出力できます。

■出力相一括オン／オフ

出力相有効／無効の設定を全相まとめて行う方法について説明します。

出力相設定を全相まとめて有効に設定する場合は、出力相一括の“オン”にフォーカスを合わせて[実行]を押します。無効に設定されている出力相がすべて有効になります。



出力相設定を全相まとめて無効に設定する場合は、出力相一括の“オフ”にフォーカスを合わせて[実行]を押します。有効に設定されている出力相がすべて無効になります。



3. パネル面と基本操作の説明

-----コメント-----

- 出力オフ状態で出力相一括オンに設定した場合、装置全体は出力オン状態（出力 LED が点灯）にはなりません。
- 出力オン状態で出力相一括オフに設定した場合、装置全体は出力オフ状態（出力 LED が消灯）になります。

■ 電圧／電流・微小電流出力の相別出力オン／オフ

ここでは相別出力オンする方法を説明します。相別出力オフする方法も同様です。

1. 本器が出力オン状態であることを確認し【電圧／電流】画面に切り替えます。



2. 出力したい電圧／電流相を有効にします。



3. 有効にした電圧／電流相の出力端子から出力されます。

-----コメント-----

- 全相出力オフ状態で出力したい電圧／電流相を有効にした場合、出力相として設定したことになるのみで、その相個別に出力オンにはなりません。
- 出力オン状態で出力しているすべての相を出力オフに設定した場合、装置全体は出力オフ状態（出力LEDが消灯）になります。
- 出力オフ状態で電圧／電流相の出力相指定が全相無効の場合、**出力オン／オフ**が押されても出力オンにはなりません。

■制御電源の出力方法

1. 【出力要素】画面にて制御電源を有効にします。手順の詳細は **3.4.1 電圧出力相, 制御電源出力の設定方法**を参照してください。

-----コメント-----

- 【出力要素】画面にて制御電源を無効にすると、制御電源は出力しません。

2. **電圧／電流**を押し、【電圧／電流】画面に切り替えます。
3. 正面の**制御電源出力オン／オフ**を押すと、背面の制御電源出力端子から出力します。



-----コメント-----

- 容量が大きい負荷が制御電源に接続された場合、ピーク電流オーバで出力オフすることがあります。この現象を避けるために、制御電源は出力オンから設定電圧に到達するまで約 500 ms かけてスワイプします。それでも、ピーク電流オーバで制御電源が出力オフする場合は、設定電圧を+4.00 V で出力オンし、徐々に電圧をあげてください。
- 出力オンから設定電圧までに急峻な立ち上がりが必要な場合は、波形タイプを“正弦波 DC”，正弦波出力を使用しない相を直流出力に設定し、この相の出力をご使用ください。直流出力の設定方法は **3.9.3 直流出力**を参照してください。

3. パネル面と基本操作の説明

■ 電圧／電流・微小電流出力の共通事項

-----コメント-----

- 出力相一括オンを実行すると,【出力要素】画面にて有効にした試験使用相すべてが有効, 出力相一括オフを実行すると,【出力要素】画面にて有効にした試験使用相すべてが無効になります。

3.4.8 三相設定の操作

【電圧／電流】画面で電圧振幅, 電流振幅, 位相の数値を入力する際, 平衡三相や三相一括設定を入力することができます。この操作のときは0相の数値は変化しません。

■ 平衡三相の設定

平衡三相設定は, フェーカスがある電圧相又は電流相を基準とし, 残りの2相を同振幅, 120°, 240° 位相ずらした設定にします。

1. 基準とする相に振幅・位相を入力します。以下は例として, V1相に250V, 0.0°を入力しています。

出力相一括		定常		故障		相切換
V1	250V	250.00 V	0.0 °	0.000 V	0.0 °	1→2→3切換
V2	250V	0.000 V	0.0 °	0.000 V	0.0 °	1←2←3切換
V3	250V	0.000 V	0.0 °	0.000 V	0.0 °	V1-3相
V0	250V	0.000 V	0.0 °	0.000 V	0.0 °	V0相
I1	20A	0.000 A	0.0 °	0.000 A	0.0 °	I1-3相
I2	20A	0.000 A	0.0 °	0.000 A	0.0 °	I0相
I3	20A	0.000 A	0.0 °	0.000 A	0.0 °	
I0	20A	0.000 A	0.0 °	0.000 A	0.0 °	
周波数		50Hz固定				
制御電源		110.00 V		0.0 ms		計測回数 0回

2. **シフト** + **平衡三相** を押します。平衡三相の設定になります。

出力相一括		定常		故障		相切換
V1	250V	250.00 V	0.0 °	0.000 V	0.0 °	1→2→3切換
V2	250V	250.00 V	120.0 °	0.000 V	0.0 °	1←2←3切換
V3	250V	250.00 V	240.0 °	0.000 V	0.0 °	V1-3相
V0	250V	0.000 V	0.0 °	0.000 V	0.0 °	V0相
I1	20A	0.000 A	0.0 °	0.000 A	0.0 °	I1-3相
I2	20A	0.000 A	0.0 °	0.000 A	0.0 °	I0相
I3	20A	0.000 A	0.0 °	0.000 A	0.0 °	
I0	20A	0.000 A	0.0 °	0.000 A	0.0 °	
周波数		50Hz固定				
制御電源		110.00 V		0.0 ms		計測回数 0回

-----コメント-----

- (V0) 相又は (I0) 相を基準にしても平衡三相設定はできません。“電圧相，電流相を選択してください”とガイダンス表示されます。
- 1～3 相の出力レンジが 1 つでも異なると平衡三相設定はできません。“別レンジか直流波形の相があります。”とガイダンス表示されます。【出力要素】画面にてレンジを統一してください。

■三相一括の操作

電圧／電流の振幅値を三相同値に設定するか，又は現在設定されている位相差を保ったまま位相を再設定できます。

1. **三相一括**を押します。三相一括 LED が点灯します。
2. 電圧又は電流振幅にフォーカスを合わせ，電圧又は電流値を入力し**実行**を押します。以下は電圧 1 相出力 (V1) に 63.5 V を入力し，三相が全部 63.5 V になった例です。

出力相一括		定常		故障		相切換	
V1	250V	63.5 v	0.0 °	0.000 v	0.0 °	1→2→3切換	
V2	250V	0.000 v	120.0 °	0.000 v	0.0 °	1←2←3切換	
V3	250V	0.000 v	240.0 °	0.000 v	0.0 °	V1-3相	
V0	250V	0.000 v	0.0 °	0.000 v	0.0 °	V0相	
I1	20A	0.000 A	0.0 °	0.000 A	0.0 °	I1-3相	
I2	20A	0.000 A	0.0 °	0.000 A	0.0 °	I0相	
I3	20A	0.000 A	0.0 °	0.000 A	0.0 °		
I0	20A	0.000 A	0.0 °	0.000 A	0.0 °		
周波数		50Hz固定					
制御電源		110.00 v	インタリ内部	0.0 ms		計測回数	0回

出力相一括		定常		故障		相切換	
V1	250V	63.50 v	0.0 °	0.000 v	0.0 °	1→2→3切換	
V2	250V	63.50 v	120.0 °	0.000 v	0.0 °	1←2←3切換	
V3	250V	63.50 v	240.0 °	0.000 v	0.0 °	V1-3相	
V0	250V	0.000 v	0.0 °	0.000 v	0.0 °	V0相	
I1	20A	0.000 A	0.0 °	0.000 A	0.0 °	I1-3相	
I2	20A	0.000 A	0.0 °	0.000 A	0.0 °	I0相	
I3	20A	0.000 A	0.0 °	0.000 A	0.0 °		
I0	20A	0.000 A	0.0 °	0.000 A	0.0 °		
周波数		50Hz固定					
制御電源		110.00 v	インタリ内部	0.0 ms		計測回数	0回

3. 位相にフォーカスを合わせ，位相値を入力し**実行**を押します。以下は 120° ずつ位相がずれた V1～V3 相に対して，V1 相の位相に 30° を入力した例です。

出力相一括		定常		故障		相切換	
V1	250V	63.50 v	30.0 °	0.000 v	0.0 °	1→2→3切換	
V2	250V	63.50 v	120.0 °	0.000 v	0.0 °	1←2←3切換	
V3	250V	63.50 v	240.0 °	0.000 v	0.0 °	V1-3相	
V0	250V	0.000 v	0.0 °	0.000 v	0.0 °	V0相	
I1	20A	0.000 A	0.0 °	0.000 A	0.0 °	I1-3相	
I2	20A	0.000 A	0.0 °	0.000 A	0.0 °	I0相	
I3	20A	0.000 A	0.0 °	0.000 A	0.0 °		
I0	20A	0.000 A	0.0 °	0.000 A	0.0 °		
周波数		50Hz固定					
制御電源		110.00 v	インタリ内部	0.0 ms		計測回数	0回

出力相一括		定常		故障		相切換	
V1	250V	63.50 v	30.0 °	0.000 v	0.0 °	1→2→3切換	
V2	250V	63.50 v	150.0 °	0.000 v	0.0 °	1←2←3切換	
V3	250V	63.50 v	270.0 °	0.000 v	0.0 °	V1-3相	
V0	250V	0.000 v	0.0 °	0.000 v	0.0 °	V0相	
I1	20A	0.000 A	0.0 °	0.000 A	0.0 °	I1-3相	
I2	20A	0.000 A	0.0 °	0.000 A	0.0 °	I0相	
I3	20A	0.000 A	0.0 °	0.000 A	0.0 °		
I0	20A	0.000 A	0.0 °	0.000 A	0.0 °		
周波数		50Hz固定					
制御電源		110.00 v	インタリ内部	0.0 ms		計測回数	0回

3. パネル面と基本操作の説明

4. **実行**を押した後、モディファイダイヤルを回すと、三相同時に数値を微調整することができます。変更したい桁にカーソルを移動し、数値変更した後**実行**で決定してください。



3.4.9 電流位相反転の設定と操作

電流位相反転は指定した相の故障電流位相を反転（180° 回転）する機能です。

■ 電流位相反転の設定について

シフト+**出力要素**を押し【出力要素】画面に移動します。以下のように、電流反転をしたい相の電流反転相ラジオボタンを有効にします。



■ 電流位相反転の操作について

1. 電流位相反転の設定後【電圧／電流】画面にて、例として故障電流の位相をそれぞれ 0° , 120° , 240° , 90° と入力しました。

出力相一括		オン オフ	定常		故障		相切換
V1	250V	☉	0.000 V	0.0 °	0.000 V	0.0 °	1→2→3切換
V2	250V	☉	0.000 V	0.0 °	0.000 V	0.0 °	1←2←3切換
V3	250V	☉	0.000 V	0.0 °	0.000 V	0.0 °	V1-3相 ☉
V0	250V	☉	0.000 V	0.0 °	0.000 V	0.0 °	V0相 ☉
I1	20A	☉	0.000 A	0.0 °	0.000 A	0.0 °	I1-3相 ☉
I2	20A	☉	0.000 A	0.0 °	0.000 A	120.0 °	I0相 ☉
I3	20A	☉	0.000 A	0.0 °	0.000 A	240.0 °	
I0	20A	☉	0.000 A	0.0 °	0.000 A	90.0 °	
周波数			50Hz固定				
制御電源			110.00 V	インタロ内部		0.0 ms	計測回数
							0回

[メニュー]または[画面選択]で設定 動作S1 T1 T2 T3 R1 R2 R3 故障除去 1677-ト

2. **シフト** + **電流反転** を押すと電流反転が働き、故障電流の位相が反転 (180° 回転) します。さらに **シフト** + **電流反転** を押すと、電流反転が働き元に戻ります。

出力相一括		オン オフ	定常		故障		相切換
V1	250V	☉	0.000 V	0.0 °	0.000 V	0.0 °	1→2→3切換
V2	250V	☉	0.000 V	0.0 °	0.000 V	0.0 °	1←2←3切換
V3	250V	☉	0.000 V	0.0 °	0.000 V	0.0 °	V1-3相 ☉
V0	250V	☉	0.000 V	0.0 °	0.000 V	0.0 °	V0相 ☉
I1	20A	☉	0.000 A	0.0 °	0.000 A	180.0 °	I1-3相 ☉
I2	20A	☉	0.000 A	0.0 °	0.000 A	300.0 °	I0相 ☉
I3	20A	☉	0.000 A	0.0 °	0.000 A	60.0 °	
I0	20A	☉	0.000 A	0.0 °	0.000 A	270.0 °	
周波数			50Hz固定				
制御電源			110.00 V	インタロ内部		0.0 ms	計測回数
							0回

[メニュー]または[画面選択]で設定 動作S1 T1 T2 T3 R1 R2 R3 故障除去 1677-ト

3.4.10 2LS/1LG の設定

2LS/1LG 機能は、煩雑な地絡時、短絡故障時の故障電圧/電流振幅・位相を演算し、それらを出力に設定することができます。

【2LS/1LG】画面を下図に示します。試験内容に応じて設定を行う部分と故障値の演算結果を示す部分から構成されます。

The screenshot shows a software interface for setting and calculating fault values. It is divided into two main sections highlighted by red boxes and labeled with red arrows.

設定値 (Setting Values): This section contains a table for configuring the test parameters.

接地状態	直接接地	抵抗接地	非接地	
短絡/地絡	1LG	2LG	2LS	3LS
相選択	V1相	V2相	V3相	
線間選択	V1-V2相	V2-V3相	V3-V1相	
故障相電圧	0.000	故障線間電圧	0.000	
故障電流	0.000	故障電流位相	0.0	
零相電圧	0.000			
零相電流	0.000	零相電流位相	0.0	

故障値演算 (Fault Value Calculation): This section displays the calculated results for fault values.

故障値(演算結果)					
V1	0.000V	0.0°	I1	0.000A	0.0°
V2	0.000V	0.0°	I2	0.000A	0.0°
V3	0.000V	0.0°	I3	0.000A	0.0°
V0	0.000V	0.0°	I0	0.000A	0.0°

At the bottom right of the calculation section, there is a button labeled "故障値反映" (Reflect Fault Value).

■2LS/1LG 機能を使用した試験設定手順

2LS/1LG 機能を使用した試験設定例を示します。

1. 計算には定常時の電圧／電流振幅・位相が必要です。まず【電圧／電流】画面にてこれらを入力します。以下に例として入力した定常値を示します。故障時の設定値は 0 V, 0° にしておきます。

出力相一括		オン	定常		故障		相切換
V1	250V	☉	63.51 V	0.0°	0.000 V	0.0°	1→2→3 切換
V2	250V	☉	63.51 V	120.0°	0.000 V	0.0°	1←2←3 切換
V3	250V	☉	63.51 V	240.0°	0.000 V	0.0°	V1-3相 ☉
V0	250V	☉	63.51 V	0.0°	0.000 V	0.0°	V0相 ☉
I1	20A	☉	2.000 A	0.0°	0.000 A	0.0°	I1-3相 ☉
I2	20A	☉	2.000 A	120.0°	0.000 A	0.0°	I0相 ☉
I3	20A	☉	2.000 A	240.0°	0.000 A	0.0°	
I0	20A	☉	2.000 A	0.0°	0.000 A	0.0°	
周波数		50Hz固定					
制御電源		110.00 V	インタリ内部		0.0 ms		計測回数
							0 回

2. 【2LS/1LG】画面へ移動します。試験の設定条件、設定値を入力します。ここでは、接地状態：直接接地、短絡／地絡：2LS、線間選択：V1-V2 相、故障線間電圧：10 V、故障電流：10 A、故障電流位相：0.0° に設定しました。入力したら、**実行**を押してください。すると故障値が計算されます。

ホールド急変		総	トリップ設定	カウンタ設定	出力要素	2LS/1LG	振幅制限	メモ	
接地状態	直接接地	抵抗接地	非接地						
短絡/地絡	1LG	2LG	2LS	3LS					
相選択	V1相	V2相	V3相						
線間選択	V1-V2相	V2-V3相	V3-V1相						
故障相電圧	0.000	故障線間電圧	10.00						
故障電流	10.000	故障電流位相	0.0						
零相電圧	0.000								
零相電流	0.000	零相電流位相	0.0						
故障値(演算結果)									
V1	32.15V	51.1°	I1	10.000A	330.0°				
V2	32.15V	68.9°	I2	10.000A	150.0°				
V3	63.51V	240.0°	I3	0.000A	240.0°				
V0	63.51V	0.0°	I0	2.000A	0.0°				

-----コメント-----

- 選択した項目により、その他の項目が選択不可、又は入力できなくなります。その際はグレー文字になります。

3. パネル面と基本操作の説明

3. 故障値の演算後，故障値反映ボタンを押してください。



-----コメント-----

- “パラメータを見直してください” とガイダンス表示が出たら，定常電圧振幅が 0 V になっていないか確認してください。

4. 【電圧／電流】画面に移動してください。故障時の設定値部分に先の演算結果が反映されています。



-----ご注意-----

- 線間電圧を 110 V で設定するには，相電圧を 63.51 V に設定してください。相電圧を 63.50 V に設定した場合は，線間電圧を 109.99 V としてご使用ください。

■ 演算式一覧

ここでは故障値の演算式を示します。表 3-12～表 3-20 の式は平衡状態の場合に限ります。定常電圧／位相を表 3-11 のように定義します。又、これらの値は全事例で共通です。

表 3-11 2LS/2LG 演算式共通事項

出力相	振幅	位相
V1	V_{1N}	ϕV_{1N}
V2	V_{2N}	ϕV_{2N}
V3	V_{3N}	ϕV_{3N}
V0	V_{0N}	ϕV_{0N}
I1	I_{1N}	ϕI_{1N}
I2	I_{2N}	ϕI_{2N}
I3	I_{3N}	ϕI_{3N}
I0	I_{0N}	ϕI_{0N}

● 接地状態：直接接地，1LG の場合

ただし故障相電圧： E_S ，故障電流： I_S ，故障電流位相： ϕI_S とする。

表 3-12 接地状態：直接接地，1LG の場合

出力相	相選択：V1 相		相選択：V2 相		相選択：V3 相	
	振幅	位相	振幅	位相	振幅	位相
V1	E_S	ϕV_{1N}	V_{1N}	ϕV_{1N}	V_{1N}	ϕV_{1N}
V2	V_{2N}	ϕV_{2N}	E_S	ϕV_{2N}	V_{2N}	ϕV_{2N}
V3	V_{3N}	ϕV_{3N}	V_{3N}	ϕV_{3N}	E_S	ϕV_{3N}
V0	V_{0N}	ϕV_{0N}	V_{0N}	ϕV_{0N}	V_{0N}	ϕV_{0N}
I1	I_S	$\phi I_S + \phi V_{1N}$	0	ϕI_{1N}	0	ϕI_{1N}
I2	0	ϕI_{2N}	I_S	$\phi I_S + \phi V_{2N}$	0	ϕI_{2N}
I3	0	ϕI_{3N}	0	ϕI_{3N}	I_S	$\phi I_S + \phi V_{3N}$
I0	I_{0N}	ϕI_{0N}	I_{0N}	ϕI_{0N}	I_{0N}	ϕI_{0N}

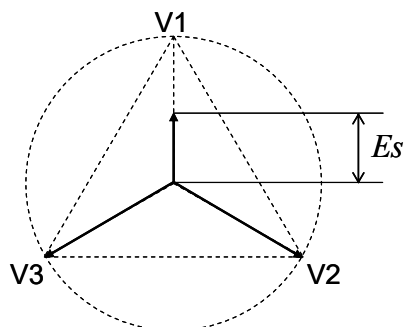

3. パネル面と基本操作の説明

- 接地状態：直接接地，2LG の場合
 ただし故障線間電圧： V_S ，故障電流： I_S ，故障電流位相： ϕI_S とする。

表 3-13 接地状態：直接接地，2LG の場合

出力相	線間選択：V1-V2 相		線間選択：V2-V3 相		線間選択：V3-V1 相	
	振幅	位相	振幅	位相	振幅	位相
V1	$V_S/\sqrt{3}$	ϕV_{1N}	V_{1N}	ϕV_{1N}	$V_S/\sqrt{3}$	ϕV_{1N}
V2	$V_S/\sqrt{3}$	ϕV_{2N}	$V_S/\sqrt{3}$	ϕV_{2N}	V_{2N}	ϕV_{2N}
V3	V_{3N}	ϕV_{3N}	$V_S/\sqrt{3}$	ϕV_{3N}	$V_S/\sqrt{3}$	ϕV_{3N}
V0	V_{0N}	ϕV_{0N}	V_{0N}	ϕV_{0N}	V_{0N}	ϕV_{0N}
I1	I_S	$\phi I_S + \phi V_{1N}$	0	ϕI_{1N}	I_S	$\phi I_S + \phi V_{1N}$
I2	I_S	$\phi I_S + \phi V_{2N}$	I_S	$\phi I_S + \phi V_{2N}$	0	ϕI_{2N}
I3	0	ϕI_{3N}	I_S	$\phi I_S + \phi V_{3N}$	I_S	$\phi I_S + \phi V_{3N}$
I0	I_{0N}	ϕI_{0N}	I_{0N}	ϕI_{0N}	I_{0N}	ϕI_{0N}

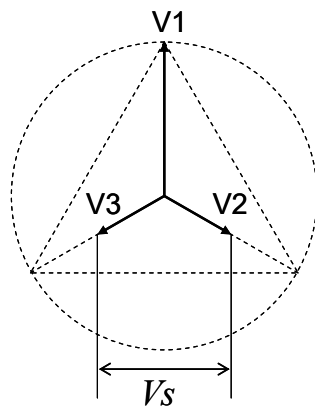

- 接地状態：直接接地，2LS の場合

ただし故障線間電圧： V_S ，故障電流： I_S ，故障電流位相： ϕI_S とする。

表 3-14 接地状態：直接接地，2LS の場合

出力相	線間選択：V1-V2 相		線間選択：V2-V3 相		線間選択：V3-V1 相	
	振幅	位相	振幅	位相	振幅	位相
V1	$\frac{\sqrt{V_{1N}^2 + V_S^2}}{2}$	※1	V_{1N}	ϕV_{1N}	$\frac{\sqrt{V_{1N}^2 + V_S^2}}{2}$	※9
V2	$\frac{\sqrt{V_{2N}^2 + V_S^2}}{2}$	※2	$\frac{\sqrt{V_{2N}^2 + V_S^2}}{2}$	※5	V_{2N}	ϕV_{2N}
V3	V_{3N}	ϕV_{3N}	$\frac{\sqrt{V_{3N}^2 + V_S^2}}{2}$	※6	$\frac{\sqrt{V_{3N}^2 + V_S^2}}{2}$	※10
V0	V_{0N}	ϕV_{0N}	V_{0N}	ϕV_{0N}	V_{0N}	ϕV_{0N}
I1	I_S	※3	0	ϕI_{1N}	I_S	※11
I2	I_S	※4	I_S	※7	0	ϕI_{2N}
I3	0	ϕI_{3N}	I_S	※8	I_S	※12
I0	I_{0N}	ϕI_{0N}	I_{0N}	ϕI_{0N}	I_{0N}	ϕI_{0N}

$$\text{※1} : \phi V_{1N} + 60^\circ - \tan^{-1} \frac{V_S}{V_{1N}}$$

$$\text{※2} : \phi V_{2N} - 60^\circ + \tan^{-1} \frac{V_S}{V_{2N}}$$

$$\text{※3} : \phi I_S + \phi V_{1N} - 30^\circ$$

$$\text{※4} : \phi I_S + \phi V_{2N} + 30^\circ$$

$$\text{※5} : \phi V_{2N} + 60^\circ - \tan^{-1} \frac{V_S}{V_{2N}}$$

$$\text{※6} : \phi V_{3N} - 60^\circ + \tan^{-1} \frac{V_S}{V_{3N}}$$

$$\text{※7} : \phi I_S + \phi V_{2N} - 30^\circ$$

$$\text{※8} : \phi I_S + \phi V_{3N} + 30^\circ$$

$$\text{※9} : \phi V_{1N} - 60^\circ + \tan^{-1} \frac{V_S}{V_{1N}}$$

$$\text{※10} : \phi V_{3N} + 60^\circ - \tan^{-1} \frac{V_S}{V_{3N}}$$

$$\text{※11} : \phi I_S + \phi V_{1N} + 30^\circ$$

$$\text{※12} : \phi I_S + \phi V_{2N} - 30^\circ$$

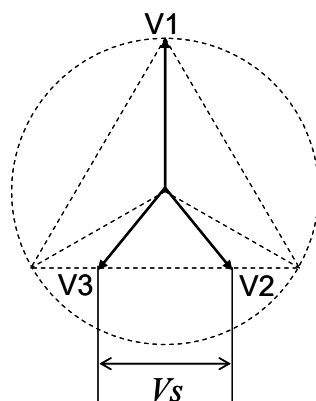

- 接地状態：抵抗接地，1LG の場合
 ただし零相電圧： V_0 ，零相電流： I_0 ，零相電流位相： ϕI_0 とする。

表 3-15 接地状態：抵抗接地，1LG の場合

出力相	相選択：V1 相		相選択：V2 相		相選択：V3 相	
	振幅	位相	振幅	位相	振幅	位相
V1	$V_{1N} - V_0/\sqrt{3}$	ϕV_{1N}	※17	※19	※21	※23
V2	※13	※15	$V_{2N} - V_0/\sqrt{3}$	ϕV_{2N}	※22	※24
V3	※14	※16	※18	※20	$V_{3N} - V_0/\sqrt{3}$	ϕV_{3N}
V0	V_0	$180^\circ + \phi V_{1N}$	V_0	$180^\circ + \phi V_{2N}$	V_0	$180^\circ + \phi V_{3N}$
I1	I_0	$\phi I_0 + \phi V_{1N}$	0	ϕI_{1N}	0	ϕI_{1N}
I2	0	ϕI_{2N}	I_0	$\phi I_0 + \phi V_{2N}$	0	ϕI_{2N}
I3	0	ϕI_{3N}	0	ϕI_{3N}	I_S	$\phi I_0 + \phi V_{3N}$
I0	I_{0N}	ϕI_{0N}	I_{0N}	ϕI_{0N}	I_{0N}	ϕI_{0N}

$$\text{※13} : \sqrt{\left(\frac{\sqrt{3}V_{2N}}{2}\right)^2 + \left(\frac{V_{2N}}{2} + \frac{V_0}{\sqrt{3}}\right)^2}$$

$$\text{※14} : \sqrt{\left(\frac{\sqrt{3}V_{3N}}{2}\right)^2 + \left(\frac{V_{3N}}{2} + \frac{V_0}{\sqrt{3}}\right)^2}$$

$$\text{※15} : \phi V_{2N} + 60^\circ - \tan^{-1} \frac{\sqrt{3}V_{2N}/2}{\frac{V_{2N}}{2} + \frac{V_0}{\sqrt{3}}}$$

$$\text{※16} : \phi V_{3N} - 60^\circ + \tan^{-1} \frac{\sqrt{3}V_{3N}/2}{\frac{V_{3N}}{2} + \frac{V_0}{\sqrt{3}}}$$

$$\text{※17} : \sqrt{\left(\frac{\sqrt{3}V_{1N}}{2}\right)^2 + \left(\frac{V_{1N}}{2} + \frac{V_0}{\sqrt{3}}\right)^2}$$

$$\text{※18} : \sqrt{\left(\frac{\sqrt{3}V_{3N}}{2}\right)^2 + \left(\frac{V_{3N}}{2} + \frac{V_0}{\sqrt{3}}\right)^2}$$

$$\text{※19} : \phi V_{1N} - 60^\circ + \tan^{-1} \frac{\sqrt{3}V_{1N}/2}{\frac{V_{1N}}{2} + \frac{V_0}{\sqrt{3}}}$$

$$\text{※20} : \phi V_{3N} + 60^\circ - \tan^{-1} \frac{\sqrt{3}V_{3N}/2}{\frac{V_{3N}}{2} + \frac{V_0}{\sqrt{3}}}$$

$$\text{※21} : \sqrt{\left(\frac{\sqrt{3}V_{1N}}{2}\right)^2 + \left(\frac{V_{1N}}{2} + \frac{V_0}{\sqrt{3}}\right)^2}$$

$$\text{※22} : \sqrt{\left(\frac{\sqrt{3}V_{2N}}{2}\right)^2 + \left(\frac{V_{2N}}{2} + \frac{V_0}{\sqrt{3}}\right)^2}$$

$$\text{※23} : \phi V_{1N} + 60^\circ - \tan^{-1} \frac{\sqrt{3}V_{1N}/2}{\frac{V_{1N}}{2} + \frac{V_0}{\sqrt{3}}}$$

$$\text{※24} : \phi V_{2N} - 60^\circ + \tan^{-1} \frac{\sqrt{3}V_{2N}/2}{\frac{V_{2N}}{2} + \frac{V_0}{\sqrt{3}}}$$

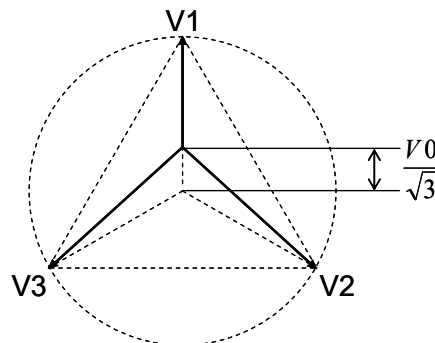

- 接地状態：抵抗接地，2LG の場合
 ただし故障線間電圧： V_S ，故障電流： I_S ，故障電流位相： ϕI_S ，零相電圧： V_0 ，
 零相電流： I_0 ，零相電流位相： ϕI_0 とする。

表 3-16 接地状態：抵抗接地，2LG の場合

	線間選択：V1-V2 相		線間選択：V2-V3 相		線間選択：V3-V1 相	
出力相	振幅	位相	振幅	位相	振幅	位相
V1	※25	※27	$V_{1N} + \frac{V_0}{\sqrt{3}}$	ϕV_{1N}	※39	※41
V2	※26	※28	※32	※34	$V_{2N} + \frac{V_0}{\sqrt{3}}$	ϕV_{2N}
V3	$V_{3N} + \frac{V_0}{\sqrt{3}}$	ϕV_{3N}	※33	※35	※40	※42
V0	V_0	ϕV_{3N}	V_0	ϕV_{1N}	V_0	ϕV_{2N}
I1	I_S	※29	I_0	※36	I_S	※43
I2	I_S	※30	I_S	※37	I_0	※44
I3	I_0	※31	I_S	※38	I_S	※45
I0	I_{0N}	ϕI_{0N}	I_{0N}	ϕI_{0N}	I_{0N}	ϕI_{0N}

$$\begin{aligned}
 \text{※25} & : \sqrt{\left(\frac{V_{1N}}{2} - \frac{V_0}{\sqrt{3}}\right)^2 + \left(\frac{V_S}{2}\right)^2} & \text{※26} & : \sqrt{\left(\frac{V_{2N}}{2} - \frac{V_0}{\sqrt{3}}\right)^2 + \left(\frac{V_S}{2}\right)^2} \\
 \text{※27} & : \phi V_{1N} + 60^\circ - \tan^{-1} \frac{\sqrt{3}V_S}{\sqrt{3}V_{1N} - 2V_0} & \text{※28} & : \phi V_{2N} - 60^\circ + \tan^{-1} \frac{\sqrt{3}V_S}{\sqrt{3}V_{2N} - 2V_0} \\
 \text{※29} & : \phi I_S + \phi V_{1N} - 30^\circ & \text{※30} & : \phi I_S + \phi V_{2N} + 30^\circ \\
 \text{※31} & : \phi I_0 + \phi V_{3N} - 180^\circ & & \\
 \text{※32} & : \sqrt{\left(\frac{V_{2N}}{2} - \frac{V_0}{\sqrt{3}}\right)^2 + \left(\frac{V_S}{2}\right)^2} & \text{※33} & : \sqrt{\left(\frac{V_{3N}}{2} - \frac{V_0}{\sqrt{3}}\right)^2 + \left(\frac{V_S}{2}\right)^2} \\
 \text{※34} & : \phi V_{2N} + 60^\circ - \tan^{-1} \frac{\sqrt{3}V_S}{\sqrt{3}V_{2N} - 2V_0} & \text{※35} & : \phi V_{3N} - 60^\circ + \tan^{-1} \frac{\sqrt{3}V_S}{\sqrt{3}V_{3N} - 2V_0} \\
 \text{※36} & : \phi I_0 + \phi V_{1N} - 180^\circ & \text{※37} & : \phi I_S + \phi V_{2N} - 30^\circ \\
 \text{※38} & : \phi I_S + \phi V_{3N} + 30^\circ & &
 \end{aligned}$$

$$\text{※39} : \sqrt{\left(\frac{V_{1N}}{2} - \frac{V_0}{\sqrt{3}}\right)^2 + \left(\frac{V_S}{2}\right)^2}$$

$$\text{※40} : \sqrt{\left(\frac{V_{3N}}{2} - \frac{V_0}{\sqrt{3}}\right)^2 + \left(\frac{V_S}{2}\right)^2}$$

$$\text{※41} : \phi V_{1N} - 60^\circ + \tan^{-1} \frac{\sqrt{3}V_S}{\sqrt{3}V_{1N} - 2V_0}$$

$$\text{※42} : \phi V_{3N} + 60^\circ - \tan^{-1} \frac{\sqrt{3}V_S}{\sqrt{3}V_{3N} - 2V_0}$$

$$\text{※43} : \phi I_S + \phi V_{1N} + 30^\circ$$

$$\text{※44} : \phi I_0 + \phi V_{2N} - 180^\circ$$

$$\text{※45} : \phi I_S + \phi V_{3N} - 30^\circ$$

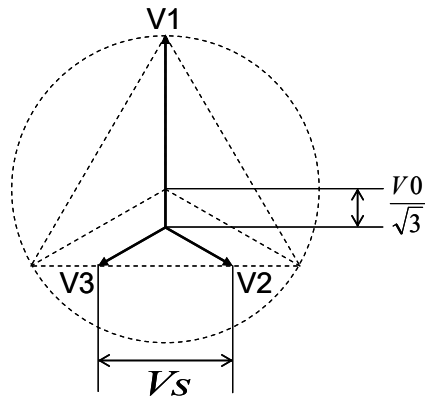

- 接地状態：抵抗接地，2LS の場合

ただし故障線間電圧： V_S ，故障電流： I_S ，故障電流位相： ϕI_S とする。

表 3-17 接地状態：抵抗接地，2LS の場合

出力相	線間選択：V1-V2 相		線間選択：V2-V3 相		線間選択：V3-V1 相	
	振幅	位相	振幅	位相	振幅	位相
V1	$\frac{\sqrt{V_{1N}^2 + V_S^2}}{2}$	※46	V_{1N}	ϕV_{1N}	$\frac{\sqrt{V_{1N}^2 + V_S^2}}{2}$	※54
V2	$\frac{\sqrt{V_{2N}^2 + V_S^2}}{2}$	※47	$\frac{\sqrt{V_{2N}^2 + V_S^2}}{2}$	※50	V_{2N}	ϕV_{2N}
V3	V_{3N}	ϕV_{3N}	$\frac{\sqrt{V_{3N}^2 + V_S^2}}{2}$	※51	$\frac{\sqrt{V_{3N}^2 + V_S^2}}{2}$	※55
V0	V_{0N}	ϕV_{0N}	V_{0N}	ϕV_{0N}	V_{0N}	ϕV_{0N}
I1	I_S	※48	0	ϕI_{1N}	I_S	※56
I2	I_S	※49	I_S	※52	0	ϕI_{2N}
I3	0	ϕI_{3N}	I_S	※53	I_S	※57
I0	I_{0N}	ϕI_{0N}	I_{0N}	ϕI_{0N}	I_{0N}	ϕI_{0N}

$$\text{※46} : \phi V_{1N} + 60^\circ - \tan^{-1} \frac{V_S}{V_{1N}}$$

$$\text{※47} : \phi V_{2N} - 60^\circ + \tan^{-1} \frac{V_S}{V_{2N}}$$

$$\text{※48} : \phi I_S + \phi V_{1N} - 30^\circ$$

$$\text{※49} : \phi I_S + \phi V_{2N} + 30^\circ$$

$$\text{※50} : \phi V_{2N} + 60^\circ - \tan^{-1} \frac{V_S}{V_{2N}}$$

$$\text{※51} : \phi V_{3N} - 60^\circ + \tan^{-1} \frac{V_S}{V_{3N}}$$

$$\text{※52} : \phi I_S + \phi V_{2N} - 30^\circ$$

$$\text{※53} : \phi I_S + \phi V_{3N} + 30^\circ$$

$$\text{※54} : \phi V_{1N} - 60^\circ + \tan^{-1} \frac{V_S}{V_{1N}}$$

$$\text{※55} : \phi V_{3N} + 60^\circ - \tan^{-1} \frac{V_S}{V_{3N}}$$

$$\text{※56} : \phi I_S + \phi V_{1N} + 30^\circ$$

$$\text{※57} : \phi I_S + \phi V_{3N} - 30^\circ$$

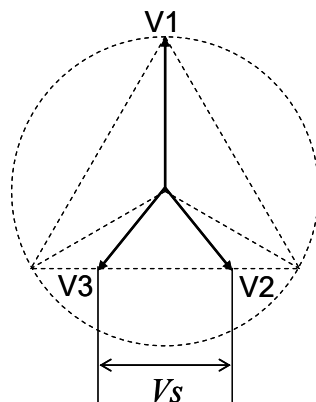

- 接地状態：非接地，1LG の場合

ただし零相電圧： V_0 ，零相電流： I_0 ，零相電流位相： ϕI_0 とする。

表 3-18 接地状態：非接地，1LG の場合

出力相	相選択：V1 相		相選択：V2 相		相選択：V3 相	
	振幅	位相	振幅	位相	振幅	位相
V1	$V_{1N} - V_0/\sqrt{3}$	ϕV_{1N}	※62	※64	※66	※68
V2	※58	※60	$V_{2N} - V_0/\sqrt{3}$	ϕV_{2N}	※67	※69
V3	※59	※61	※63	※65	$V_{3N} - V_0/\sqrt{3}$	ϕV_{3N}
V0	V_0	$180^\circ + \phi V_{1N}$	V_0	$180^\circ + \phi V_{2N}$	V_0	$180^\circ + \phi V_{3N}$
I1	I_0	$\phi I_0 + \phi V_{1N}$	0	ϕI_{1N}	0	ϕI_{1N}
I2	0	ϕI_{2N}	I_0	$\phi I_0 + \phi V_{2N}$	0	ϕI_{2N}
I3	0	ϕI_{3N}	0	ϕI_{3N}	I_0	$\phi I_0 + \phi V_{3N}$
I0	I_{0N}	ϕI_{0N}	I_{0N}	ϕI_{0N}	I_{0N}	ϕI_{0N}

$$\text{※58} : \sqrt{\left(\frac{\sqrt{3}V_{2N}}{2}\right)^2 + \left(\frac{V_{2N}}{2} + \frac{V_0}{\sqrt{3}}\right)^2}$$

$$\text{※59} : \sqrt{\left(\frac{\sqrt{3}V_{3N}}{2}\right)^2 + \left(\frac{V_{3N}}{2} + \frac{V_0}{\sqrt{3}}\right)^2}$$

$$\text{※60} : \phi V_{2N} + 60^\circ - \tan^{-1} \frac{\sqrt{3}V_{2N}/2}{\frac{V_{2N}}{2} + \frac{V_0}{\sqrt{3}}}$$

$$\text{※61} : \phi V_{3N} - 60^\circ + \tan^{-1} \frac{\sqrt{3}V_{3N}/2}{\frac{V_{3N}}{2} + \frac{V_0}{\sqrt{3}}}$$

$$\text{※62} : \sqrt{\left(\frac{\sqrt{3}V_{1N}}{2}\right)^2 + \left(\frac{V_{1N}}{2} + \frac{V_0}{\sqrt{3}}\right)^2}$$

$$\text{※63} : \sqrt{\left(\frac{\sqrt{3}V_{3N}}{2}\right)^2 + \left(\frac{V_{3N}}{2} + \frac{V_0}{\sqrt{3}}\right)^2}$$

$$\text{※64} : \phi V_{1N} - 60^\circ + \tan^{-1} \frac{\sqrt{3}V_{1N}/2}{\frac{V_{1N}}{2} + \frac{V_0}{\sqrt{3}}}$$

$$\text{※65} : \phi V_{3N} + 60^\circ - \tan^{-1} \frac{\sqrt{3}V_{3N}/2}{\frac{V_{3N}}{2} + \frac{V_0}{\sqrt{3}}}$$

$$\text{※66} : \sqrt{\left(\frac{\sqrt{3}V_{1N}}{2}\right)^2 + \left(\frac{V_{1N}}{2} + \frac{V_0}{\sqrt{3}}\right)^2}$$

$$\text{※67} : \sqrt{\left(\frac{\sqrt{3}V_{2N}}{2}\right)^2 + \left(\frac{V_{2N}}{2} + \frac{V_0}{\sqrt{3}}\right)^2}$$

$$\text{※68} : \phi V_{1N} + 60^\circ - \tan^{-1} \frac{\sqrt{3}V_{1N}/2}{\frac{V_{1N}}{2} + \frac{V_0}{\sqrt{3}}}$$

$$\text{※69} : \phi V_{2N} - 60^\circ + \tan^{-1} \frac{\sqrt{3}V_{2N}/2}{\frac{V_{2N}}{2} + \frac{V_0}{\sqrt{3}}}$$

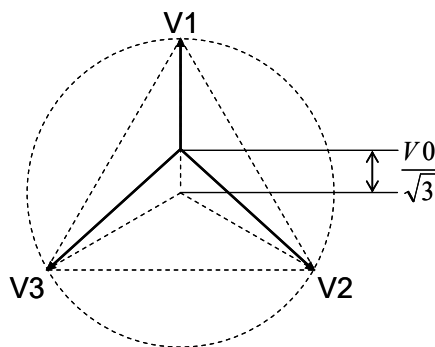

- 接地状態：非接地，2LS の場合

ただし故障線間電圧： V_S ，故障電流： I_S ，故障電流位相： ϕI_S とする。

表 3-19 接地状態：非接地，2LS の場合

出力相	線間選択：V1-V2 相		線間選択：V2-V3 相		線間選択：V3-V1 相	
	振幅	位相	振幅	位相	振幅	位相
V1	$\frac{\sqrt{V_{1N}^2 + V_S^2}}{2}$	※70	V_{1N}	ϕV_{1N}	$\frac{\sqrt{V_{1N}^2 + V_S^2}}{2}$	※78
V2	$\frac{\sqrt{V_{2N}^2 + V_S^2}}{2}$	※71	$\frac{\sqrt{V_{2N}^2 + V_S^2}}{2}$	※74	V_{2N}	ϕV_{2N}
V3	V_{3N}	ϕV_{3N}	$\frac{\sqrt{V_{3N}^2 + V_S^2}}{2}$	※75	$\frac{\sqrt{V_{3N}^2 + V_S^2}}{2}$	※79
V0	V_{0N}	ϕV_{0N}	V_{0N}	ϕV_{0N}	V_{0N}	ϕV_{0N}
I1	I_S	※72	0	ϕI_{1N}	I_S	※80
I2	I_S	※73	I_S	※76	0	ϕI_{2N}
I3	0	ϕI_{3N}	I_S	※77	I_S	※81
I0	I_{0N}	ϕI_{0N}	I_{0N}	ϕI_{0N}	I_{0N}	ϕI_{0N}

$$\text{※70} : \phi V_{1N} + 60^\circ - \tan^{-1} \frac{V_S}{V_{1N}}$$

$$\text{※71} : \phi V_{2N} - 60^\circ + \tan^{-1} \frac{V_S}{V_{2N}}$$

$$\text{※72} : \phi I_S + \phi V_{1N} - 30^\circ$$

$$\text{※73} : \phi I_S + \phi V_{2N} + 30^\circ$$

$$\text{※74} : \phi V_{2N} + 60^\circ - \tan^{-1} \frac{V_S}{V_{2N}}$$

$$\text{※75} : \phi V_{3N} - 60^\circ + \tan^{-1} \frac{V_S}{V_{3N}}$$

$$\text{※76} : \phi I_S + \phi V_{2N} - 30^\circ$$

$$\text{※77} : \phi I_S + \phi V_{3N} + 30^\circ$$

$$\text{※78} : \phi V_{1N} - 60^\circ + \tan^{-1} \frac{V_S}{V_{1N}}$$

$$\text{※79} : \phi V_{3N} + 60^\circ - \tan^{-1} \frac{V_S}{V_{3N}}$$

$$\text{※80} : \phi I_S + \phi V_{1N} + 30^\circ$$

$$\text{※81} : \phi I_S + \phi V_{3N} - 30^\circ$$

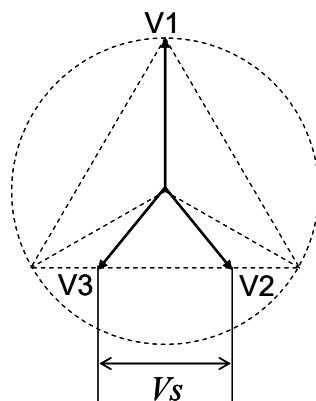

● 3LS の場合

ただし故障相電圧： E_S ，故障電流： I_S ，故障電流位相： ϕI_S とする。

表 3-20 3LS の場合

出力相	直接接地		抵抗接地	
	振幅	位相	振幅	位相
V1	E_S	ϕV_{1N}	E_S	ϕV_{1N}
V2	E_S	ϕV_{2N}	E_S	ϕV_{2N}
V3	E_S	ϕV_{3N}	E_S	ϕV_{3N}
V0	V_{0N}	ϕV_{0N}	V_{0N}	ϕV_{0N}
I1	I_S	$\phi I_S + \phi V_{1N}$	I_S	$\phi I_S + \phi V_{1N}$
I2	I_S	$\phi I_S + \phi V_{2N}$	I_S	$\phi I_S + \phi V_{2N}$
I3	I_S	$\phi I_S + \phi V_{3N}$	I_S	$\phi I_S + \phi V_{3N}$
I0	I_{0N}	ϕI_{0N}	I_{0N}	ϕI_{0N}

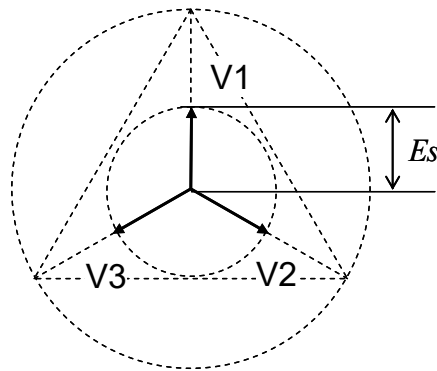

3.4.11 相切替について

相切替は、1～3相設定を相切替（回転）する、又は0相を位相回転する機能です。相切替機能の設定と操作は【電圧／電流】画面で行います。



■切替相の選択（ラジオボタン）

- V1-3相：V1～3相の相切替（回転）の有効／無効を設定します。
- V0相：V0相の120°又は240°ずつの位相回転の有効／無効を設定します。
- I1-3相：I1～3相の相切替（回転）の有効／無効を設定します。
- I0相：I0相の120°又は240°ずつの位相回転の有効／無効を設定します。

■切替ボタン

切替ボタンは、上記の切替相の選択のいずれか一つを有効にするとフォーカス移動ができ、有効になります。切替ボタンにフォーカスを移動し[実行]を押して切り換えを実行します。出力オン中では“[実行]で相切替，[取消]でキャンセル”とガイダンス表示されます。出力オン中に相切替を行うことが危険な場合は[取消]，相切替を行う場合は[実行]を押してください。

- 1→2→3切替：1相の設定を2相へ，2相の設定を3相へ，3相の設定を1相へ切り換えます。また0相の位相回転は240°ずつ回転します。
- 1←2←3切替：1相の設定を3相へ，2相の設定を1相へ，3相の設定を2相へ切り換えます。また0相の位相回転は120°ずつ回転します。

-----コメント-----

- 総合試験の遮断相設定や、トリップ2～3/リクローズ2～3（RX4744AS）のときの計測相設定も切替ボタンで切り換わります。
- トランス突入電流模擬，SOR試験，過渡波形再生モードには相切替機能はありません。
- 相切替を使用するときは，波形タイプを正弦波又は電流高調波にして，1-3相を同じ出力レンジに設定してください。

3.4.12 ベクトル表示について

ベクトル表示は、各相の電圧電流設定を幾何学的に確認する機能です。メニュー+モディファイダイヤルで【ベクトル表示】画面を選択する、又はカウンタ/モニタを押すと【ベクトル表示】画面に移動します。

-----コメント-----

- カウンタ機能が有効な動作モードのときカウンタ/モニタを押すと最初は【カウンタ設定】画面になりますので、もう一度カウンタ/モニタを押して【ベクトル表示】画面に移動してください。
- 正弦波に設定した相のみベクトル表示できます。他の波形タイプでは表示しません。
- トランス突入電流模擬、過渡波形再生モードにはベクトル表示機能はありません。



表示要素欄：ベクトル表示する相を選択します。表示したくない相は無効にしてください。

数値欄：表示しているベクトルの振幅と位相値を表示します。

演算欄：線間や零相電圧演算値を表示します。零相電圧演算式： $(1\sim 3 \text{ 相電圧のベクトル和})/\sqrt{3}$

表示設定欄の各項目について以下に説明します。

■表示方式

- 通常：各相の電圧電流の振幅及び位相をそのままベクトル表示します。
- 対称座標：1~3相設定を対称座標法に変換しベクトル表示します。数値欄の零相演算式： $(1\sim 3 \text{ 相のベクトル和})/3$

■表示ベクトル

- 定常：定常設定をベクトル表示します。
- 故障：故障設定をベクトル表示します。
- 現出力：現出力をベクトル表示します。通常・ベクトル直線スイープのスイープ動作：手動のときのみ設定できます。

■電圧フルスケール

ベクトル表示図の電圧フルスケール（円半径長）を 65 V, 125 V, 250 V から設定します。フルスケール外となる振幅はベクトル表示図円枠内のみの表示となります。

■電流フルスケール

ベクトル表示図の電流フルスケール（円半径長）を 10 mA, 100 mA, 1 A, 5 A, 10 A, 20 A から設定します。フルスケール外となる振幅はベクトル表示図円枠内のみの表示となります。

■補助線表示

ベクトル表示図の補助線を表示する／しないを設定します。

■1相表示色（表示方式：通常するとき）

電圧電流 1 相表示色を白, 黒, 赤, 緑, 青, 黄から選択します。

■2相表示色（表示方式：通常するとき）

電圧電流 2 相表示色を白, 黒, 赤, 緑, 青, 黄から選択します。

■3相表示色（表示方式：通常するとき）

電圧電流 3 相表示色を白, 黒, 赤, 緑, 青, 黄から選択します。

■0相表示色（表示方式：通常するとき）

電圧電流 0 相表示色を白, 黒, 赤, 緑, 青, 黄から選択します。

■正相表示色（表示方式：対称座標のとき）

電圧電流 1~3 相対称座標変換の正相表示色を白, 黒, 赤, 緑, 青, 黄から選択します。

■逆相表示色（表示方式：対称座標のとき）

電圧電流 1~3 相対称座標変換の逆相表示色を白, 黒, 赤, 緑, 青, 黄から選択します。

■零相表示色（表示方式：対称座標のとき）

電圧電流 1~3 相対称座標変換の零相表示色を白, 黒, 赤, 緑, 青, 黄から選択します。

3.4.13 電流Ω入力の操作について

故障時における電流を設定電圧，負荷から計算します。

1. 【電圧／電流】画面において，故障電圧を入力します。例として電圧 1 相出力 (V1) に 100 V を入力しました。



2. 【電流Ω入力】画面に移動します。設定列に先の故障電圧が入力されていることを確認します。【電流Ω入力】画面に移動するには，**メニュー**+モディファイダイヤルでフォーカスを移動させ，【電流Ω入力】画面を選び**実行**を押します。



3. 設定相のラジオボタンを有効にし，設定列に負荷抵抗値を入力します。例として $10\ \Omega$ を入力しました。



4. **実行**を押すと，故障電流値が計算されます。故障電流の欄に $10.000\ \text{A}$ が表示されます。



----- コメント -----

- ホールド急変モード，ノンホールド急変モードのみ電流 Ω 入力を使用できます。

3.5 条件設定

【条件設定】画面では、各動作モードにおける本器の動作を決定します。【条件設定】画面で設定する項目は各動作モードで異なります。ここでは多くの動作モードで共通する項目であるマニュアルモード、故障継続時間、プリトリガ時間、プリトリガ終了遅延時間、急変開始位相について説明します。個別の設定項目については **3.6 動作モード** で説明しています。

3.5.1 動作開始指令と動作停止指令について

動作開始指令と動作停止指令について説明します。

■動作開始指令

動作開始指令とは、定常出力時において

- **動作指令** を押す。
 - 本器右側面の動作スタート入力にオン信号を入力する。
- のいずれかの操作を示します。動作開始指令により試験動作を開始します。

■動作停止指令

動作停止指令とは、故障出力時において

- **動作指令** を押す（PSW モード：オルタネート時）か、又は **動作指令** を解放する（PSW モード：モーメンタリ時）。
 - 動作スタート停止機能が有効になっているとき、動作スタート入力にオフ信号を入力する。
 - 故障継続時間機能が有効のとき、故障継続時間経過する。
- のいずれかの操作を示します。動作停止指令により試験動作を停止し定常出力へ移行します。

3.5.2 共通の条件設定項目

■マニュアルモード

マニュアルモードの有効／無効を設定できるのは、ホールド急変モードとノンホールド急変モードのみです。

マニュアルモードを有効にすると、単純に **動作指令** によってのみ定常／故障が切り替わる動作となり、試験動作にはなりません。

試験動作にならないので、カウンタは起動しません。また、故障出力中に故障設定値を変えることができます。

■故障継続時間機能

故障継続時間機能を有効にし、故障継続時間を設定すると、保護リレーからトリップ信号が入力されない場合、故障継続時間経過後、強制的に試験動作を終了して定常に復帰します。無効のときは、動作停止指令が入力されるまで故障を継続します。

■プリトリガ時間機能

動作開始（プリトリガ出力 Lo）から急変開始までの遅延時間です。

プリトリガ時間機能が有効、かつ急変開始位相がランダムの場合、動作開始から設定した時間経過後に故障に急変します。急変開始位相が固定の場合については、図 3-10 に例を示します。

プリトリガ時間機能が無効のときは、プリトリガ時間無し（0.0 ms）のため、急変指令出力が Lo に急変する（増幅器出力が定常から故障に急変する）タイミングと同じタイミングでプリトリガ出力が Lo に急変します。

■プリトリガ終了遅延時間

動作停止指令により、定常に復帰してからプリトリガ出力が Hi に復帰するまでの遅延時間です。プリトリガ終了遅延時間を設定すると、急変出力が Hi に復帰してから設定時間経過後にプリトリガ出力が Hi に復帰します。無効のときは、プリトリガ出力と急変指令出力が同じタイミングで Hi に復帰します。



図 3-9 各動作モードにおける共通の設定項目

■急変開始位相

定常から故障に急変する際の出力位相を設定します。“ランダム”に設定すると、【電圧／電流】画面で設定した定常位相、故障位相に関係なく急変します。“固定”にすると、内部基準位相に同期して(周波数同期出力と同期しています)設定した定常位相、故障位相で急変します。そのため出力位相を設定位相に合わせるための位相待ち時間が必要になり、プリトリガ時間に位相待ち時間が加算されます。

例として定常位相を 90.0° 、故障位相を 270.0° に設定すると、位相設定は+が遅れ方向のため、出力位相は図 3-10 のように急変します。

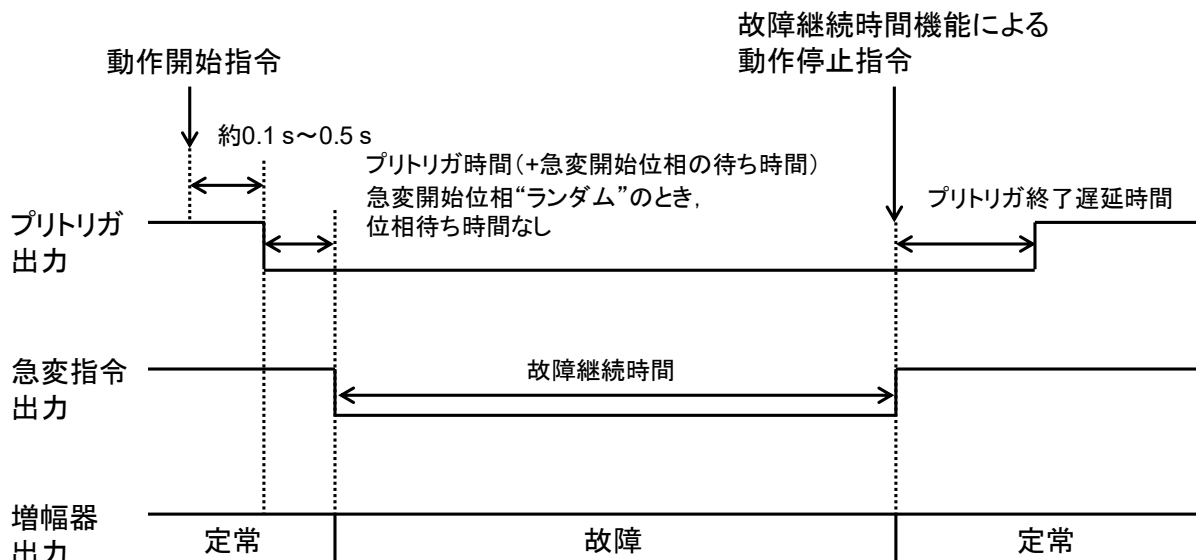

図 3-10 急変開始位相“固定”の例

3.6 動作モード

動作モードの選択は以下の手順で行います。下の画面は RX4744AS 時のものです。

1. **動作モード** を押し、動作モードの選択画面に入ります。
2. 十字キー又はモディファイダイヤルでフォーカスを移動させて、実行する動作モードを選択し **実行** を押してください。

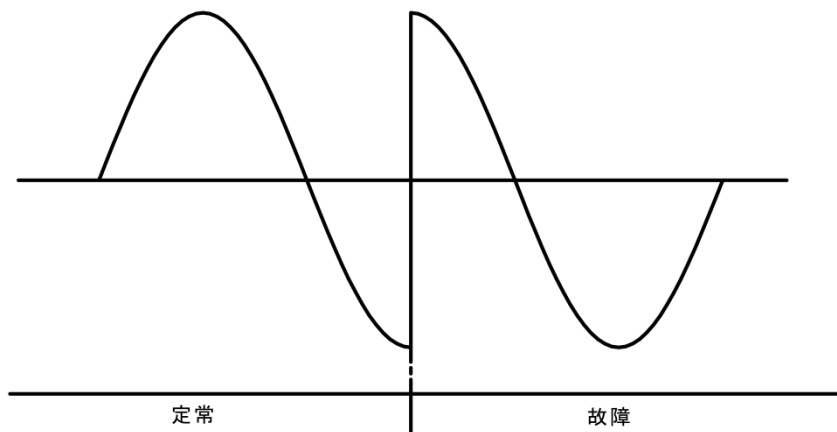

3.6.1 ホールド急変モード

ホールド急変モードは、永久故障を模擬します。保護リレーの動作時間（動特性）を計測するためのモードのひとつで、本器出力が故障に急変してから、トリップ入力に信号が加わるまでの時間などを計測します。

トリップ信号が入力されると、出力は定常に復帰し、以降、トリップ信号が変化しても出力は変化しません。

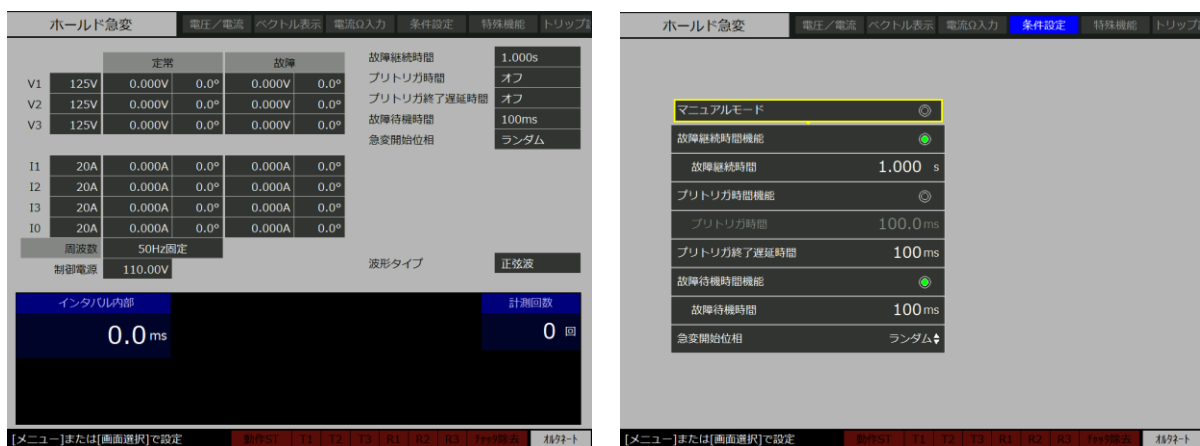

■ホールド急変モード個別の条件設定

● 故障待機時間

カウンタモードが、“ワンショット”以外のときはトリップ信号が入力されてから定常に復帰するまでの遅延時間を、“ワンショット”のときはトリップ解除されてから定常に復帰するまでの遅延時間です。

故障待機時間を無効にすると、動作停止指令により定常に復帰します。

故障継続時間を設定した場合、

(トリップ信号が入力されるまでの待ち時間) + (故障待機時間) > (故障継続時間) になることはありません。故障継続時間が優先されます。

■ホールド急変モードの試験シーケンス

図 3-11 にホールド急変モードの試験シーケンスの例を示します。ただし説明を簡略化するために、故障継続時間、プリトリガ時間、プリトリガ終了遅延時間を省略します。



図 3-11 ホールド急変モードの試験シーケンスの例

Step : 1 動作開始指令により、本器出力が故障に急変します。

Step : 2 カウンタモードが“ワンショット”以外の場合はトリップ入力から，“ワンショット”の場合はトリップ入力解除から故障待機時間後に定常に戻ります。又は、動作停止指令が入力されると定常に戻ります。
定常に戻った後、再度、トリップ入力に変化しても出力は定常のまま変化しません。

3.6.2 ノンホールド急変モード

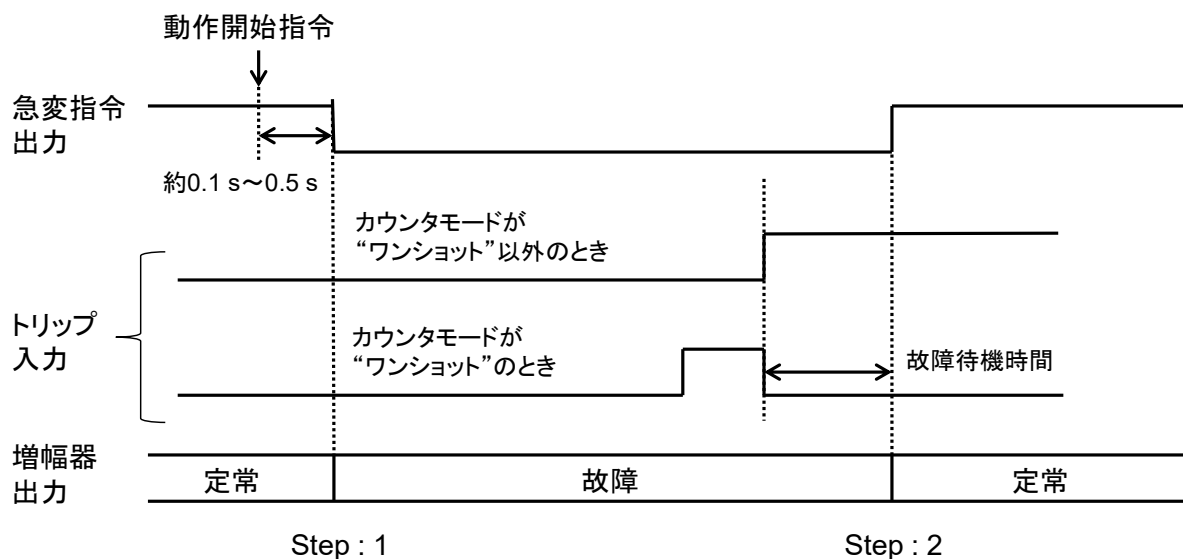
ノンホールド急変モードは、アーク故障を模擬します。保護リレーの動作時間（動特性）を計測するためのモードのひとつで、本器出力が故障に急変してから、トリップ入力に信号が加わるまでの時間や、トリップ入力の動作幅時間の累計時間などを計測します。

最初のトリップ信号で出力が定常になり、その後トリップ信号が解除されると出力は故障になり、それ以降はトリップ信号の変化によって出力が変化します。

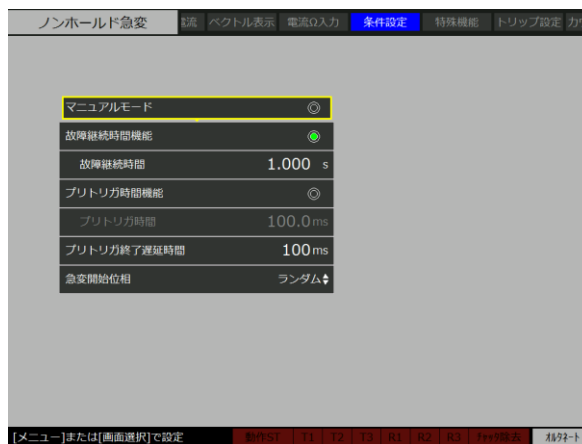

■ノンホールド急変モード個別の条件設定

ノンホールド急変モードに個別の条件設定項目はありません。

■ノンホールド急変モードの試験シーケンス

図 3-12 にノンホールド急変モードの試験シーケンスの例を示します。ただし説明を簡略化するために、故障継続時間、プリトリガ時間、プリトリガ出力終了遅延時間を省略します。



図 3-12 ノンホールド急変モードの試験シーケンスの例

- Step : 1 動作開始指令により，本器出力が故障に急変します。
- Step : 2 トリップ信号が入力されると，定常に戻ります。
- Step : 3 トリップ信号が解除されると，再び故障に急変します。この後もトリップ信号により，定常と故障の急変が繰り返されます。
- Step : 4 動作停止指令で，出力は定常となります。この後再度トリップ入力に変化しても出力は定常のまま変化しません。

3.6.3 95 試験モード

95 試験モードは、周波数リレー（95 リレー）専用のモードで、1 回の操作で動作周波数・復帰周波数、動作時間、復帰時間の 4 つの値を計測することができます。

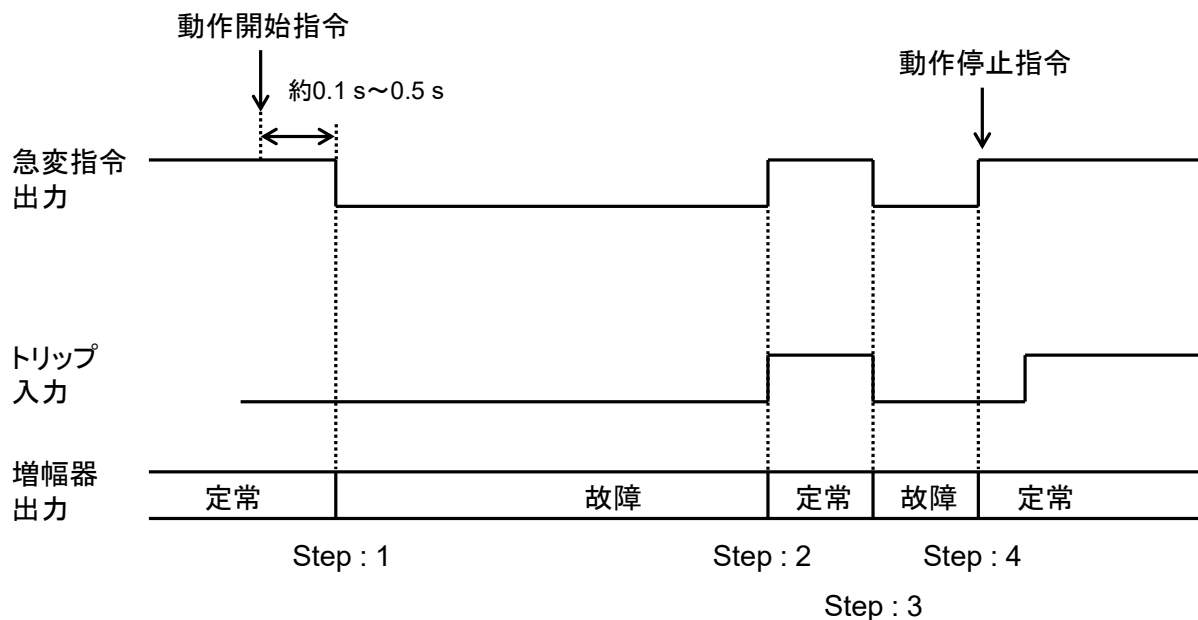
又、アナログ出力からは、定常周波数（開始周波数）から故障周波数（折返周波数）への周波数変化分に比例した（定常周波数を 0 V、故障周波数を 5 V とする）直流電圧が出力されます。



■ 95 試験モード個別の条件設定項目

- スイープ速度

出力周波数が定常周波数（開始周波数）と故障周波数（終了周波数）の間をスイープする際のスイープ速度を設定します。スイープ時間は（定常周波数 - 故障周波数）÷（スイープ速度）で計算されます。スイープ中の出力周波数を常時モニタすることはできません。アナログ出力端子から出力される電圧信号から換算してください。
- 交差周波数

定常周波数（開始周波数）と故障周波数（終了周波数）の間に設定する、急変指令出力が Lo に急変する起点となる周波数です。又、この周波数に達したところから動作時間のカウンタがスタートします。

定常周波数と故障周波数の間ではないところに交差周波数を設定することは可能ですが、計測できません。
- 折り返し待機時間

出力周波数が故障周波数に達したとき、その状態を保持する時間です。折り返し待機時間を設定しない場合、直ちに故障周波数から定常周波数に向かってスイープを始めます。
- 振幅急変機能

動作開始指令が入力されたとき、定常／故障出力のどちらで出力するか設定する機能です。振幅急変機能を有効にすると、故障振幅・位相にて出力します。無効にすると、定常振幅・位相にて出力します。

■95 試験モードの試験シーケンス

図 3-13 に 95 試験モードの試験シーケンスの基本動作例を示します。



図 3-13 95 試験モードの試験シーケンスの基本動作例

- Step: 1 動作開始指令により本器出力が定常周波数から故障周波数に向かってスイープを開始します。
- Step: 2 出力周波数が交差周波数に達すると、急変指令出力が Lo に急変し、動作時間のカウンタがスタートします。
- Step: 3 トリップ信号が入力されると、急変指令出力が Hi に復帰し、動作時間が決定します。
- Step: 4 故障周波数に達すると、故障周波数を維持した状態で折り返し待機時間に入ります。
- Step: 5 折り返し待機時間経過後、定常周波数までスイープを開始します。
- Step: 6 出力周波数が交差周波数に達すると、急変指令出力が Lo に急変し、復帰時間のカウンタがスタートします。
- Step: 7 トリップ信号が解除されると、急変指令出力が Hi に復帰し、復帰時間が決定します。
- Step: 8 出力周波数が定常周波数に達すると、試験動作を終了します。

- 基本動作以外のタイミングでトリップ信号が入力された場合

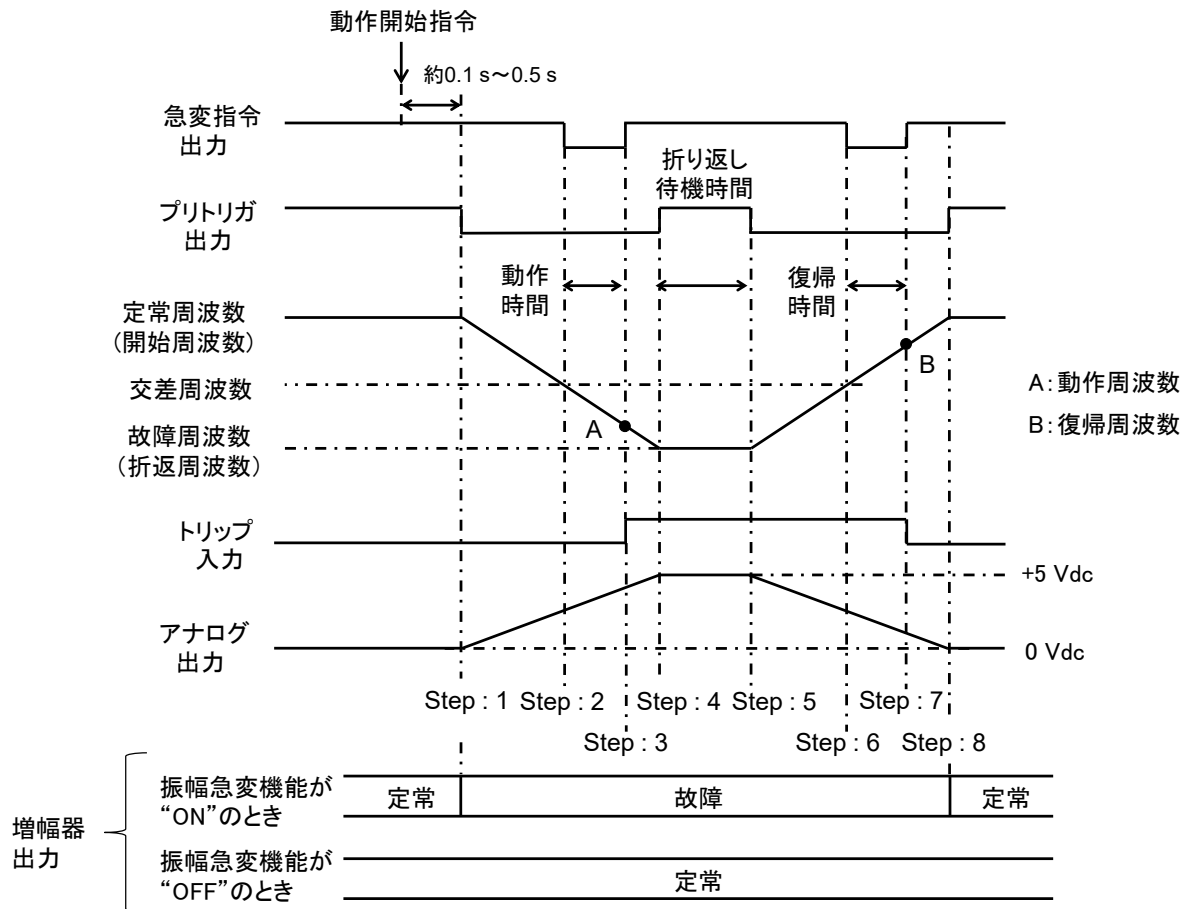
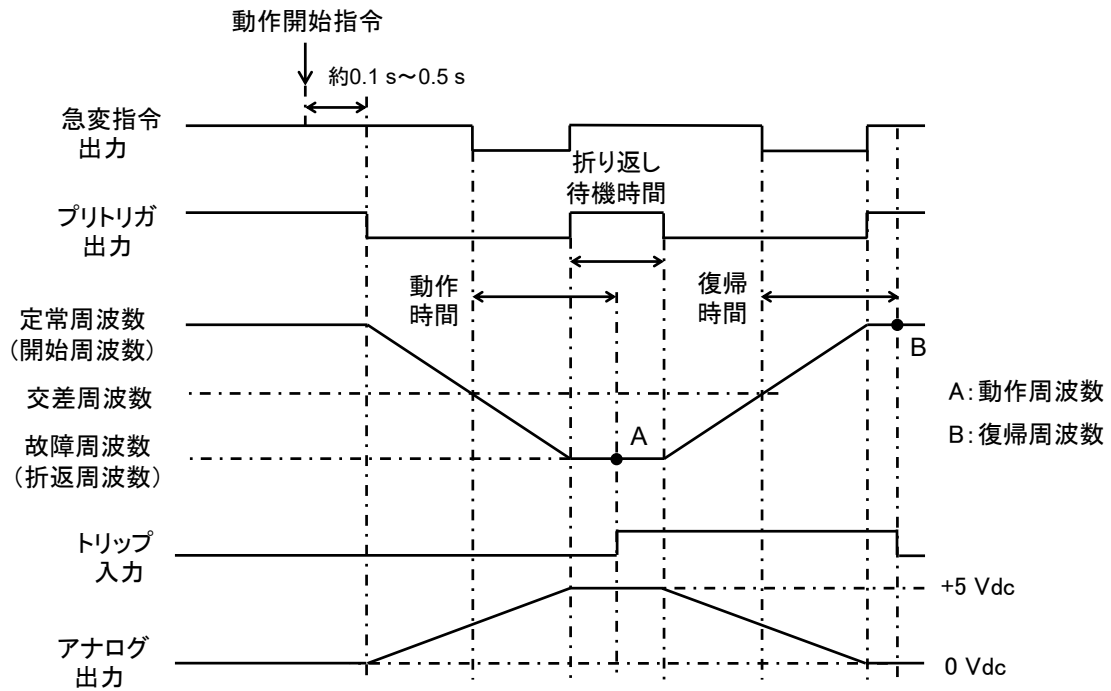

-----コメント-----

- 動作周波数, 復帰周波数の値は意味のない表示となります。

- トリップ信号が入力されない場合

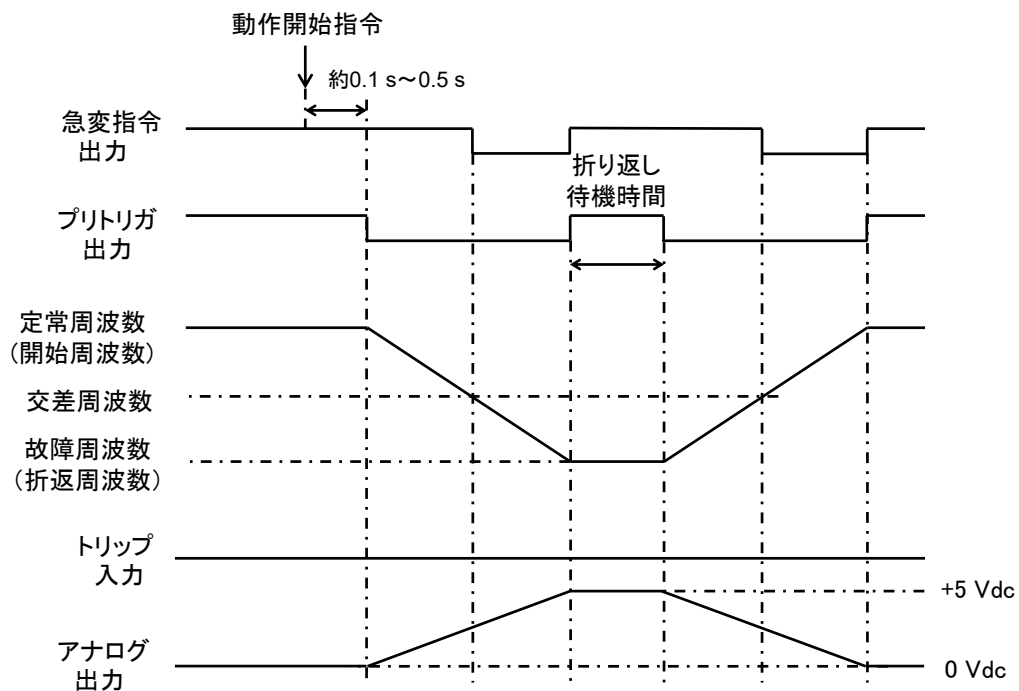

3.6.4 通常スイープ・ベクトル直線スイープモード

通常スイープ及びベクトル直線スイープモードは、保護リレーの動作・復帰値（静特性）を計測するための動作モードで、本器出力が定常値から故障値（動作値計測）、故障値から定常値（復帰値計測）へ連続的に変化します。

通常スイープは、各パラメタをリニアにスイープします。ベクトル直線スイープは、振幅－位相ベクトル上を直線スイープします。

The left screenshot shows the '通常スイープ' (Normal Sweep) configuration screen. It includes a table for setting normal and fault values for three channels (V1, V2, V3 and I1, I2, I3, I4). The 'Sweep Action' (スイープ動作) is set to 'Manual' (手動), and the 'Sweep Time' (スイープ時間) is 100.0s. The 'Sweep Direction' (スイープ方向) is 'Normal to Fault' (定常→故障). The 'Judgment Time' (判定時間) is 0.1s, and the 'Sweep Cycle' (スイープ回数) is 1 cycle. The 'Output Cut-off' (出力カット) is OFF, and the 'Output Surge' (出力急変) is OFF. The 'Waiting Time' (待ち時間) is 1.0s. The 'Waveform Type' (波形タイプ) is 'Sine Wave' (正弦波). The 'Frequency' (周波数) is 50.000Hz, and the 'Control Voltage' (制御電圧) is 110.00V. The 'Sweep Position' (スイープ位置) is 0.0 seconds.

The right screenshot shows the '通常スイープ' (Normal Sweep) configuration screen with the 'Sweep Action' (スイープ動作) settings highlighted. The 'Sweep Action' is set to 'Manual' (手動). The 'Sweep Time' (スイープ時間) is 100.0 s. The 'Sweep Direction' (スイープ方向) is 'Normal to Fault' (定常→故障). The 'Judgment Time' (判定時間) is 0.1 s. The 'Sweep Cycle' (スイープ回数) is 1 回. The 'Output Cut-off' (出力カット) is OFF. The 'Output Surge' (出力急変) is OFF. The 'Trip Waiting Time' (トリップ待ち時間) is 1.0 s.

■通常スイープモード

電圧／電流出力振幅・位相・周波数（周波数モードが内部可変のとき）をスイープすることができます。定常・故障値を同じ値に設定すれば、その項目はスイープせず一定となります。位相のみをスイープする場合などで使用します。

位相スイープは定常値よりも故障値が大きいときは遅れ方向に、小さいときは進み方向にスイープします。定常→故障方向スイープで定常位相値 0.0° 故障位相値 180.0° のときは遅れ方向に、定常位相値 0.0° 故障位相値 -180.0° のときは進み方向にスイープします。

位相のマイナス値設定方法は [3.10.3 位相マイナス設定](#) を参照してください。

■ベクトル直線スイープモード

ベクトル直線スイープは、設定や操作方法、及び動作シーケンスは通常スイープとはほぼ同様です。異なるのはスイープ中の振幅、位相の変化量が時間に比例した変化量にならず、ベクトル平面上を直線的にスイープすることです。1LG や 2LS を保ったままのスイープなどに使用します。

定常出力振幅 100 V、位相 45° の状態から故障出力振幅 50 V、位相 315° にベクトル直線スイープする際のスイープ例を図 3-14 に示します。



図 3-14 ベクトル直線スイープモードのスイープ例

■通常スイープ・ベクトル直線モード個別の条件設定項目

- スイープ動作

“手動”（ユーザがスイープする）と“自動”（本器がスイープする）から選択できます。手動のときは、動作開始指令にて試験動作を開始しません。
- スイープ時間

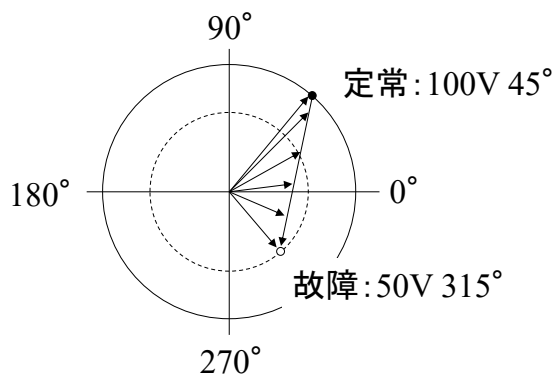
スイープ動作を“自動”に設定したとき、定常出力から故障出力、又は故障出力から定常出力へスイープする際の時間です。0.0 s～1000.0 s まで設定できます。スイープ動作“自動”時のスイープの速さはスイープ回数が 1 回目のとき 1 倍、その後スイープする度に 1/2 倍（スイープ時間は 2 倍）ずつ落ちていきます。
- スイープ方向

スイープ方向は“定常⇒故障”と“故障⇒定常”の 2 つの選択肢があり、それぞれ以下のように動作します。

 - ・定常⇒故障：定常から故障へのスイープ中にトリップ信号が入力されると、スイープ回数としてカウントします。この場合、動作値を計測します。
 - ・故障⇒定常：故障から定常へのスイープ中にトリップ信号が入力されると、スイープ回数としてカウントします。この場合、復帰値を計測します。

- 判定時間

チャタリングによるトリップ信号入力，又は解除を防ぐために，判定時間だけスイープを停止させます。0.1 s～10.0 s まで設定できます。

- スイープ回数

試験中にスイープする回数です。スイープ方向で選択した方向にスイープが行われたとき，1回とカウントします。1～10回まで設定できます。“手動”の際は無効です。

- 出力カット

試験動作が終了した際に出力オフする機能です。無効のときは出力オンを維持します。

- 出力急変

出力急変を有効／無効にすると，以下のように動作します。

- ・有効：動作開始指令で定常値から故障値に急変し，トリップ待ち時間後故障値から定常値へ向かってスイープを始めます。
- ・無効：動作開始指令で定常値から故障値へ向かってスイープを始めます。

- トリップ待ち時間

出力急変機能を有効にした際，故障出力を維持する時間です。0.1 s～10.0 s まで設定できます。

■手動スイープの使用方法（通常スイープ・ベクトル直線スイープ共通）

手動スイープ機能の使用方法を説明します。出力相の設定，出力振幅・位相の設定方法は省略します。

1. スイープ動作を“手動”に設定します。

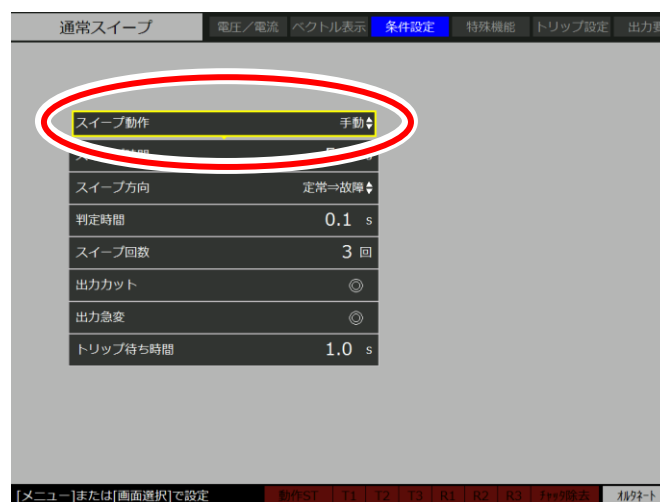

2. メニュー を押し【メイン】画面に移動します。

3. パネル面と基本操作の説明

3. テンキーでスイープ位置を入力し[実行]を押します。又は[実行]を押し、モディファイダイヤルでスイープ時間の範囲でスイープ位置を任意に調節することができます。手動スイープでは0.1sが、定常値から故障値までのステップ分解能になります。画面下のインジケータは、現在のスイープ位置を示しています。



スイープ位置をテンキーまたはモディファイキーで設定します
インジケータの示す位置が現在のスイープ位置となります

■ 自動スイープ試験シーケンス（出力急変機能：無効時）

出力急変：無効，スイープ方向：定常⇒故障，スイープ回数：3回，出力カット：無効に設定したときの試験シーケンスの例を図3-15に示します。



図 3-15 自動スイープ試験シーケンスの例（出力急変：無効時）

-
- Step : 1** 動作開始指令を入力すると、設定されたスイープの速さで定常値から故障値にスイープします。このときスイープ回数を1回とカウントします。
- Step : 2** トリップ信号が入力されるとスイープを一時停止します。
- Step : 3** 判定時間後に再びトリップ信号を判定し、トリップ信号が入力されていれば定常方向に、解除されていれば故障方向にスイープを再開します。これは、スイープを停止して一定の時間後にトリップ信号が解除された場合は、はじめの inputs がチャタリングによるものと判断するためです。図 3-15 においてスイープの速さは、はじめの 1/2 倍の時間となります。
- Step : 4** トリップ信号が解除されるとスイープを一時停止します。
- Step : 5** 判定時間後、トリップ信号が解除されていれば故障方向に、トリップ信号が入力されていれば定常方向にスイープします。スイープの速さは先ほどの 1/2 倍の時間（はじめの設定時間の 1/4 倍）となります。図 3-15 においてスイープ回数は2回になります。
- Step : 6** スイープの速さを 1/2 倍にしながら、この動作を繰り返します。スイープの速さは再開されるごとに 1/2 倍に落ちて、ゆっくりとスイープするので、より正確な値を自動的に計測できます。
- Step: 7** スイープ回数だけスイープを実行するとスイープを終了します。このとき、出力カットを有効にしているとき出力はオフとなります。又、計測し終えた動作値を【メイン】画面に表示します。

■自動スweep試験シーケンス（出力急変機能：有効時）

誘導円盤形保護リレーは、動作時間が長く、動作値や復帰値を計測するのが比較的困難です。そのため、はじめに故障値に急変し、トリップ入力の動作を確かめた後、故障値から定常値へのスweepから始めます。このような試験を実施するには、出力急変を有効に設定します。

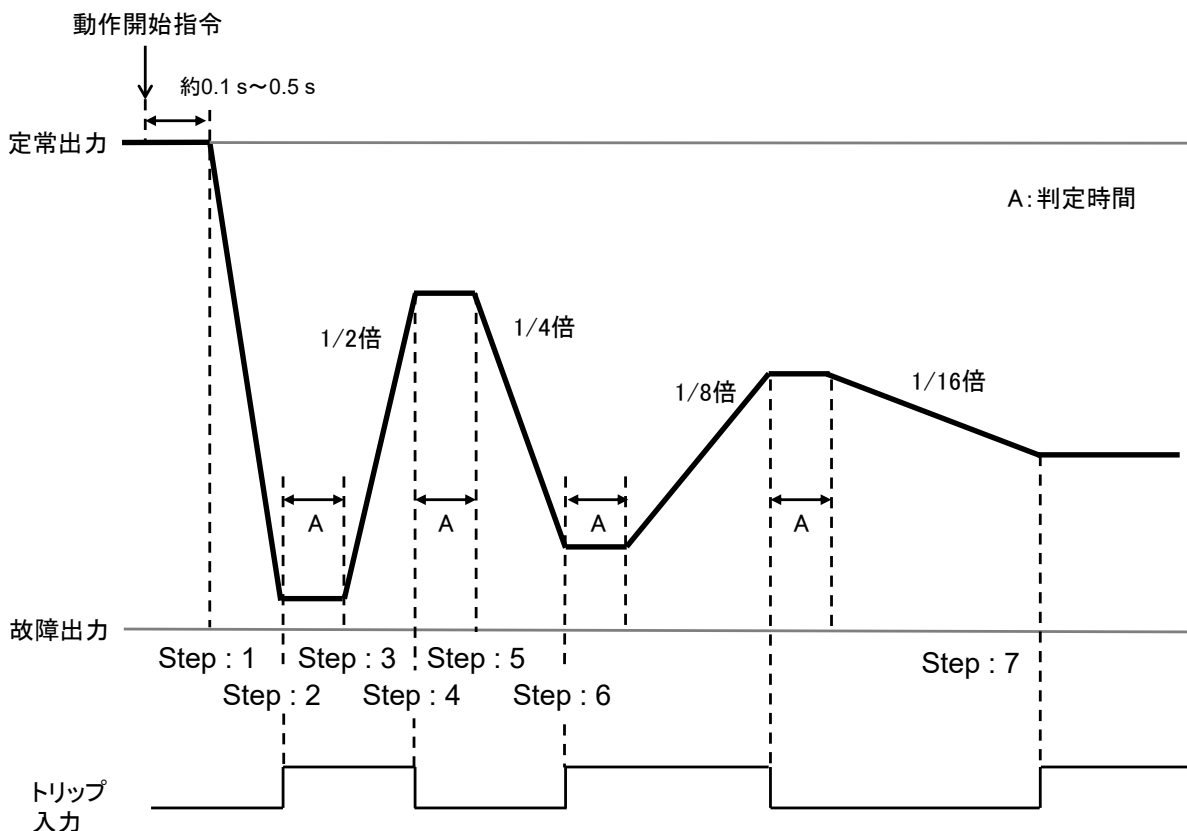
出力急変：有効，スweep方向：定常⇒故障，スweep回数：3回，出力カット：無効に設定したときの試験シーケンスを図3-16に示します。



図 3-16 自動スweep試験シーケンスの例（出力急変：有効時）

- Step : 1 動作開始指令を入力すると、故障値に急変します。
- Step : 2 設定したトリップ待ち時間が経過したときに、トリップ信号が入力されていれば、故障値から定常値にスweepします。
- Step : 3 トリップ信号が解除されると、スweepを停止します。
- Step : 4 判別時間後にトリップ信号が解除されたままであれば故障方向へ、入力されていれば定常方向にスweepします。図3-16においてスweep回数が1回目のため1倍の速さです。
- Step : 5 トリップ信号が入力されるとスweepを停止します。

Step : 6 判定時間後、トリップ信号が入力されていれば定常方向に、解除されていれば故障方向にスイープします。スイープの速さは先ほどの 1/2 倍の速さとなります。

Step : 7 スイープの速さを 1/2 倍にしながら、この動作を繰り返します。

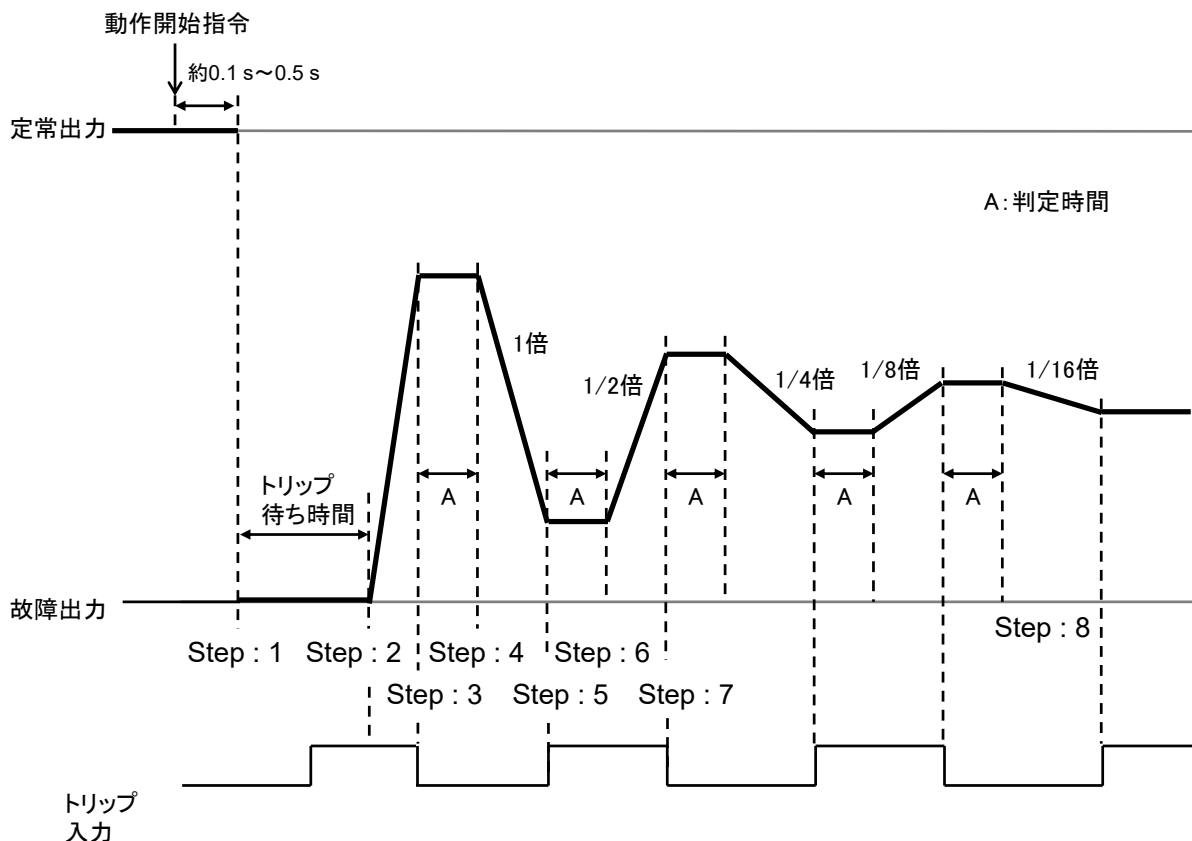
Step : 8 スイープ回数だけスイープを実行するとスイープを終了し、定常に戻ります。このとき、出力カットが有効になっているとき出力はオフとなります。又、計測し終えた動作値を【メイン】画面に表示します。

-----**ご注意**-----

- 自動スイープのとき、【メイン】画面に動作値・復帰値を表示していますが、有効な測定値は、スイープ方向が“定常⇒故障”のときは動作値，“故障⇒定常”のときは復帰値になります。
-

3.6.5 総合急変モード

総合急変モードは、保護リレーシステムの点検を行うためのモードです。ただし本器には模擬遮断器は内蔵されておきませんので、別途ご用意ください。当社では出力切換機能付三相模擬遮断器 RX470031、三相模擬遮断器 As-529 を扱っております。お求めの際は、当社又は当社販売代理店までご連絡ください。

リレー盤からのトリップ信号、リクローズ信号と本器の条件設定に従って本器の電圧・電流出力が変化します。又、本器のカウンタでトリップ時間、リクローズ時間及び再トリップ時間の測定ができます。



状態表示

■ 状態表示

状態表示部の表示の意味は以下の通りになります。

状態表示	意味
定常	定常状態を示します。
スタート待ち	動作スタート信号待ちの状態を示します。出力は定常値です。
試験中	試験動作中を示します。
試験終了	試験シーケンスの終了を示します。

■総合急変モード個別の条件設定項目

● 動作スタート信号待ち

動作スタート信号待ちを有効にすると、動作スタート信号から 0.00 ms~0.05 ms 以内に試験動作を開始します。対向試験時にはプリトリガ時間機能を使用して自端と対向端の急変タイミングを精密に合わせることができます。

● 動作シーケンス

動作シーケンスには、“再閉路なし”、“再閉路あり”、“再遮断”の3つの選択肢があり、カウンタ計測する内容を設定します。計測内容は以下になります。

再閉路なし：トリップ時間

再閉路あり：トリップ時間，リクローズ時間

再遮断：トリップ時間，リクローズ時間，再トリップ時間

● 故障方向

故障方向には，“母線 VT”、“線路 VT”、“自由設定”の3つの選択肢があり、トリップ入力時の出力を決定します。出力は以下のようになります。

母線 VT：トリップ入力で定常復帰します。

線路 VT：トリップ入力で遮断相選択にて選択した相が 0 V/0 A 出力，非選択相は定常になります。再トリップで全相 0 V/0 A 出力になります。

自由設定：トリップ入力，リクローズ入力，再トリップ入力時の出力状態を自由に設定します。設定は【電圧／電流】画面にて行います（左図）。下図に“自由設定”を選択したときの，出力入力例を示します（右図）。

出力相一括		オン	オフ	定常	故障		相切換	
V1	250V	<input checked="" type="checkbox"/>	<input type="checkbox"/>	250.00 V	0.0 °	125.00 V	0.0 °	1→2→3 切換
V2	250V	<input checked="" type="checkbox"/>	<input type="checkbox"/>	250.00 V	120.0 °	125.00 V	120.0 °	1←2←3 切換
V3	250V	<input checked="" type="checkbox"/>	<input type="checkbox"/>	250.00 V	240.0 °	125.00 V	240.0 °	V1-3相
V0	250V	<input checked="" type="checkbox"/>	<input type="checkbox"/>	250.00 V	90.0 °	125.00 V	90.0 °	V0相
I1	20A	<input checked="" type="checkbox"/>	<input type="checkbox"/>	20.000 A	0.0 °	10.000 A	0.0 °	I1-3相
I2	20A	<input checked="" type="checkbox"/>	<input type="checkbox"/>	20.000 A	120.0 °	10.000 A	120.0 °	I0相
I3	20A	<input checked="" type="checkbox"/>	<input type="checkbox"/>	20.000 A	240.0 °	10.000 A	240.0 °	
I0	20A	<input checked="" type="checkbox"/>	<input type="checkbox"/>	20.000 A	90.0 °	10.000 A	90.0 °	
周波数		50Hz固定		自由設定>>				
制御電圧		110.00 V		トリップ時間 0.0 ms				
				リクローズ時間 0.0 ms				
				再トリップ時間 0.0 ms				
				計測回数 0 回				

		トリップ値		リクローズ値		再トリップ値	
V1	250V	200.00 V	0.0 °	180.00 V	0.0 °	200.00 V	0.0 °
V2	250V	200.00 V	120.0 °	180.00 V	120.0 °	200.00 V	120.0 °
V3	250V	200.00 V	240.0 °	180.00 V	240.0 °	200.00 V	240.0 °
V0	250V	200.00 V	90.0 °	180.00 V	90.0 °	200.00 V	90.0 °
I1	20A	15.000 A	0.0 °	12.000 A	0.0 °	15.000 A	0.0 °
I2	20A	15.000 A	120.0 °	12.000 A	120.0 °	15.000 A	120.0 °
I3	20A	15.000 A	240.0 °	12.000 A	240.0 °	15.000 A	240.0 °
I0	20A	15.000 A	90.0 °	12.000 A	90.0 °	15.000 A	90.0 °
		トリップ時間 0.0 ms		リクローズ時間 0.0 ms		再トリップ時間 0.0 ms	
						計測回数 0 回	

● 遮断相選択

故障方向が線路 VT のとき有効になります。“第1相”，“第2相”，“第3相”，“1-2相”，“2-3相”，“3-1相”，“全相”から選択します。ただし“全相”は1~3相です。0相出力は後述する0相動作にて設定できます。

3. パネル面と基本操作の説明

- 三相出力

出力遷移する際のトリガとなるトリップ・リクローズ信号を設定します。トリップ 2～3/リクローズ 2～3 (RX4744AS) がいないときは“同時”固定です。

同時：トリップ 1 及びリクローズ 1 (本器右側面の端子) の入力によって、三相出力が同時に変化します。計測相は 1 相になります。

-----コメント-----

- 三相出力の選択肢は、トリップ 2～3/リクローズ 2～3 (RX4744AS) が装備されていると“同時”の他に、“2 同時”，“3 同時”，“ファースト同時”，“個別”が、追加されます。詳細は、4.1 トリップ 2～3/リクローズ 2～3 (RX4744AS) を参照してください。
-

- 計測相

カウンタで計測するトリップ時間、リクローズ時間及び再トリップ時間を計測する相を選択します。トリップ 2～3/リクローズ 2～3 (RX4744AS) がいないときは“第 1 相”固定です。

第 1 相：トリップ 1 及びリクローズ 1 (本器右側面の端子) の入力によって、各時間を計測します。

-----コメント-----

- 計測相の選択肢は、トリップ 2～3/リクローズ 2～3 (RX4744AS) が装備されていると“第 1 相”の他に、“第 2 相”，“第 3 相”，“ファースト”が追加されます。詳細は、4.1 トリップ 2～3/リクローズ 2～3 (RX4744AS) を参照してください。
-

- 0 相動作

0 相出力試験シーケンスを設定します。“同時”と“個別”の 2 つがあり、それぞれ以下のように動作します。

同時：0 相出力は 1 相と同時に変化します。

個別：0 相出力はトリップ信号が入力した時点から遮断時間 (後述) を経過後、個別動作遅延時間 (後述) の間 0 V/0 A 出力となり、その後定常になります。試験シーケンスの詳細は図 3-18 に示します。

- 個別動作遅延時間

0 相出力が 0 V/0 A 出力する時間です。試験シーケンスの詳細は図 3-18 に示します。0 相動作を個別に設定したとき有効になります。

- 遮断時間

トリップ信号が入力された時点から出力が次の状態に移行するまでの遅延時間です。遮断器の遮断時間を模擬します。試験シーケンスの詳細は図 3-17 と図 3-18 に示します。

- 投入時間

リクローズ信号が入力された時点から出力が次の状態に移行するまでの遅延時間です。遮断器の投入時間を模擬します。試験シーケンスの詳細は図 3-17 に示します。

- シーケンス継続時間

設定された時間内にトリップやリクローズ信号が入らず次の状態に移行しない場合に、強制的に試験動作を終了する機能です。単体試験における故障継続時間と同じはたらきをします。

■総合急変モードの試験シーケンス

総合急変モードの試験シーケンスの例を図 3-17 に示します。簡略化のため 0 相動作を“同時”に設定した場合の試験シーケンス動作です。※1 から※3 は、故障方向で選択した項目によって出力が異なることを示しています。表 3-21 を参照してください。



図 3-17 総合急変モードの試験シーケンスの例

0 相動作を“個別”に設定したときの試験シーケンスの例を図 3-18 に示します。

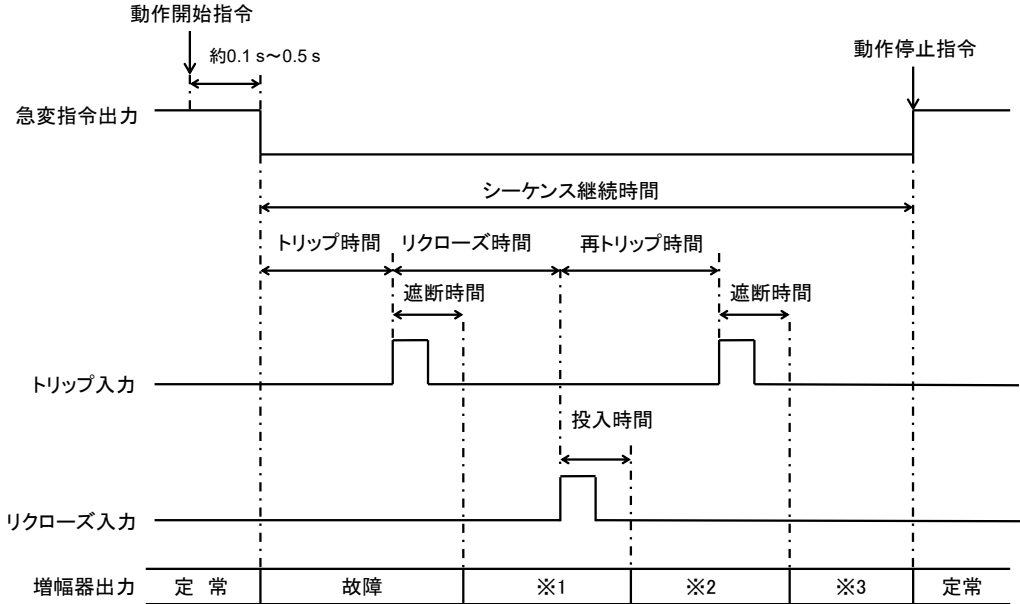

図 3-18 0 相動作を“個別”に設定したときの試験シーケンスの例

表 3-21 総合急変モード，故障方向設定による出力の違い

	母線 VT	線路 VT	自由設定
※1	定常	遮断相：0 V/0 A 出力，非遮断相：定常出力	別画面で自由に設定
※2	故障	故障	別画面で自由に設定
※3	定常	1~3 相及び 0 相：0 V/0 A 出力	別画面で自由に設定

■ 対向試験時の位相合わせ

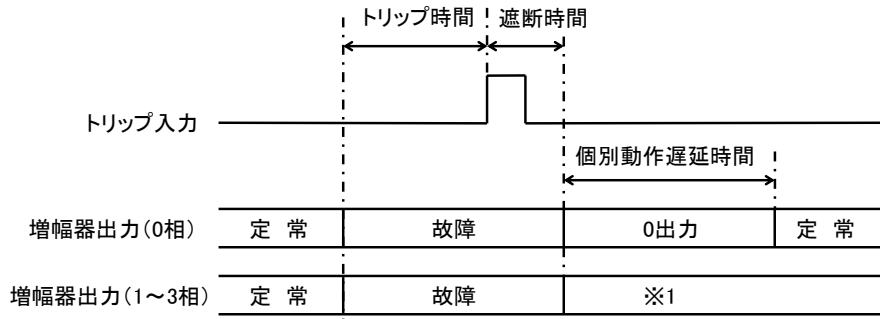
1. 【出力要素】画面に移動し周波数モードを“ライン同期”又は“外部同期”にします。“外部同期”をご使用の場合は、周波数同期信号を本器の周波数同期信号入力に接続してください。



2. 【電圧／電流】画面に移動し位相合わせをする代表相のみ出力相にして出力オンします。



対向端信号との同期を
“位相微調”で調整します

■対向試験時の急変タイミング合わせ

動作スタート入力から試験・急変開始までのタイミングを合わせるための条件設定手順は以下の通りです。

1. 【条件設定】画面に移動し、動作スタート信号待ちを有効、急変開始位相を“ランダム”，プリトリガ時間機能を有効にします。



2. PSW モードをオルタネートにして動作指令を押します。状態表示に“スタート待ち”と表示し、“動作スタート信号待ち”状態となります。

“動作スタート信号待ち”状態を解除するには、再び動作指令を押します。状態表示が“定常”に戻り、解除したことを示します。



“動作スタート信号待ち”かつプリトリガ時間機能が有効の本器に動作スタート信号を入力すると、動作スタート信号からプリトリガ時間後に定常から故障に急変し、試験シーケンスを開始します。

3. 対向試験の開始信号を自端と対向端双方の動作スタート入力に接続し、双方のプリトリガ時間設定により開始信号の伝搬遅延を吸収して急変タイミングを合わせてください。

■遮断器の遮断時間・投入時間の設定

総合試験ではトリップ・リクローズ信号から実際に遮断器が遮断・投入するまでの遅れ時間を模擬する必要があります。そのため本器の遮断時間・投入時間を設定します。遮断時間・投入時間は使用する模擬遮断器の設定と同じ設定にします。

本器の動作は、トリップ信号入力から出力急変までの遅れ時間は遮断時間、リクローズ信号入力から出力急変までの遅れ時間は投入時間となります。

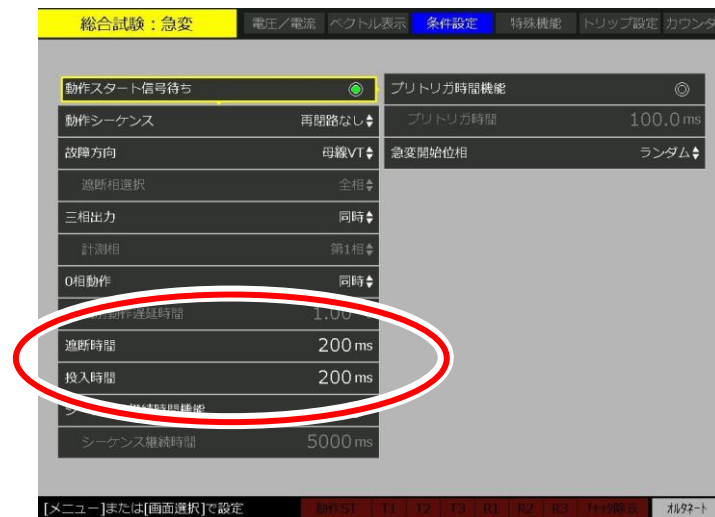

3.6.6 過渡波形再生モード

コムトレード書式による過渡波形データを電圧出力 0~3, 電流出力 0~3 に再生するモードです。波形データ (最大 32768 サンプル: 相毎) は USB メモリにより本器に転送します。また, 波形再生中のトリップ・リクローズ入力, トリップ 2~3・リクローズ 2~3 入力 (RX4744AS) の入力状態を, 0 又は 1 のバイナリデータ形式で記録・保存できます。

■ USB メモリ内の過渡波形データのフォルダ構造

過渡波形データを本体メモリに読み出す際は, 過渡波形データを USB メモリ内の下記場所に置きます。

RX4744¥ComTrade¥name¥name.cfg

RX4744¥ComTrade¥name¥name.dat

本体メモリから USB メモリへコピーされた過渡波形再生試験結果は USB メモリ内の下記場所に保存されます。

RX4744¥TestResult¥result_name_ (試験結果保存日時) ¥result_name_ (試験結果保存日時).cfg

RX4744¥TestResult¥result_name_ (試験結果保存日時) ¥result_name_ (試験結果保存日時).dat

-----コメント-----

- cfg ファイル及び dat ファイルの内容の詳細はインタフェース取扱説明書を参照してください。

■ 過渡波形データ読み込み手順

1. 動作モードを“過渡波形再生モード”にします。
2. 3.11.3 試験設定を読み出すと同様の手順で過渡波形データを USB メモリから本体メモリへ読み出し, さらに本体メモリに設定してください。読み込みが完了すると, 例えば以下のような画面になります。
最大出力は再生波形の+側, -側最大ピーク値の絶対値を表示します。



■ 過渡波形データ実行手順

1. 【出力要素】画面にて試験使用相を選択してください。
2. **出力オン/オフ**を押します。この時点で過渡波形はまだ再生されません。
3. **動作指令**を押すと過渡波形が再生されます。このときトリップ/リクローズのグラフ表示部に“再生中”と表示されます。次に動作例を示します。

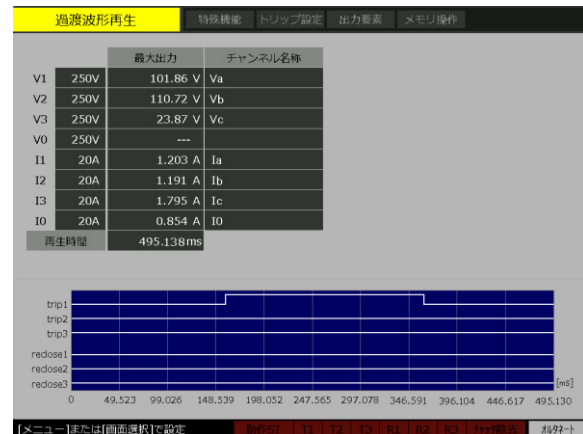

■ 過渡波形データ試験結果保存手順

3.11.2 試験結果をメモリに保存すると同様の手順で過渡波形再生試験結果を本体メモリへ保存し、さらに本体メモリから USB メモリにコピーしてください。

3.6.7 メンテナンスモード

メンテナンスモードでは、全試験モードの初期化（50 Hz, 60 Hz）を行うことができます。全試験モード初期化は、本器の状態を工場出荷時に戻したい場合などにお使いいただくと便利です。

■全試験モード初期化の手順

1. **動作モード** を押し、動作モードを“メンテナンス”にします。動作モードの選択方法は **3.6 動作モード** を参照してください。
2. “全試験モード初期化（50 Hz）”又は“全試験モード初期化（60 Hz）”のどちらかを選択し、**実行** を押します。画面下のコメント箇所に“[実行]で初期化実行[取消]でキャンセル”と表示されますので、初期化したい場合は**実行** を押してください。
3. 画面下のコメント箇所に“完了しました。”と表示されれば、全試験モード初期化完了です。

-----コメント-----

- 全モード初期化を実行すると、すべての動作モードの各設定が初期化されます。ただし【ベクトル表示】画面の表示色などの設定は初期化の対象外です。
-

-----ご注意-----

- 全モード初期化を実行すると、すべての保存データ（試験設定、試験結果、任意形、過渡波形）もリセットします。本操作を実行する際は、重要な保存データはあらかじめ USB メモリに退避するなどの処置を行ってください。
-

3.7 動作スタート・トリップ・リクローズ入力設定

動作スタート入力、急変（定常から故障状態への変化）・スワイプ動作の開始を外部信号で行うための入力端子です。入力形式、入力論理設定及び停止機能（急変・スワイプ動作を中止させる機能）があります。

トリップ入力は、保護リレーからのトリップ（遮断）信号を入力するための端子です。カウンタ及び定常・故障の制御や、スワイプ動作を自動停止するのに使用します。入力形式と入力論理の設定があります。

リクローズ入力は、保護リレーからのリクローズ（再開路）信号を入力するための端子です。トリップ入力と同様に入力形式と入力論理の設定があります。

本器はトリップ 2~3/リクローズ 2~3 (RX4744AS) を追加することで、トリップ入力点数、リクローズ入力点数をそれぞれ 3 点に増やすことができます。トリップ 2~3/リクローズ 2~3 (RX4744AS) については [4.1 トリップ 2~3/リクローズ 2~3 \(RX4744AS\)](#) を参照してください。

動作スタート入力、トリップ入力、及びリクローズ入力の設定は、**シフト**+**トリップ設定**を押して【トリップ設定】画面にて行います。

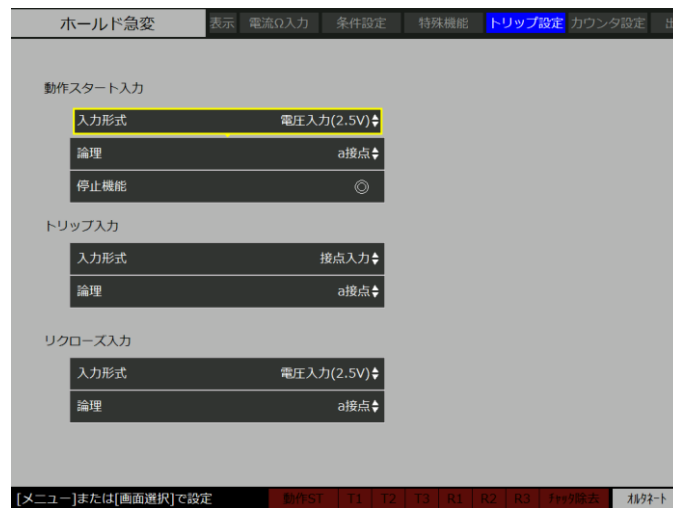

■入力形式

入力形式は、“接点入力”，“電圧入力（2.5 V）”，“電圧入力（50 V）”，“無効”の中から選択します。

- 接点入力：接点が開放又は短絡したことが判断基準となる形式です。
- 電圧入力（2.5 V）：2.5 V の直流電圧（しきい値電圧）が判断基準となる形式です。
- 電圧入力（50 V）：50 V の直流電圧（しきい値電圧）が判断基準となる形式です。動作スタート入力には、この形式はありません。
- 無効：入力が無効になる形式です。動作スタート入力のみ、この型式があります。

■論理

論理は，“a 接点”又は“b 接点”のどちらかを選択します。

- a 接点：接点入力の場合は開放から短絡に変化した時点で入力とみなし，電圧入力の場合はしきい値に対して Lo から Hi へ電圧変化した時点で入力とみなし判断します。
- b 接点：接点入力の場合は短絡から開放に変化した時点で入力とみなし，電圧入力の場合はしきい値に対して Hi から Lo へ電圧変化した時点で入力とみなし判断します。

■停止機能

動作スタートのみ設定できる機能です。動作スタート後，入力がなくなった時点で試験シーケンスを止める（試験動作を中止する）かどうか有効／無効で設定します。

動作スタート入力信号，トリップ入力信号，リクローズ入力信号が本器に入力されると，下図に示すように入力モニタ部分が点灯します。



-----コメント-----

- 特殊機能画面の Beep 音を有効にするとトリップ入力・リクローズ入力の入力エッジで短い Beep 音を発します。Beep 音の設定については 3.10.2 Beep 音の設定を参照してください。

3.8 カウンタ設定

急変（定常から故障への変化）動作のときに使用するカウンタモードを設定します。トリップ入力端子に接続された保護リレーからの動作信号について、その動作時間（動特性）をカウンタ計測します。

カウンタモードの設定は、**カウンタ/モニタ** を押し【カウンタ設定】画面にて行います。

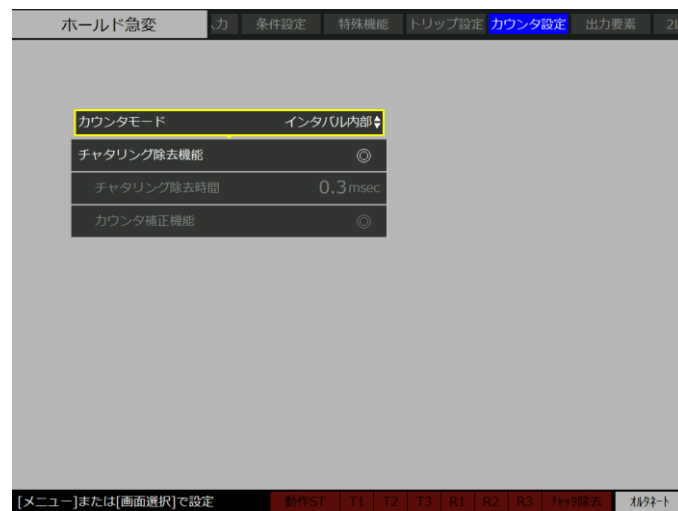

総合試験のカウンタモードは【条件設定】画面の動作シーケンスの設定に従います。カウンタ スタート/ストップ信号自由設定 (RX4744AS) がある場合、【カウンタ設定】画面では自由設定が選択できます。

■単体試験のカウンタモード

単体試験のカウンタモードは、インタバル内部、インタバル外部、ワンショット、動作復帰、トレイン、及び自由設定 (RX4744AS) の中から選択します。

- インタバル内部：急変開始時点から最初のトリップ入力動作時点までの時間を計測します。簡略化のため、故障待機時間が 0 ms のときの例を示します。

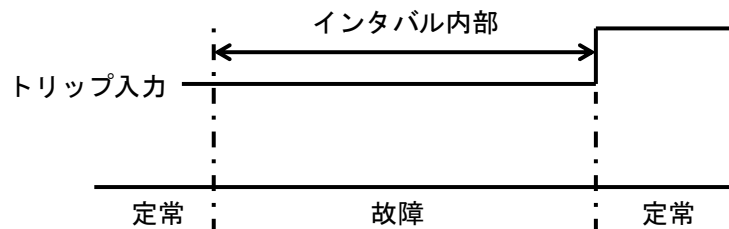

3. パネル面と基本操作の説明

- インタバル外部：本器右側面のリクローズ入力：カウンタスタートから最初のトリップ入力動作時点までの時間を計測します。簡略化のため、故障待機時間は 0 ms のときの例を示します。

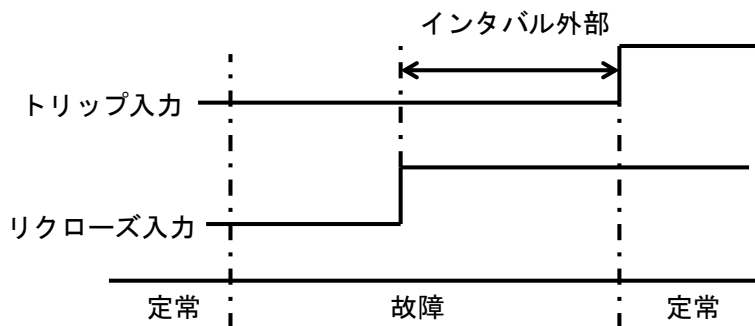

- ワンショット：最初のトリップ入力の動作幅時間を計測します。簡略化のため、故障待機時間は 0 ms のときの例を示します。

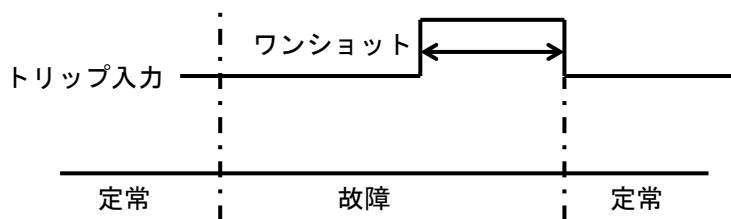

- 動作復帰：動作時間（急変開始時点から、トリップ入力動作時点までの時間）と復帰時間（定常復帰時点から、トリップ入力解除時点までの時間）双方を 1 回の試験動作で計測します。簡略化のため、故障待機時間は 0 ms のときの例を示します。

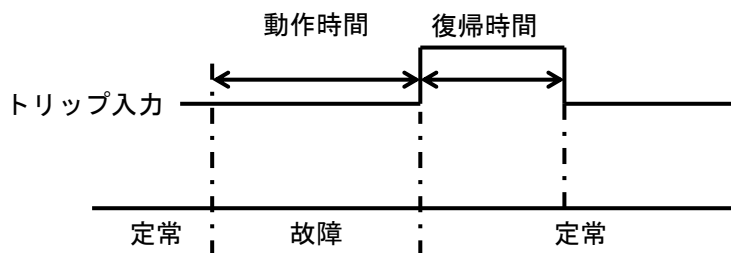

- トレイン：トリップ入力の動作幅時間の累計時間を計測します。

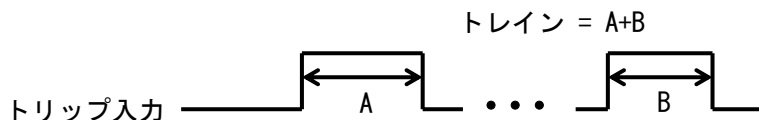

- 自由設定 (RX4744AS)：カウンタ 1~3 のスタート信号とストップ信号を任意に設定できます。詳細は 4.2 カウンタ スタート/ストップ信号自由設定 (RX4744AS) を参照してください。

使用できるカウンタモードは動作モードによって異なります。各動作モードで使用できるカウンタモードは表 3-22 をご確認ください。

表 3-22 単体試験の動作モード毎に設定できるカウンタモード

動作モード	設定できるカウンタモード
ホールド急変	インタバル内部, インタバル外部, ワンショット, 動作復帰, 自由設定
ノンホールド急変	インタバル内部, インタバル外部, トレイン, 自由設定
95 試験	動作復帰
通常スイープ	(カウンタは使用できません)
ベクトル直線スイープ	(カウンタは使用できません)
トランス突入模擬	インタバル内部, インタバル外部, ワンショット
SOR 試験	インタバル内部, インタバル外部, ワンショット

■総合試験のカウンタモード

総合試験のカウンタモードは、【条件設定】の動作シーケンスによる再閉路なし、再閉路あり、及び再遮断の設定によって以下となります。

- 再閉路なし：トリップ時間を計測します。
- 再閉路あり：トリップ時間及びリクローズ時間を計測します。
- 再遮断：トリップ時間、リクローズ時間及び再トリップ時間を計測します。

トリップ時間、リクローズ時間及び再トリップ時間は以下の通りです。

トリップ時間：急変開始からトリップ入力までの時間を計測します。

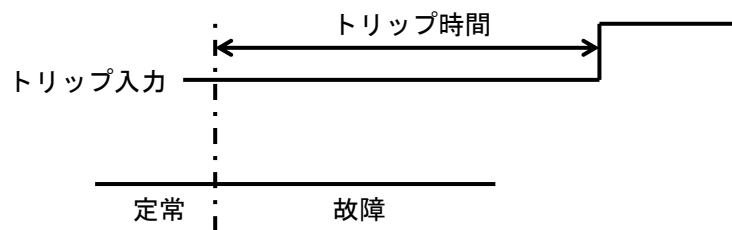

リクローズ時間：トリップ入力からリクローズ入力までの時間を計測します。

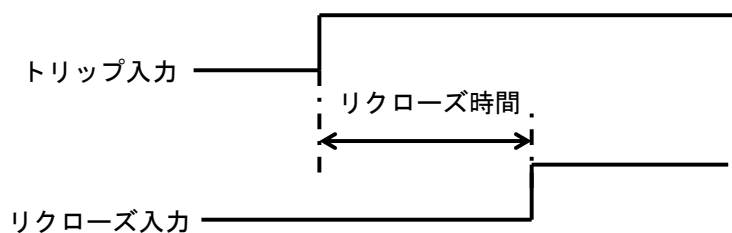

3. パネル面と基本操作の説明

再トリップ時間：リクローズ入力から再トリップ入力までの時間を計測します。

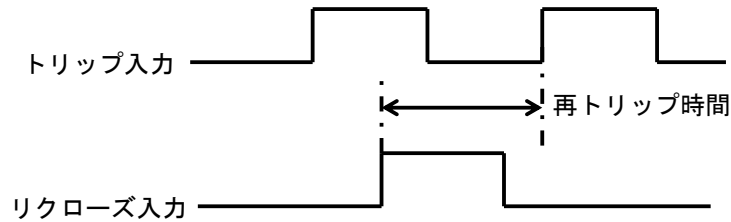

カウンタ スタート/ストップ信号自由設定 (RX4744AS) ありのときは自由設定を選択できます。詳細は 4.2 カウンタ スタート/ストップ信号自由設定 (RX4744AS) を参照してください。

使用できるカウンタモードは動作モードによって異なります。各動作モードで使用できるカウンタモードは表 3-23 をご確認ください。

表 3-23 総合試験の動作モード毎に設定できるカウンタモード

動作モード	設定できるカウンタモード
急変	再閉路なし, 再閉路あり, 再遮断, 自由設定
過渡波形再生	(カウンタは使用できません)
リアクタンス協調	再閉路なし, 再閉路あり, 自由設定
脱調ロック	再閉路なし, 再閉路あり, 自由設定
脱調ロック解除	再閉路なし, 自由設定
I0 遅延	再閉路なし, 再閉路あり, 自由設定
シーケンス動作	自由設定

■チャタリング除去機能

本器にはチャタリングを除去する機能が搭載されており、その有効/無効を設定できます。チャタリング除去機能が無効の場合、トリップ入力に加えられた信号の最初の信号変化で時間計測を行います。チャタリング除去機能が有効の場合、最後の信号変化からチャタリング除去時間の間信号が安定したところで時間計測を行います。

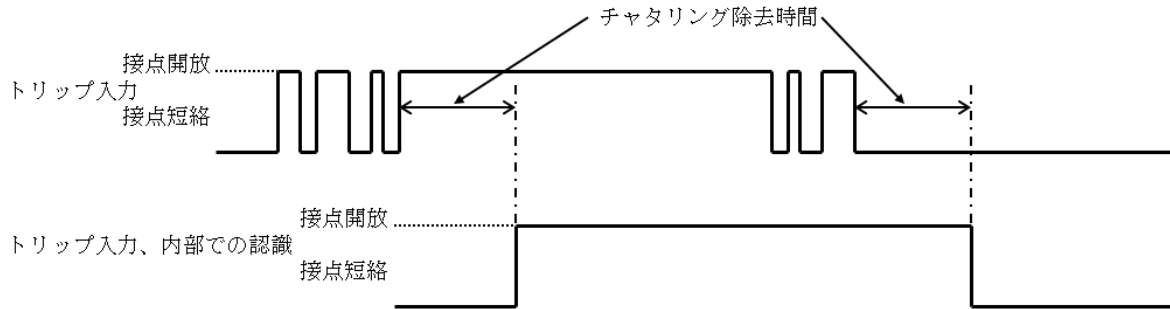

チャタリングしているトリップ信号（上）とチャタリング除去機能で認識したトリップ信号（下）

チャタリング除去機能を有効にした場合、画面右下の入力モニタの“チャタ除去”が点灯します。チャタリング除去時間は 0.1 ms から 3.0 ms まで設定できます。

■カウンタ補正機能

本器にはチャタリング除去機能を使用した際に、そのチャタリング除去時間をさし引いてカウンタ計測表示する機能（カウンタ補正機能）が搭載されています。チャタリング除去機能を有効にする際は、カウンタ補正機能を有効にしてご使用いただくのが一般的です。またカウンタ補正機能は、インタバル内部時間、動作復帰及びトリップ時間のみ有効になります。それ以外のカウンタモードではカウンタスタートもチャタリング除去された信号を扱っているため、カウンタ補正機能の有効/無効に関わらず自動補正は行いません。

3.9 波形タイプ

3.9.1 正弦波

基本となる出力波形です。正弦波に設定すると、平衡三相設定、1LG 設定、2LS 設定及び 2LG 設定が可能になります。

3.9.2 電流高調波

本器は、電流 1～3 相個別に基本波と基本波の高調波分を重畳し出力できます。高調波次数は 2～25 次です。



----- コメント -----

- “電流高調波”は動作モードが“ホールド急変”又は“ノンホールド急変”又は“通常スイープ”，かつ周波数モードが“50 Hz 固定”又は“60 Hz 固定”ときのみ設定できません。
- 高調波次数は 2～25 次です。定常・故障個別に設定できます。
- 基本波振幅は、レンジの 50 %である 10 A が上限となります。

■高調波の位相について

高調波の位相は、基本波の位相を基準とします。したがって、例えば2次高調波の位相を 270° に設定した場合、基本波位相が 270° のところを基準としますので、下図のような2次高調波が基本波に重畳されます。2次高調波位相を基準としていないので注意が必要です。

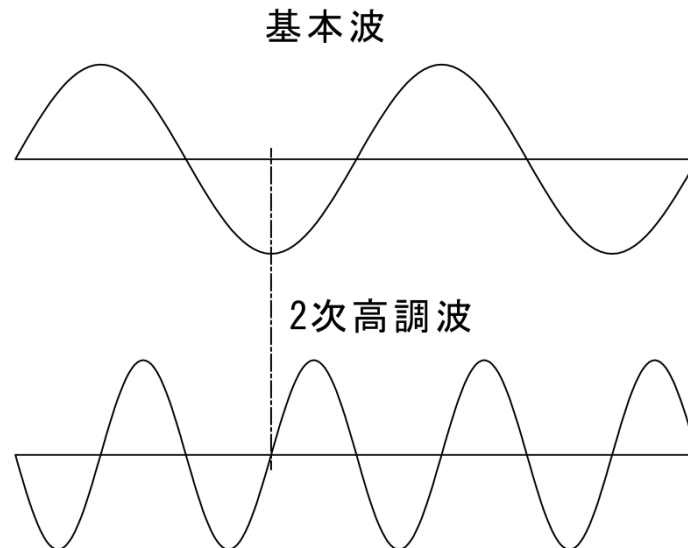

■電流高調波の設定手順

1. 動作モードを“ホールド急変”又は“ノンホールド急変”又は“通常スイープ”にします。
2. 【出力要素】画面に移動し、周波数モードを“50 Hz 固定”又は“60 Hz 固定”にします。
3. 次に波形タイプを“電流高調波”にします。



3. パネル面と基本操作の説明

■ 高調波振幅単位：%，高調波分同期設定

重畳する高調波振幅分を基本振幅に対する含有率%で設定します。高調波含有率の上限は100%です。例えば、基本波：10 A，高調波振幅：50%では、5 A となります。



■ 高調波振幅単位：A，高調波分同期設定

重畳する高調波振幅分を高調波振幅：単位 A で設定します。高調波振幅値の上限は基本波振幅値になります。



■高調波分の非同期設定と非同期率の設定

基本波周波数の整数倍から少々外れた非同期な高調波成分を、基本波に対して重畳させることができます。ここでは、非同期設定と非同期率を説明します。この機能を使用するときは非同期を有効にし、非同期率を設定してください。



非同期率は基本波周波数に対して-10.0%~10.0%まで設定できます。例えば、基本波周波数 50 Hz、非同期率 1.0 % のとき、2 次高調波の周波数は $50 \text{ Hz} \times 1.01 (1.0 \%) \times 2 \text{ 次} = 101 \text{ Hz}$ となります。

非同期が有効での高調波の位相設定は、電流 1~3 相出力間の高調波同士の位相設定として有効です。電流 1 相 2 次高調波の位相を 45.0° 、電流 2 相 2 次高調波の位相を 135.0° に設定した場合、電流 1 相高調波を基準とした両者の位相差は $(135.0^\circ - 45.0^\circ) \times 2 \text{ 次} = 180.0^\circ$ となります。

----- ご注意 -----

- 非同期が有効・無効の認識は出力オフのときのみ行われます。よって非同期の有効・無効を変更する際は、必ず出力オフにして行ってください。

3.9.3 直流出力

本器は各相個別に直流出力の設定ができ、相別に正弦波・直流を混在して出力ができます。直流出力が可能な動作モードは“ホールド急変”，“ノンホールド急変”，“通常スイープ”，及び“シーケンス動作（RX4744AS）”です。あらかじめいずれかの動作モードにしてください。

1. 【特殊機能】画面で“DC出力”を有効にします。

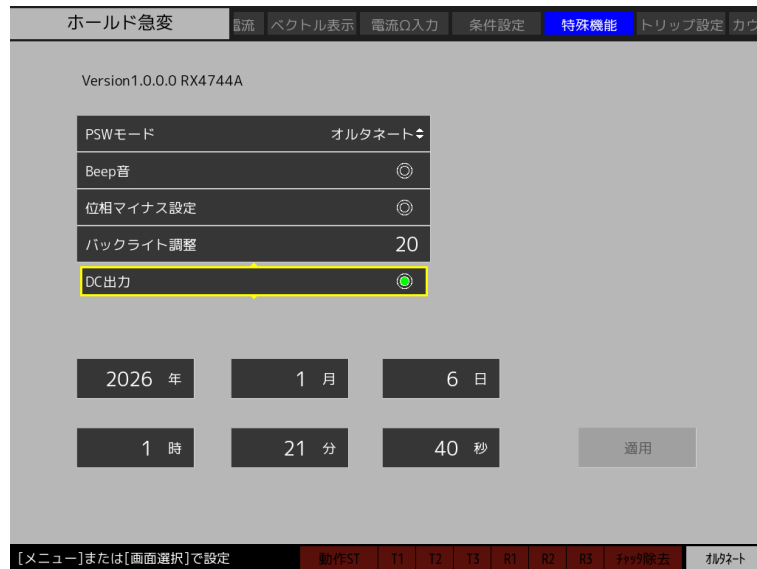

2. 【出力要素】画面で波形タイプを“正弦波 DC”と設定します。直流を出力させたい相の“DC出力”のラジオボタンを有効にします。

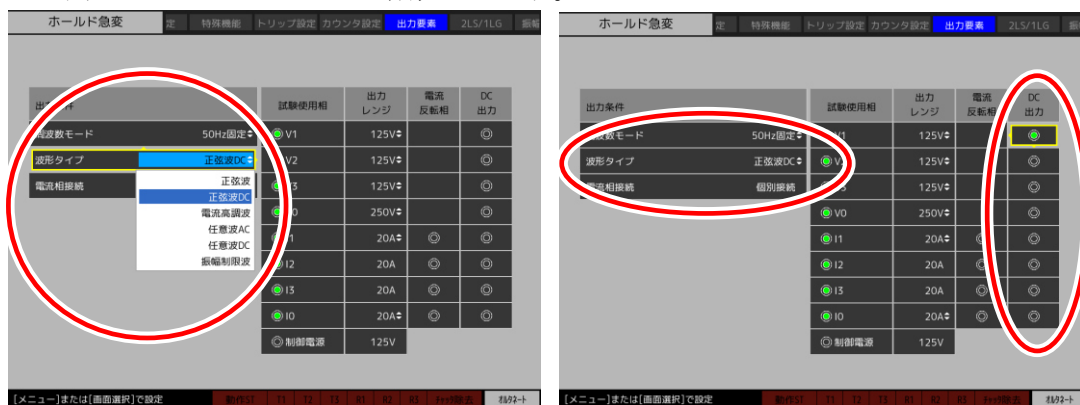

3. 【電圧／電流】画面で直流振幅値を設定します。電圧1相出力（V1）の定常・故障位相が表示されなくなります。表示例として定常の電圧1相出力（V1）に100Vを入力しました。

出力相一括		オン オフ	定常		故障		相切換
V1	125V	●	100.00 V		0.000 V		1→2→3 切換
V2	125V	◎	0.000 V	0.0 °	0.000 V	0.0 °	1←2←3 切換
V3	125V	◎	0.000 V	0.0 °	0.000 V	0.0 °	V1-3相 ◎
V0	250V	◎	0.000 V	0.0 °	0.000 V	0.0 °	V0相 ◎
I1	20A	◎	0.000 A	0.0 °	0.000 A	0.0 °	I1-3相 ◎
I2	20A	◎	0.000 A	0.0 °	0.000 A	0.0 °	I0相 ◎
I3	20A	◎	0.000 A	0.0 °	0.000 A	0.0 °	
I0	20A	◎	0.000 A	0.0 °	0.000 A	0.0 °	
周波数			50Hz固定				
制御電源			110.00 V		0.0 ms		計測回数 0回

[メニュー]または[画面選択]で設定

-----**ご注意**-----

- 直流出力は危険な場合がありますので、お取り扱い是十分ご注意ください。直流出力を禁止する場合は【特殊機能】画面で“DC出力”を無効にしてください。
-

3.9.4 任意波形 (RX4744AS)

任意波形 (RX4744AS) をご使用いただくと、ユーザが作成した任意波形を出力 (V1 相, II 相のみ) することができます。ただし任意波形を出力できるのは“ホールド急変”と“ノンホールド急変”だけです。

■任意波形ファイルの仕様

任意波形ファイルのファイル形式はテキストファイル形式となります。拡張子は“.txt”です。

任意波形ファイルの最大レコード数は 32768 レコードです。32768 レコードの数値が 1 周期の波形データになります。

各データは short 型 (2Byte) で読み込まれ、本装置に設定されます。

任意波形データは、テキスト形式で 1 行に 1 データを記録します。

各レコードに記述する数値の範囲は-32768~32767 です。範囲外のデータ及び不正なデータは、データの読み込み時に 0 に丸め込まれます。この数値が本器出力波形の振幅を表します。実際に出力される振幅値は以下式で計算されます。

$$\text{【電圧／電流】画面にて設定する振幅値} \times (\text{各レコードに記述された数値}) / 32767$$

-----コメント-----

- レコード数が 32768 より少ないと、不足分を 0 で補います(すなわちゼロ出力されます)。レコード数が 32768 より多いと過剰分は出力されません。
 - 上式から分かるように出力の最大値 (最小値) は 250 Vpk, 20 Apk を超えることはできません。したがって 250 Vrms, 20 Arms 正弦波などは出力できません。
 - 本器の電圧出力スルーレートは約 300 V/ms (定格純抵抗負荷時), 電流出力スルーレートは約 300 A/ms (定格純抵抗負荷時) です。スルーレートを十分考慮して波形を作成してください。
-

■任意波形ファイルの読み込み方法

1. 任意波形ファイルを本器へ読み込むには USB メモリを介して行います。任意波形ファイルを作成し、USB メモリへ以下のようにフォルダを構成し置いてください。

“RX4744¥Arb¥任意波形ファイル名.txt”

2. ■USB メモリから本体メモリへ試験設定をコピーする (146 ページ) と同じ手順で、任意波形を選択します。



3. 本器に読み込みたい波形データを選択して、**実行**を押してください。



4. ■本体メモリから試験設定を読み出す (144 ページ) と同様の手順で任意波形ファイルを本器に設定してください。

-----コメント-----

- レコード中に空白がある場合、書き込んだ数値が 32767 を超える場合は、任意波形データを本器へ読み込むことはできますが、本器へ設定することができません。画面左下に“読み込みできませんでした。”とガイダンス表示されます。
 - 書き込んだ数値が-32767 より小さい場合は、その部分がゼロ出力になります。
-

5. 【出力要素】画面にて、波形タイプを任意波 AC 又は任意波 DC (AC+DC) を選択してください。又、任意波 DC を選択する際は、【特殊機能】画面にて DC 出力を有効にしてください。



-----コメント-----

- “任意波 AC”は出力波形の平均値が 0 Vave, 0 Aave のときに使用します。平均値が 0 Vave, 0 Aave でない波形を出力しようとする時、エラーが発生します。そのような場合は、“任意波 DC”を選択してください。

■任意波形サンプルデータ

簡易三角波（デューティ 50 %，250 Vpk 又は 20 Apk）の任意波形ファイルのサンプルを示します。

(1 行目)	0
(2 行目)	4
(3 行目)	8
...	...
(8191 行目)	32760
(8192 行目)	32767
(8193 行目)	32760
...	...
(16382 行目)	4
(16383 行目)	0
(16384 行目)	-4
...	...
(24575 行目)	-32764
(24576 行目)	-32768
(24577 行目)	-32764
...	...
(32765 行目)	-8
(32766 行目)	-4
(32767 行目)	0

3.9.5 振幅制限波形（RX4744AS）

振幅制限波形（RX4744AS）をご使用いただくと、電圧及び電流で正弦波の振幅を制限した波形（半波整流波形など）を出力することができます。

■振幅制限波を使用する前に

振幅制限波は、動作モードが“ホールド急変”又は“ノンホールド急変”，かつ周波数モードが“50 Hz 固定”，“60 Hz 固定”，又は“内部可変”を選択した場合のみご使用いただけます。

■振幅制限波の使い方

例として、ホールド急変モードで 50 Hz 固定の電圧半波整流波形を V1 相から出力する場合を示します。

1. 動作モードを“ホールド急変”にします。動作モードの選択方法は **3.6 動作モード**を参照してください。
2. **特殊機能**で【特殊機能】画面に移動します。次に十字キーの上下でフォーカスを”DC 出力”に移動させ、**実行**を押し、DC 出力を有効にしてください。

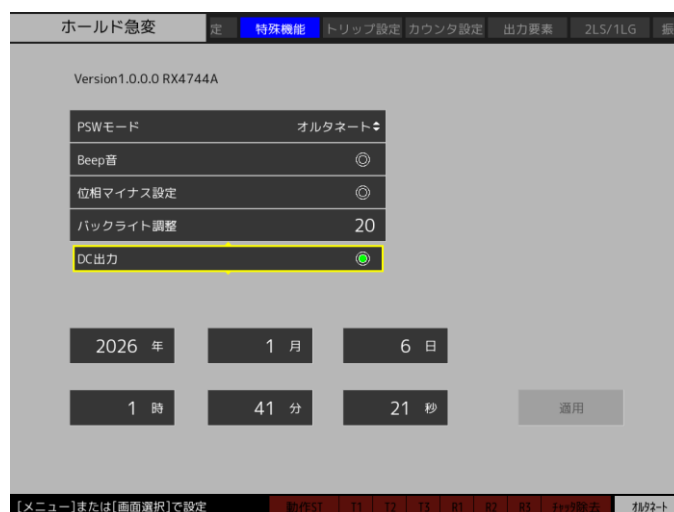

----- ご注意 -----

- DC 出力を有効にしていないとき、波形タイプとして振幅制限波を選択できませんのでご注意ください。

3. パネル面と基本操作の説明

3. **シフト**+**出力要素**で【出力要素】画面に移動します。周波数モードを“50 Hz 固定”に、波形タイプを“振幅制限波”に選択します。振幅制限波にする出力相は DC 出力を有効にします。さらに出力相として V1 相を有効にしておきます。

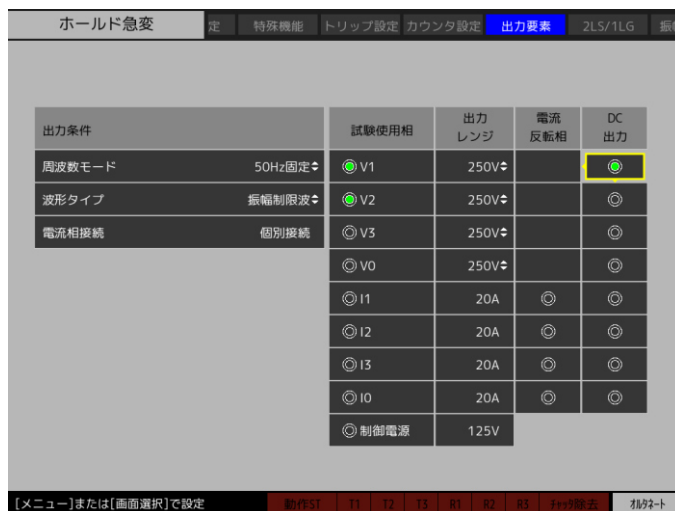

4. **電圧／電流**で【電圧/電流】画面に移動します。振幅制限波にした相はレンジ表示の先頭に“C”と表示します。“C250 V”は250 V レンジの振幅制限波を表します。ここでは定常の V1 相の電圧を 100 V としておきます。



-----コメント-----

- 振幅制限波にしない相は正弦波出力になります。

5. モディファイダイヤルを回し，LCD 画面上部の画面選択タブにフォーカスを移動させ“振幅制限波”で[実行]を押し，【振幅制限波】画面に移動します。ここでは例として制限極性を“-”に，定常時制限率を“0.0%”にします。

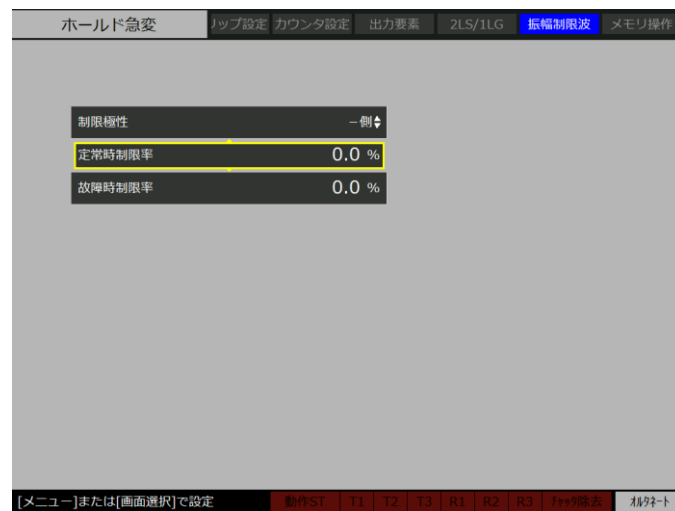

6. [出力オン/オフ]を押すと，V1 相から以下のような半波整流波形が出力されます。

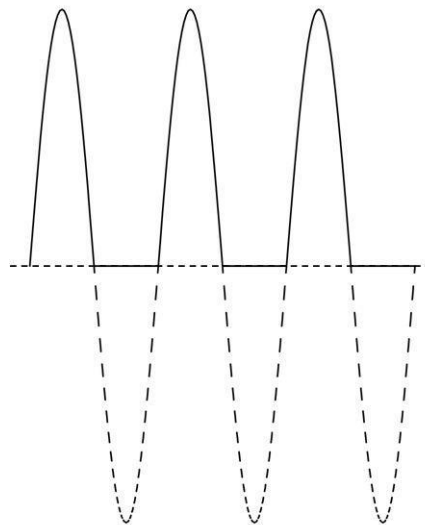

制限極性：-，制限率：0.0%

■ 【振幅制限波】画面の項目について

- 制限極性：波形の正の方から制限する場合は“+”を，負の方から制限する場合は“-”を選択します。制限極性は出力オフでかつ試験動作前にのみ変更することができます。
- 定常時制限率と故障時制限率：定常状態で振幅制限をかける場合は定常時制限率を，故障状態で振幅制限をかける場合は故障時制限率で設定します。制限率の設定範囲は，制限極性が-の場合は30%～-100%，制限極性が+の場合は100%～-30%です。制限率は試験動作前であれば出力オン中でも変更することができます。試験動作前の定常出力中又はマニュアルモードの故障出力中で制限率を変更することができます。

■ 振幅制限波の参考例

- 極性：-, 制限率：+30% (左図), 極性：-, 制限率：-70% (右図)

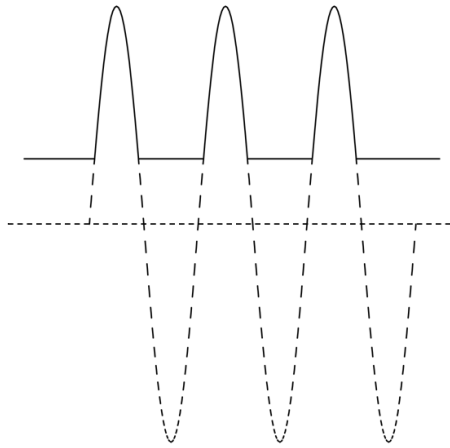

制限極性：-, 制限率：30.0%

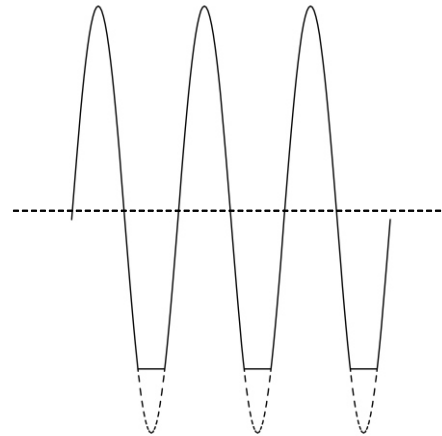

制限極性：-, 制限率：-70.0%

- 極性：+, 制限率：-30% (左図), 極性：+, 制限率：0% (右図)

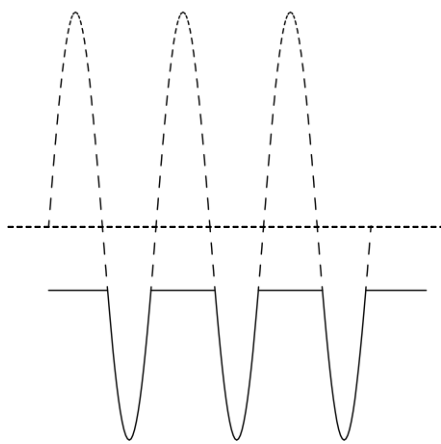

制限極性：+, 制限率：-30.0%

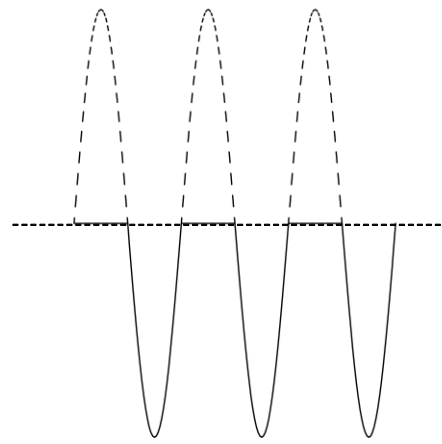

制限極性：+, 制限率：0.0%

3.10 特殊機能

本節では【特殊機能】画面にて設定する項目について説明します。

3.10.1 PSW モードの設定

PSW（プッシュスイッチ）モードには、“オルタネート”と“モーメンタリ”の2つがあります。それぞれ試験動作を実行させる際の操作要領が異なります。

オルタネートを選択すると、**動作指令**を押すと試験動作が始まります。このとき**動作指令**を押し続ける必要はありません。画面右下のPSW表示に“オルタネート”と表示されます。



モーメンタリを選択すると、**動作指令**を押している間だけ試験動作が実行されます。そのため試験動作中に異常を感じたら直ちに試験動作を中止することができるようになります。画面右下のPSW表示に“モーメンタリ”と表示されます。



3.10.2 Beep 音の設定

Beep 音を有効にすると、キー入力及びトリップ／リクローズ入力で短音、保護機能による出力オフ時に長音を発します。無効にすると Beep 音を発しません。

3.10.3 位相マイナス設定

位相マイナス設定を有効にすると、位相設定範囲が -359.9° ～ 359.9° となります。通常スweepで位相を進み方向にスイープするとき位相をマイナス値に設定します。以下は定常 V1 相の位相を -359.9° に設定した例です。

ホールド急変						
電圧/電流						
ベクトル表示						
電流の入力						
条件設定						
特殊機能						
トリップ						
出力相一括	オン オフ	定常	故障	相切換		
V1	250V	100.0 V	-359.9 °	0.000 V	0.0 °	1→2→3切換
V2	250V	0.000 V	0.0 °	0.000 V	0.0 °	1←2←3切換
V3	250V	0.000 V	0.0 °	0.000 V	0.0 °	V1-3相
V0	250V	0.000 V	0.0 °	0.000 V	0.0 °	V0相
I1	20A	0.000 A	0.0 °	0.000 A	0.0 °	I1-3相
I2	20A	0.000 A	0.0 °	0.000 A	0.0 °	I0相
I3	20A	0.000 A	0.0 °	0.000 A	0.0 °	
I0	20A	0.000 A	0.0 °	0.000 A	0.0 °	
周波数		50Hz固定				
制御電源		110.00 V		インタ/リ内部		計測回数
				0.0 ms		0回

3.10.4 バックライト調整

液晶バックライトの輝度を調整できます。屋内／屋外での使用状況に合わせて調整してください。調整範囲は10（暗い）～90（明るい）です。

3.10.5 DC 出力の設定

DC 出力を有効にすると、直流出力又はオフセットのある交流出力が可能になります。有効にすると、【出力要素】画面にて波形タイプに“正弦波 DC”，“任意波 DC”（RX4744AS），“振幅制限波”（RX4744AS）が追加されます（下図）。正弦波 DC の詳細は [3.9.3 直流出力](#)，任意波 DC（RX4744AS）の詳細は [3.9.4 任意波形（RX4744AS）](#)，振幅制限波の詳細は [3.9.5 振幅制限波形（RX4744AS）](#) を参照してください。



----- ご注意 -----

- DC 出力を有効にしないと選択した波形タイプの出力になりません。有効にしないと正弦波が出力されます。

3.10.6 ファームウェアバージョン

【特殊機能】画面には、本器ファームウェアのバージョンが表示されます。

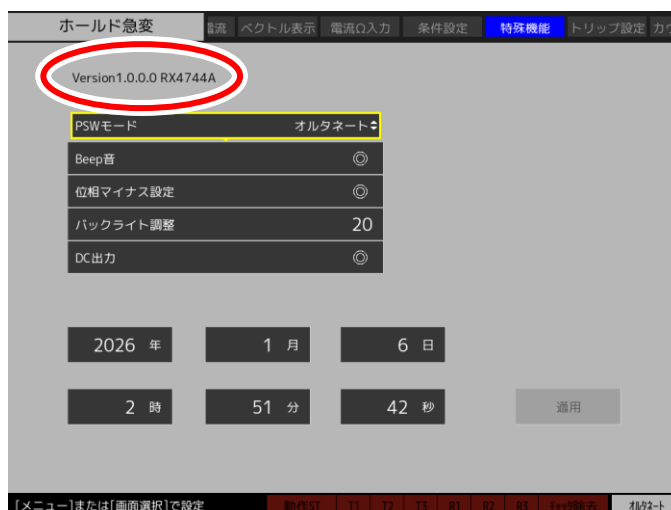

3.10.7 時刻合わせ

本器の時刻がずれている場合には、正しい時刻を入力してください。正しい時刻を入力後、適用ボタンを押すと、その時刻が適用されます。

-----**ご注意**-----

- 本器は試験設定、試験結果を本器メモリ又は USB メモリへ保存する際、時刻をファイル名に使用しています。そのため正しい時刻が設定されていないと、試験設定及び試験結果の確認が困難になります。
-

3.11 メモリ操作

本章では各動作モードにおける試験設定や試験結果の保存，試験設定の読出しについて説明します。又，初期設定へリセットする方法についても説明します。

3.11.1 試験設定をメモリに保存する

各モードにおける試験設定を本体メモリ又は USB メモリに保存する手順を説明します。パネル面で設定したパラメタを各動作モードにつき 32 通り，及び初期設定値 2 通り（50 Hz 地域用，60 Hz 地域用）を含む合計 34 通りを任意に呼び出すことができます。

-----コメント-----

- 試験設定は各動作モードで個別に保存されます。
- 試験設定ファイル名は自動的に決定されます。
- 試験設定を直接 USB メモリへ保存できません。一度本体に保存してから USB メモリへ保存します。

■試験設定を本体メモリに保存する

1. **メモリ**又は**メニュー**+モディファイダイヤルで【メモリ操作】画面に移動します。
2. “新規保存”を選択します。



3. パネル面と基本操作の説明

3. “試験設定” を選択します。



4. “現在の試験設定を保存しますか？” と表示されるので **実行** を押します。



----- コメント -----

- 試験設定ファイル名は自動的に決定されます。例えば保存日時を 2013/3/22 12:00:00 とすると、ファイル名は “RX4744Param_TestModeUnit_HoldQuickChange_20130322120000” となります。しかし保存データ一覧には “RX4744Param_20130322120000” と表示されますので、ご注意ください。
 - 本器から直接ファイル名を変更することはできません。
-

■試験設定を USB メモリに保存する

1. はじめに試験設定を本体メモリに保存します。保存方法は **■試験設定をメモリに保存する** (137 ページ) を参照してください。
2. **メモリ** または **メニュー** + モディファイダイヤルで **【メモリ操作】** に移動します。
3. “保存データ一覧” を選択します。



4. “試験設定” を選択します。

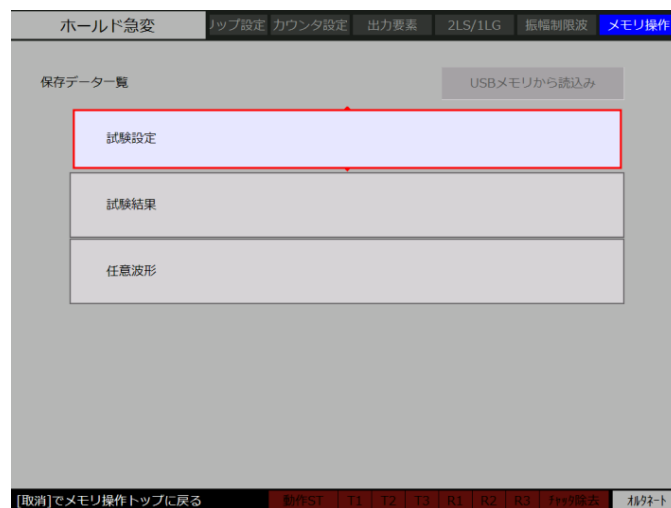

5. 十字キーで USB へ保存したい試験設定まで移動し、**実行**を押します。

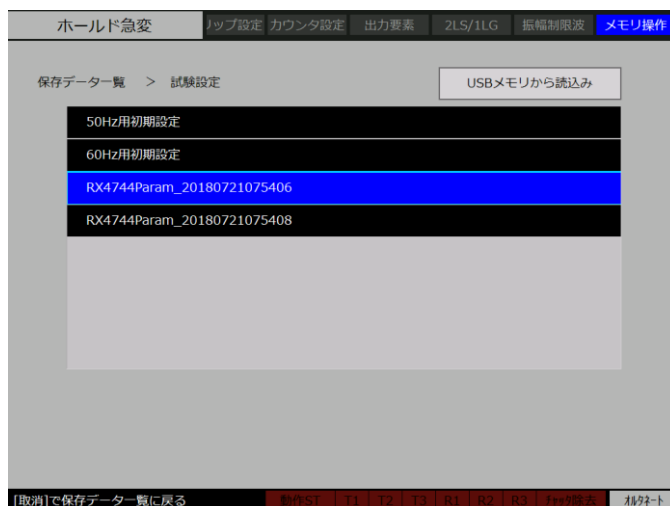

6. “USB へコピー” を選択します。

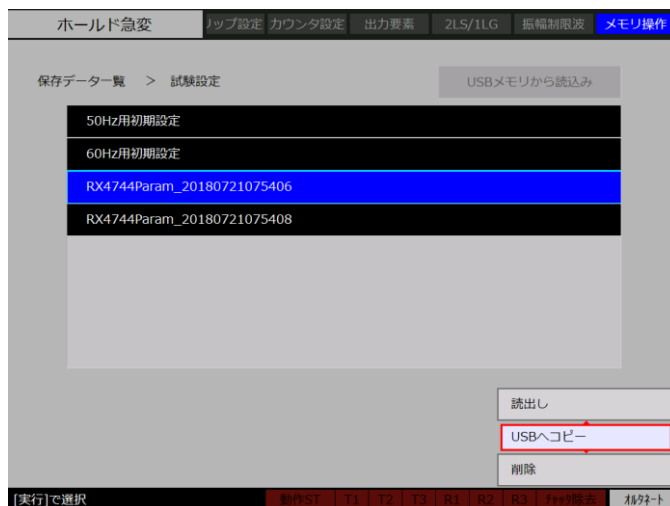

-----コメント-----

- 試験設定を直接 USB メモリへ保存することはできません。一度本体に保存してから USB メモリへ保存します。
- 試験設定ファイル名の変更は、パソコン上でおこなってください。なお試験設定は RX4744 フォルダ直下の SettingData フォルダに保存されます。ファイル名の一部によって動作モードを識別しているため、下 14 桁のタイムスタンプ部分を変更してください。例 ファイル名が “RX4744Param_TestModeUnit_HoldQuickChange_20130322120000” の場合は “20130322120000” の部分が変更できます。

3.11.2 試験結果をメモリに保存する

各モードにおける試験結果を本体メモリに保存する手順を説明します。

■試験結果を本体メモリに保存する

1. **メモリ**又は**メニュー**+モディファイダイヤルで【メモリ操作】画面に移動します。
2. “新規保存”を選択します。



3. “試験結果”を選択します。



4. “現在の試験結果を保存しますか？”と表示されるので**実行**キーを押します。

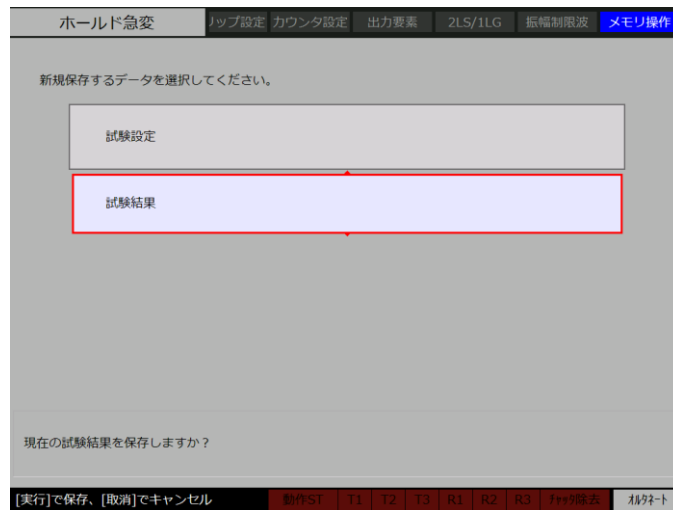

-----コメント-----

- 試験結果ファイル名は自動的に決定されます。ファイル名を変更することはできません。

■本体メモリの試験結果を USB メモリに保存する

1. はじめに試験結果を本体メモリに保存します。保存方法は **■試験結果をメモリに保存する (141 ページ)** を参照してください。
2. **メモリ**又は**メニュー**+モディファイダイアルで【メモリ操作】画面に移動します。
3. “保存データ一覧”を選択します。



4. “試験結果” を選択します。



5. 十字キーで USB へ保存したい試験結果まで移動し、**実行**を押します。



6. “USB へコピー” を選択します。

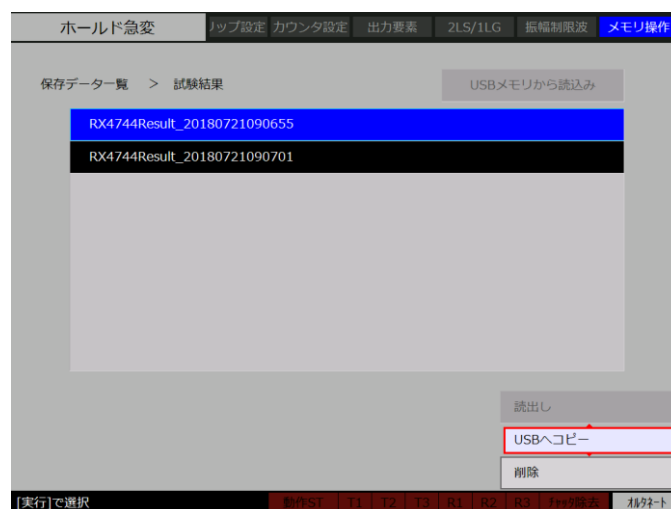

-----コメント-----

- 試験結果ファイル名の変更は、パソコン上でおこなってください。なお試験結果はRX4744 フォルダ直下の TestResult フォルダに保存されます。

-----コメント-----

■試験結果を直接 USB メモリに保存する

1. **シフト**+**結果保存**で試験結果を直接 USB メモリに保存します。

-----コメント-----

- 試験結果ファイル名の変更は、パソコン上でおこなってください。なお試験結果はRX4744 フォルダ直下の TestResult フォルダに保存されます。

3.11.3 試験設定を読み出す

試験設定を本体メモリ又は USB メモリから読み出す手順を説明します。

-----コメント-----

- 試験設定を USB メモリから直接読み出すことはできません。一度本体メモリへ保存してから読み出します。

-----コメント-----

■本体メモリから試験設定を読み出す

1. **メモリ**又は**メニュー**+モディファイダイアルで【メモリ操作】画面に移動します。
2. “保存データ一覧”を選択します。



3. “試験設定” を選択します。



4. 十字キーで読み出したい試験設定に移動し[実行]を押します。

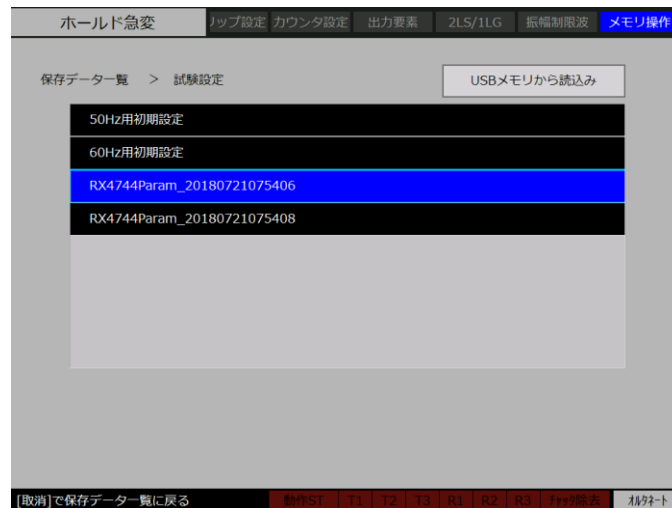

5. “読出し” を選択します。

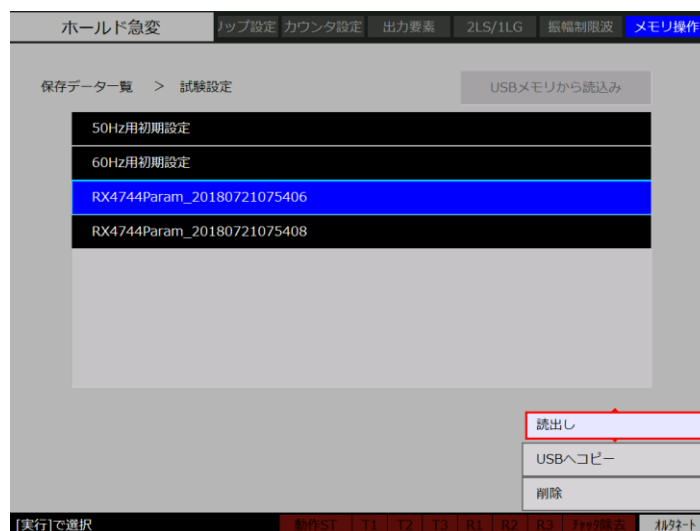

3. パネル面と基本操作の説明

■ USB メモリから本体メモリへ試験設定をコピーする

1. **メモリ**又は**メニュー**+モディファイダイヤルで【メモリ操作】画面に移動します。
2. “保存データ一覧”を選択します。



3. “試験設定”を選択します。



4. “USBメモリから読み込み”を選択します。



5. 十字キーで読出したい試験設定に移動し、**実行**を押します。

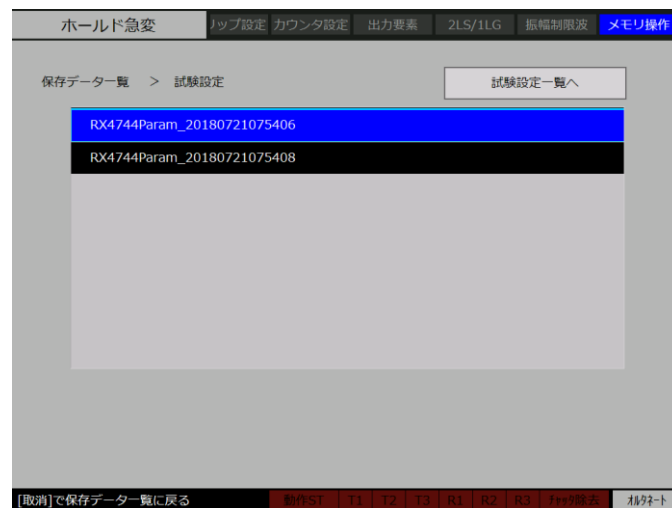

6. “読出し”を選択します。

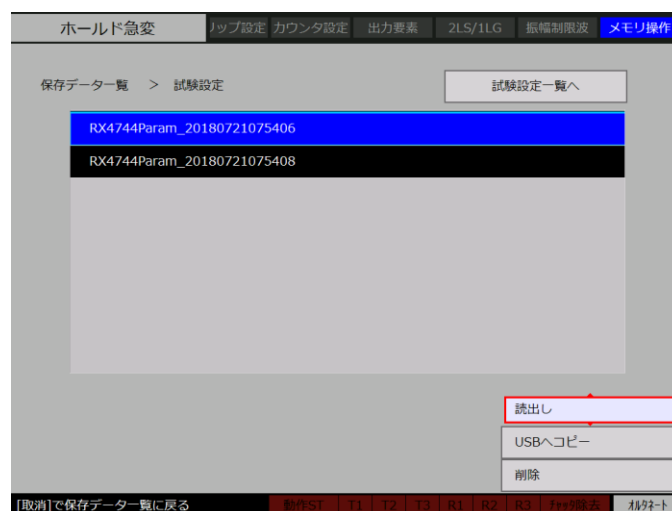

7. “読み出しますか？”と表示されるので**実行**を押します。



本体メモリへ保存された試験設定を読み出す方法は **■本体メモリから試験設定を読み出す** (144 ページ) を参照してください。

3.11.4 試験設定又は試験結果を削除する

■本体メモリに保存されている試験設定又は試験結果を削除する

1. **メモリ**又は**メニュー**+モディファイダイヤルで【メモリ操作】画面に移動します。
2. “保存データ一覧”を選択します。



3. 試験設定を削除する場合は“試験設定”を，試験結果を削除する場合は“試験結果”を選択します。



4. 十字キーで削除したい試験設定又は試験結果に移動し，削除します。

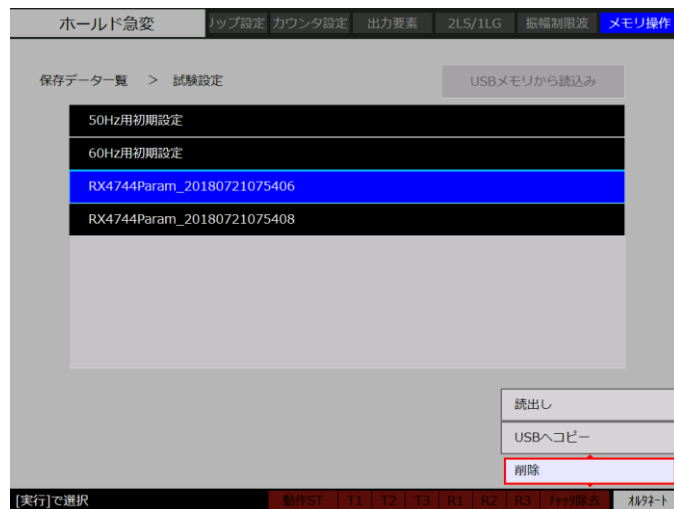

----- コメント -----

- USBメモリに保存されている試験設定又は試験結果を削除することはできません。パソコン上で削除してください。

3.11.5 初期設定にリセットする

■初期設定にリセットする手順

本器のリセットは初期設定が保存されているメモリを読み出すことで行われます。初期設定は各動作モードに 50 Hz/60 Hz 用の 2 種類が用意されています。ここでは例としてホールド急変モードにて 50 Hz 初期値にリセットする方法を示します。

-----コメント-----

- 初期設定の読み出しによるリセットは、読み出した動作モードにのみ有効です。

1. **メモリ**又は**メニュー**+モディファイダイヤルで【メモリ操作】画面に移動します。
2. “保存データ一覧”を選択します。



3. “試験設定”を選択します。

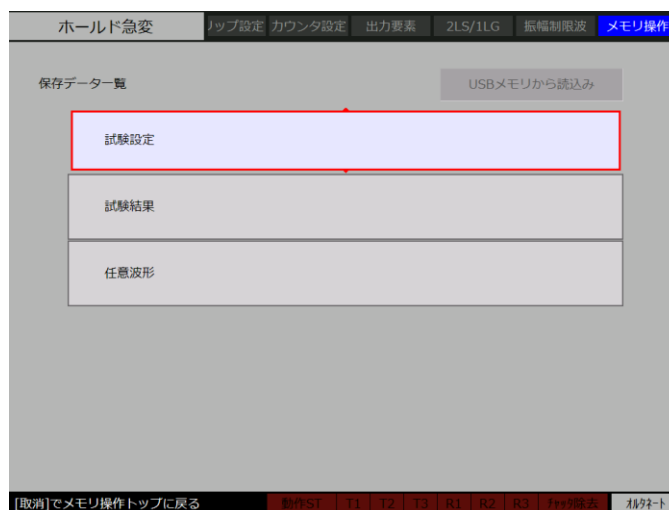

4. 十字キーで“50 Hz 用初期設定”に移動し、**実行**を押します。



5. “読出し” (Read) を選択します。



-----コメント-----

- 初期設定用データは削除することはできません。

■初期設定値

各動作モードの初期設定は、表 3-1～表 3-10 をそれぞれ参照してください。

4. 応用操作

4.1	トリップ 2~3/リクローズ 2~3 (RX4744AS) ……	154
4.2	カウンタ スタート/ストップ信号自由設定 (RX4744AS) ……	155
4.3	デジタル同期 (RX4744AS) ……	156
4.4	トランス突入電流模擬 (RX4744AS) ……	158
4.5	SOR 試験 (RX4744AS) ……	159
4.6	リアクタンス協調 (RX4744AS) ……	161
4.7	脱調ロック (RX4744AS) ……	161
4.8	脱調ロック解除 (RX4744AS) ……	164
4.9	I0 (ゼロ) 遅延 (RX4744AS) ……	166
4.10	シーケンス動作モード (RX4744AS) ……	168
4.11	故障出力移行(定常→故障 1→故障 2) ……	175
4.12	試験動作中の定常・故障の振幅・位相値変更 ……	177

4.1 トリップ 2～3/リクローズ 2～3 (RX4744AS)

トリップ 2～3/リクローズ 2～3 (RX4744AS) をご使用いただくと、2 相及び 3 相のトリップ入力及びリクローズ入力を個別入力することができます。

■トリップ 2～3/リクローズ 2～3 をご使用する前に

トリップ 2～3/リクローズ 2～3 は本器背面に入力部（バインディングポスト）があります。トリップとリクローズのコモンは共通電位ですが、トリップ 2 リクローズ 2 とトリップ 3 リクローズ 3 は個別に筐体からフローティングしています。又、トリップ 2～3/リクローズ 2～3 の電圧入力範囲は、0 V～+130 V です。ご注意ください。

■トリップ 2～3/リクローズ 2～3 の入力形式、論理の設定

トリップ 2～3/リクローズ 2～3 の入力形式と論理の設定は、標準装備されているトリップ入力及びリクローズ入力と同じになります。したがって標準装備のトリップ入力及びリクローズ入力とトリップ 2～3、リクローズ 2～3 を個別に入力形式及び論理を設定することはできません。

入力形式は接点入力、電圧入力（2.5 V）又は電圧入力（50 V）のいずれかから選択します。論理は a 接点又は b 接点のどちらかです。各設定の詳細は **3.7 動作スタート・トリップ・リクローズ入力設定** を参照してください。

■総合急変：急変での三相出力の選択肢追加

トリップ 2～3/リクローズ 2～3 (RX4744AS) が装備されると、三相出力の選択肢に“2 同時”，“3 同時”，“ファースト同時”，“個別”が追加されます。

2 同時：トリップ 2 及びリクローズ 2 の入力によって、三相出力が同時に変化します。計測相は 2 相になります。

3 同時：トリップ 3 及びリクローズ 3 の入力によって、三相出力が同時に変化します。計測相は 3 相になります。

ファースト同時：トリップ 1～3 及びリクローズ 1～3 のうち、最も早い入力によって三相出力が同時に変化します。計測相は最も早く入力した相になります。

個別：各トリップ入力、リクローズ入力によって、三相出力が個別に変化します。“個別”を選択した場合のみ計測相を選択できます。

■総合急変：急変での三相出力個別動作での計測相選択肢追加

トリップ 2～3/リクローズ 2～3 (RX4744AS) が装備されると、三相出力個別動作時の計測相の選択肢に“第 2 相”，“第 3 相”，“ファースト”が追加されます。

第 2 相：トリップ 2 及びリクローズ 2 の入力によって、各時間を計測します。

第 3 相：トリップ 3 及びリクローズ 3 の入力によって、各時間を計測します。

ファースト：トリップ 1～3 及びリクローズ 1～3 のうち、最も早い入力によって、各時間を計測します。

4.2 カウンタ スタート/ストップ信号自由設定 (RX4744AS)

カウンタ スタート/ストップ信号自由設定 (RX4744AS) をご使用いただくと、カウンタ 1～3 のスタート信号とストップ信号を任意に設定することができます。



■スタート信号・ストップ信号の選択

カウンタスタート信号・カウンタストップ信号はそれぞれ以下の信号を設定できます。

- カウンタスタート信号：トリップ 1～3 入力，リクローズ 1～3 入力，急変指令出力
- カウンタストップ信号：トリップ 1～3 入力，リクローズ 1～3 入力

急変指令出力を選択した場合，トリガのエッジを“故障→定常”又は“定常→故障”のどちらかに設定します。

トリップ 1～3 又はリクローズ 1～3 を選択した場合，トリガのエッジを“入力↑”又は“解除↓”のどちらかに設定します。

■カウンタモードに自由設定が追加される試験モード

カウンタモードに自由設定が追加されるのは以下の試験モードです。

- 単体試験：ホールド急変，ノンホールド急変

試験シーケンスはトリップ 1 入力によるインタバル内部と同じになります。

- 総合試験：急変，リアクタンス協調 (RX4744AS)，脱調ロック (RX4744AS)，脱調ロック解除 (RX4744AS)，I0 遅延 (RX4744AS)

試験シーケンスは条件設定の設定通りになります。条件設定の詳細については **3.6.5 総合急変モード** を参照してください。

4.3 デジタル同期 (RX4744AS)

デジタル同期 (RX4744AS) の入力と出力を D-sub25pin のケーブルで配線することで、本器複数台の周波数同期運転をすることができます。

■複数台を周波数同期運転する際の接続方法

本器複数台で周波数同期運転するには、本器を複数台用意し、本器左側面のデジタル同期信号入力と出力 (RX4744AS) を D-sub25pin の専用ケーブルで接続します。図 4-1 に 2 台での接続例を示します。この配線では本器①の周波数が変わると、本器②の周波数が同期して変わることになります。



図 4-1 複数台周波数同期運転する際の接続例

■複数台を周波数同期運転する方法

- 図 4-1 のように本器を複数台接続した状態で、本器②の動作モードを“ホールド急変”にし、本器②の【出力要素】画面で周波数モードを“デジタル同期”に選択します。ここで例として V1 相を出力してみるために、同画面の試験使用相の V1 相を有効にしておきます。

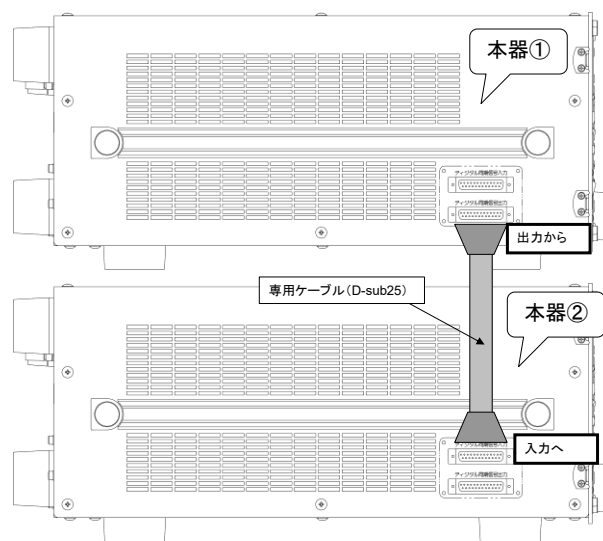
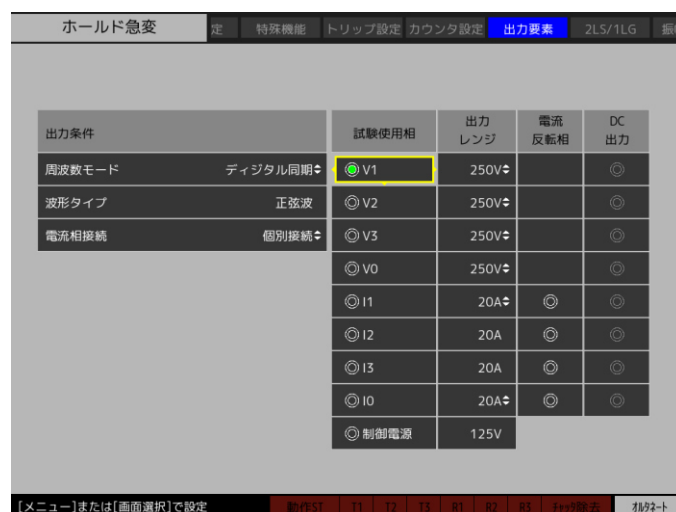

2. 本器②の「電圧/電流」を押し、【電圧/電流】画面に移動し V1 相を有効にし、その定常出力を 100 V と入力しました。

出力相一括		オン	定常		故障		相切換
		オフ					
V1	250V	●	100.00 V	0.0 °	0.000 V	0.0 °	1→2→3切換
V2	250V	○	0.000 V	0.0 °	0.000 V	0.0 °	1←2←3切換
V3	250V	○	0.000 V	0.0 °	0.000 V	0.0 °	V1-3相
V0	250V	○	0.000 V	0.0 °	0.000 V	0.0 °	V0相
I1	20A	○	0.000 A	0.0 °	0.000 A	0.0 °	I1-3相
I2	20A	○	0.000 A	0.0 °	0.000 A	0.0 °	I0相
I3	20A	○	0.000 A	0.0 °	0.000 A	0.0 °	
I0	20A	○	0.000 A	0.0 °	0.000 A	0.0 °	
周波数	デジタル同期		位相微調		0.00°		
制御電源	110.00 V		動作時間	復帰時間	計測回数		
			0.0 ms	0.0 ms	0回		

[メニュー]または[画面選択]で設定

3. 同様にして、本器①の動作モードを“ホールド急変”にし、本器①の【出力要素】画面で周波数モードを“内部可変”に選択します。ここで例として V1 相を出力するために、同画面の試験使用相の V1 相を有効にしておきます。
4. 本器①の「電圧/電流」を押し、【電圧/電流】画面に移動し V1 相を有効にし、その定常出力を 100 V と入力しました。
5. 本器①と本器②の「出力オン/オフ」をそれぞれ押し、出力します。
6. 本器①の【電圧/電流】画面で、十字キーでフォーカスを移動し、定常の周波数枠に合わせ「実行」を押します。十字キーの左右で変更したい桁を選択し、モディファイダイヤルを回すと本器①と本器②の定常周波数が同期して出力されていることがわかります。

もしこのとき本器①と本器②の V1 の位相が同じ値なのに出力位相にずれが生じている場合は、本器②の【電圧/電流】画面の“位相微調”枠で本器②の位相を調節することで、確実に位相を合わせることができます。

-----コメント-----

- 【出力要素】画面で周波数モードを“デジタル同期”に選択できるのは、動作モードが“ホールド急変”，“ノンホールド急変”，及び“シーケンス動作”のときだけです。

4.4 トランス突入電流模擬 (RX4744AS)

トランス突入電流模擬モード (RX4744AS) をご使用いただくと、トランスの突入電流波形 (半波整流波形が過渡減衰する電流波形) を模擬することができます。

■ トランス突入電流波形の一例

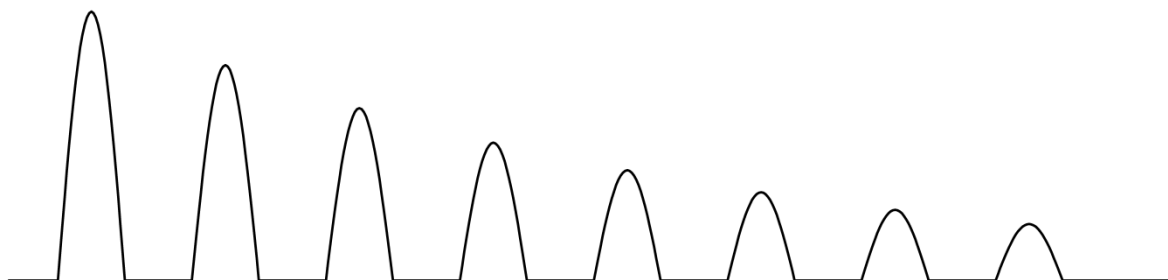

■ 動作モード：トランス突入電流模擬モードについて

この動作モードでは、定常から故障に急変した際のトランス突入電流が流れる模擬を行うことができます。

図 4-2 にトランス突入電流模擬モードの試験シーケンスの例を示します。



図 4-2 トランス突入電流模擬モードの試験シーケンスの例

■ トランス突入電流モードの設定項目

本モードでは、【条件設定】画面にて振幅差減衰半減時間、故障継続時間及びプリトリガ終了遅延時間、【電圧/電流】画面にてトランス突入電流の開始振幅、終了振幅、極性を設定できます。

- 開始振幅：
定常から故障に急変したとき流れるトランス突入電流の最初の電流振幅値です。0.000 A～20.000 A まで設定できます。
- 終了振幅：
トランス突入電流の収束する電流振幅値です。0.000 A～開始振幅値まで設定できます。
- 出力極性：
トランス突入電流波形の出力極性です。+又は-のどちらか設定します。

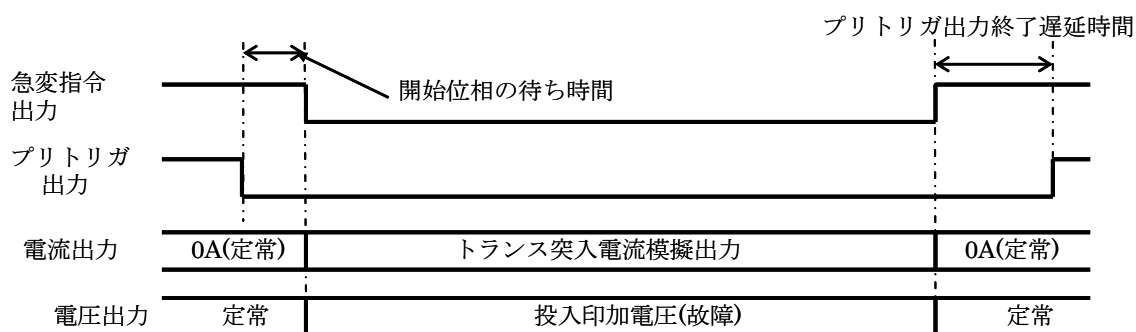
- 振幅差減衰半減時間：

トランス突入電流が減衰する際の、開始振幅と終了振幅の差をとりその半減するまでの時間のことです。100 ms～10000 ms まで設定できます。

4.5 SOR 試験 (RX4744AS)

SOR 試験では、電流出力を平衡三相で一定とし、電圧出力は平衡三相を維持した状態で電圧出力の振幅及び位相を初期値（左）から終了値（右）にスイープします。スイープの種類はベクトル直線スイープです。

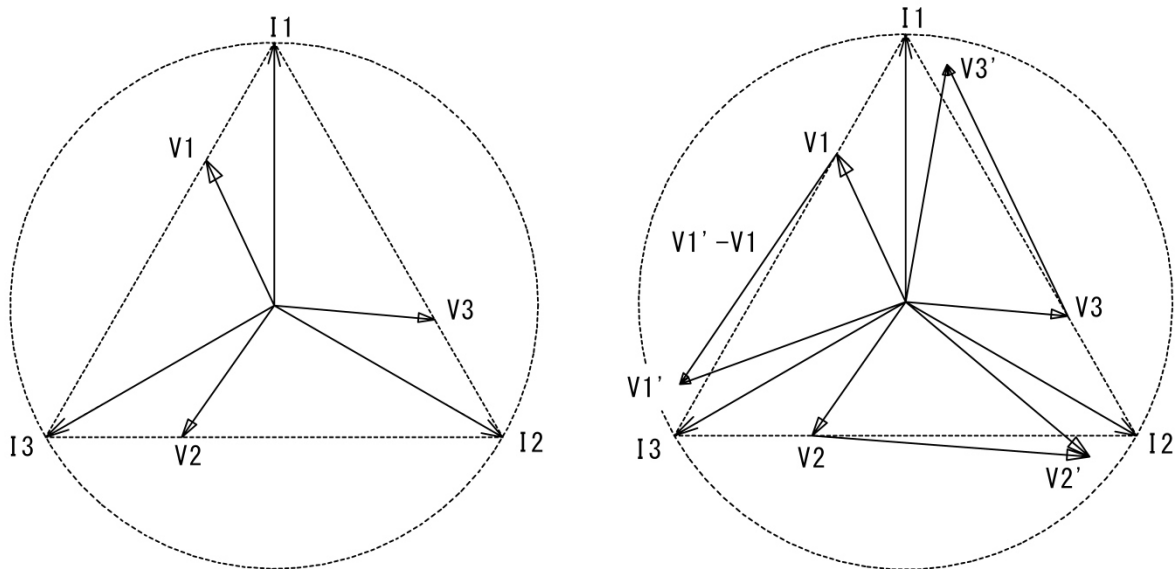

SOR試験 電圧/電流/ベクトル表示 条件設定 特殊機能 トリップ設定 カウンタ

	定常		故障		
V1	125V	0.000V	0.0°	0.000V	0.0°
V2	125V	0.000V	0.0°	0.000V	0.0°
V3	125V	0.000V	0.0°	0.000V	0.0°
I1	20A	0.000A	0.0°	0.000A	0.0°
I2	20A	0.000A	120.0°	0.000A	120.0°
I3	20A	0.000A	240.0°	0.000A	240.0°

周波数 50Hz固定 制御電圧 110.00V 波形タイプ 正弦波

インタ/0レ内部 0.0 ms 計測回数 0 回

[メニュー]または[画面選択]で設定 動作停止 11 | 12 | 13 | 01 | 02 | 03 | 実行/停止 終了/リセット

SOR試験 電圧/電流/ベクトル表示 条件設定 特殊機能 トリップ設定 カウンタ設定 出

スイープ時間設定方法 Ω

インピーダンス設定 1.0 Ω

時間設定 1,000 s

故障継続時間機能 \odot

故障継続時間 1,000 s

プリトリガ時間機能 \odot

プリトリガ時間 100.0 ms

プリトリガ終了遅延時間 100 ms

[メニュー]または[画面選択]で設定 動作停止 11 | 12 | 13 | 01 | 02 | 03 | 実行/停止 終了/リセット

■ SOR 試験モード個別の条件設定項目

- スイープ時間設定方法

スイープする時間をインピーダンス“ Ω ”又は時間“SEC”から選択します。いずれかを選択したことにより、下記のインピーダンス設定、又は時間設定が有効になります。

4. 応用操作

- インピーダンス設定

スイープ時間をインピーダンスで設定します。スイープ時間設定方法を“Ω”にしたとき有効になります。ここで設定するインピーダンスは出力周波数1周期当たりのインピーダンス変化を示しています。第1相に着目し説明すると、開始電圧： V_1 、終了電圧： V_1' 、出力電流： I_1 、インピーダンス設定値： Z 、出力周波数： f とすると、スイープ時間： t_{sweep} は次の式で計算されます。

$$t_{sweep} = \frac{|V_1' - V_1|}{I_1 \cdot Z \cdot f}$$

- 時間設定

スイープ時間を時間で設定します。スイープ時間設定方法を“SEC”にしたとき有効になります。

■SOR 試験モードの試験シーケンス

図 4-3 に SOR 試験モードの試験シーケンスの例を示します。



図 4-3 SOR 試験モードの試験シーケンスの例

----- コメント -----

- SOR 試験モードは、電圧／電流出力は常に平衡三相になります。そのため、【電圧／電流】画面において振幅、位相をどれか1相でも入力すると、他の相は、自動的に平衡三相になるように設定されます。
- スイープ時間設定方法を“インピーダンス設定”にした場合、周波数モードが“外部同期”、“ライン同期”では、スイープ時間が正しく計算されません。“50 Hz 固定”、“60 Hz 固定”、“内部可変”を使用してください。

4.6 リアクタンス協調 (RX4744AS)

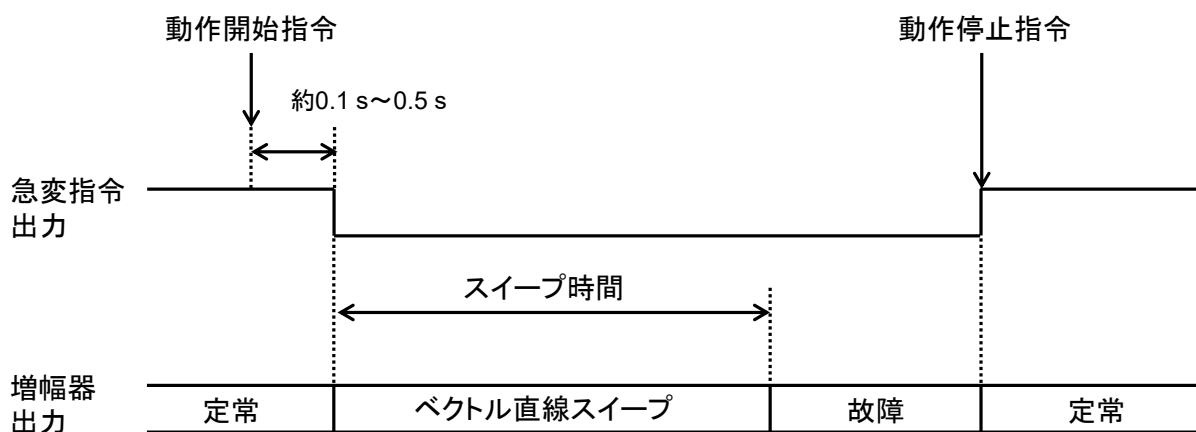
リアクタンス協調モードは、総合急変モードとほとんど同じ動作をしますが、下記点が異なります。それ以外は総合急変モードと同じですので、**3.6.5 総合急変モード**を参照してください。

- 動作シーケンスに“再遮断”の項目がなく、再トリップ時間の測定を行いません。
- 三相出力が“同時”に固定されます。
- 計測相は“第1相”固定されます。

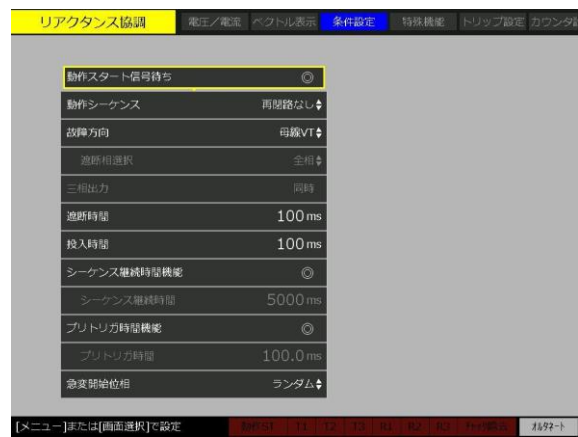

4.7 脱調ロック (RX4744AS)

脱調ロックモード及び後述する脱調ロック解除モードは、通常スイープモード、ベクトル直線スイープモードと同様に1~3相の電圧出力をスイープします。両者が大きく異なる点は、脱調ロックモードの0相出力及び1~3相の電流出力はスイープしないことです。

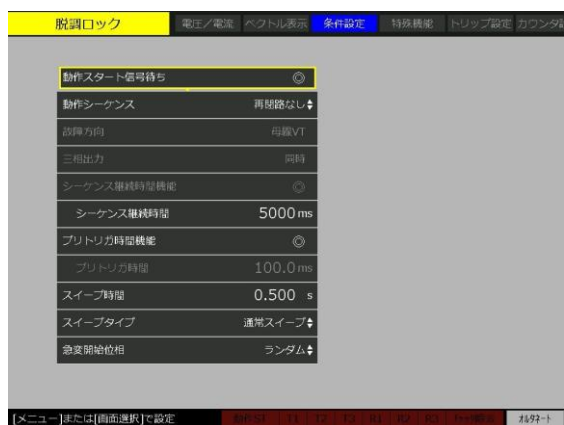

4. 応用操作

■脱調ロックモード個別の条件設定項目

- シーケンス継続時間

総合急変モードにもシーケンス継続時間がありますが，脱調ロックモードでは働きが異なります。シーケンス継続時間は脱調ロックモードの動作シーケンスにおいて，2つの役割があります。

- ・ 定常から故障にスweep中にトリップ信号が入力されると，その時点からシーケンス継続時間が開始し，その後定常へスweepします。
- ・ 故障までスweepした場合，故障出力をシーケンス継続時間維持し，その後定常にスweepします。

- スweep時間

定常から故障へ，及び故障から定常へスweepする時間です。

- スweepタイプ

“通常スweep”と“ベクトル直線スweep”から選択します。

■脱調ロックモードの試験シーケンス

下に再閉路あり／なしの試験シーケンスの例を示します。

スweep中にトリップ信号が入力されると，そのときの出力をシーケンス継続時間保持し，その後，定常に向かってスweepします。トリップ信号が入力されない場合は，故障までスweepした時点からシーケンス継続時間だけ故障出力し，その後，定常にスweepします。



図 4-4 脱調ロックモードの試験シーケンスの例（再閉路なし）

スweep中にトリップ信号が入力されると、そのときの出力をシーケンス継続時間保持します。シーケンス継続時間内にリクローズ信号が入力されると、定常に戻ります。

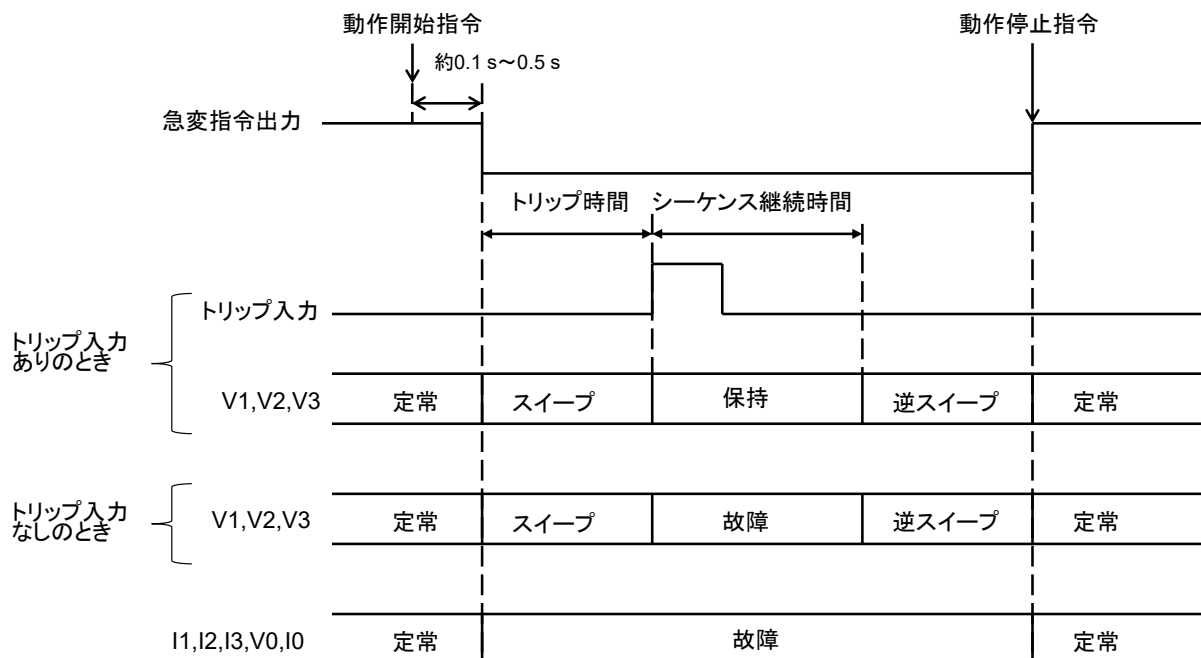

図 4-5 脱調ロックモードの試験シーケンスの例（再閉路あり）

4.8 脱調ロック解除 (RX4744AS)

脱調ロック解除モードは脱調ロックモードと同じように定常から故障へスweepしますが、トリップ信号が入力された後の試験シーケンスが異なります。

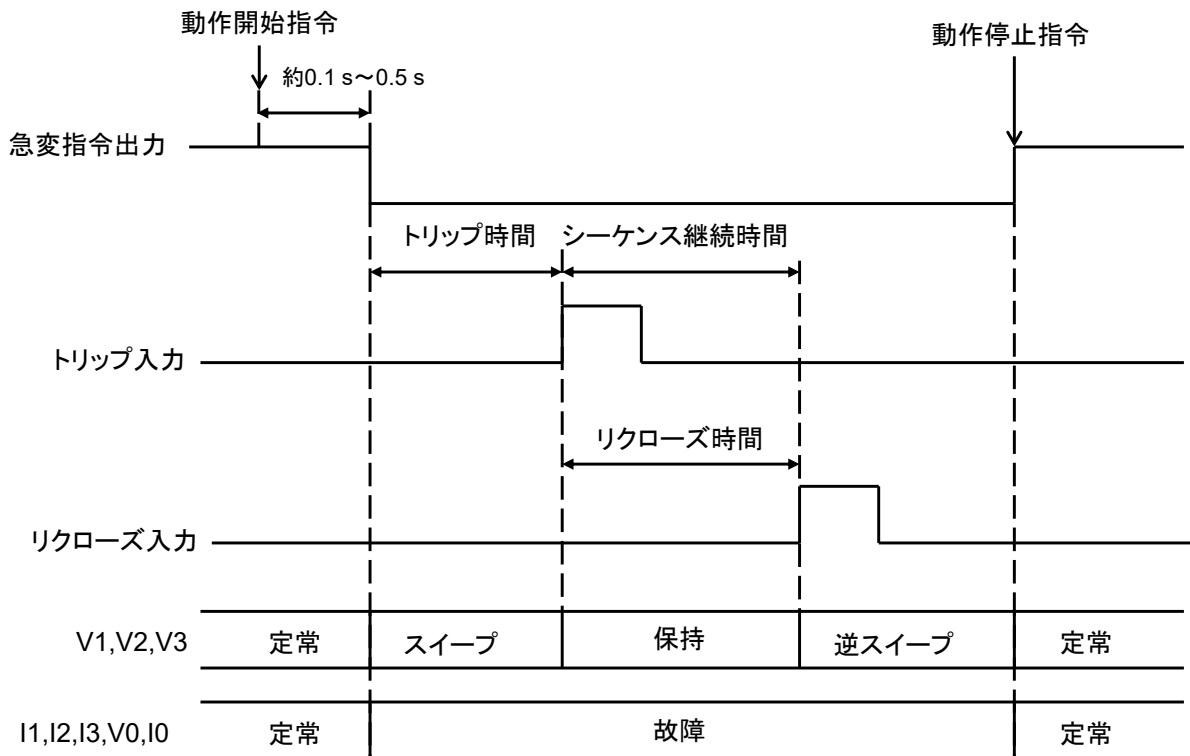
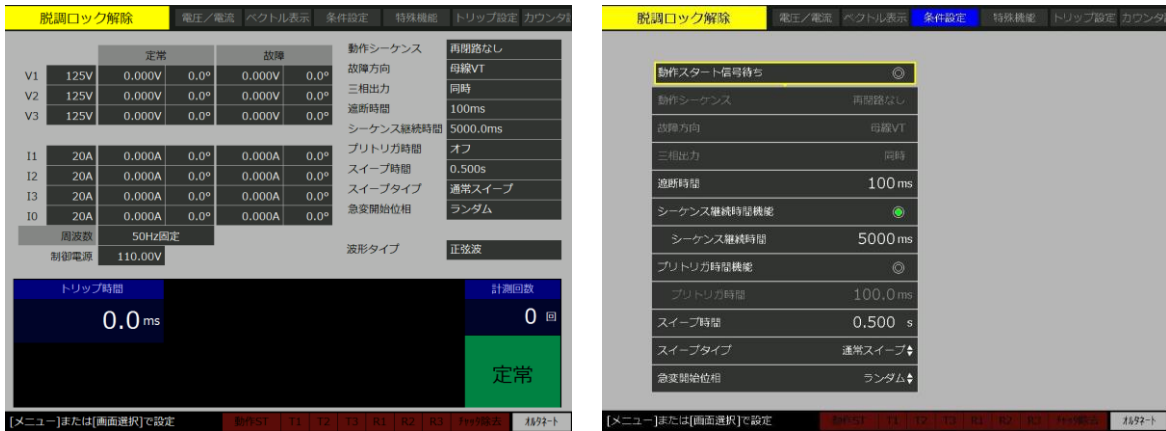

■脱調ロック解除モード個別の条件設定項目

遮断時間を設定すること以外は脱調ロックモードと同じです。遮断時間については 3.6.5 総合急変モードを参照してください。

■脱調ロック解除モードの試験シーケンス

下に脱調ロック解除モードの試験シーケンスの例を示します。

スweep時にトリップ信号が入力すると、その時点から設定した遮断時間だけトリップしたときの出力を維持します。遮断時間経過後、出力は定常に復帰します（スweepがありません）。

トリップ信号が入力されないときは、故障までスweep後、設定したシーケンス継続時間だけ故障出力し、その後定常に復帰します。



図 4-6 脱調ロック解除モードの試験シーケンスの例

4. 応用操作

4.9 IO（ゼロ）遅延（RX4744AS）

IO 遅延モードの試験シーケンスは、総合急変モードとほとんど同じですが、以下の点で異なります。

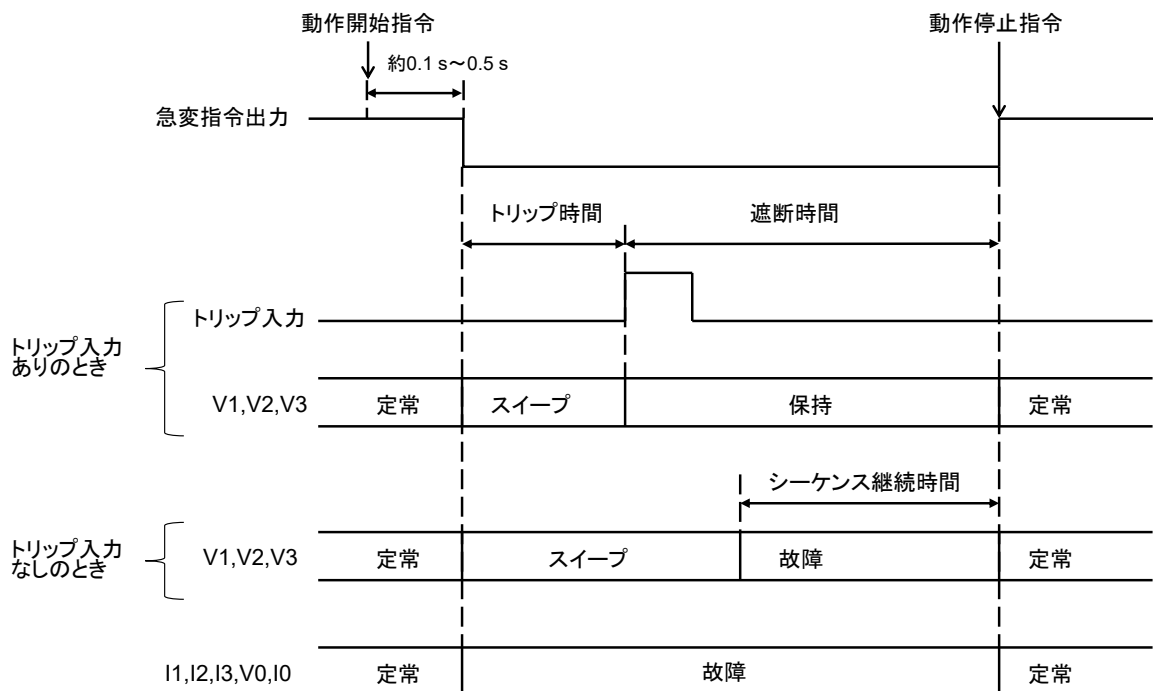
- 定常から故障に急変する際、電流 0 相～3 相出力が IO 遅延時間だけ遅れて急変します。
- IO 遅延モードに 0 相動作がなく、0 相出力は他の相と同時に急変・復帰します。



■ IO 遅延モード個別の条件設定項目

- IO 遅延時間

定常から故障に急変する際、電流出力が設定した IO 遅延時間だけ遅れて急変します。

■ IO 遅延モードの試験シーケンス

図 4-7 に IO 遅延モードの試験シーケンスの例を示します。※1、※2 は、故障方向で選択した項目によって出力が異なることを示しています。表 4-1 を参照してください。



図 4-7 I0 遅延モードの試験シーケンスの例

表 4-1 I0 遅延モードの出力の補足説明

	母線 VT	線路 VT	自由設定
※1	定常	遮断相：0 V/0 A 出力，非遮断相：定常出力	別画面で自由に設定
※2	定常	定常	別画面で自由に設定

4. 応用操作

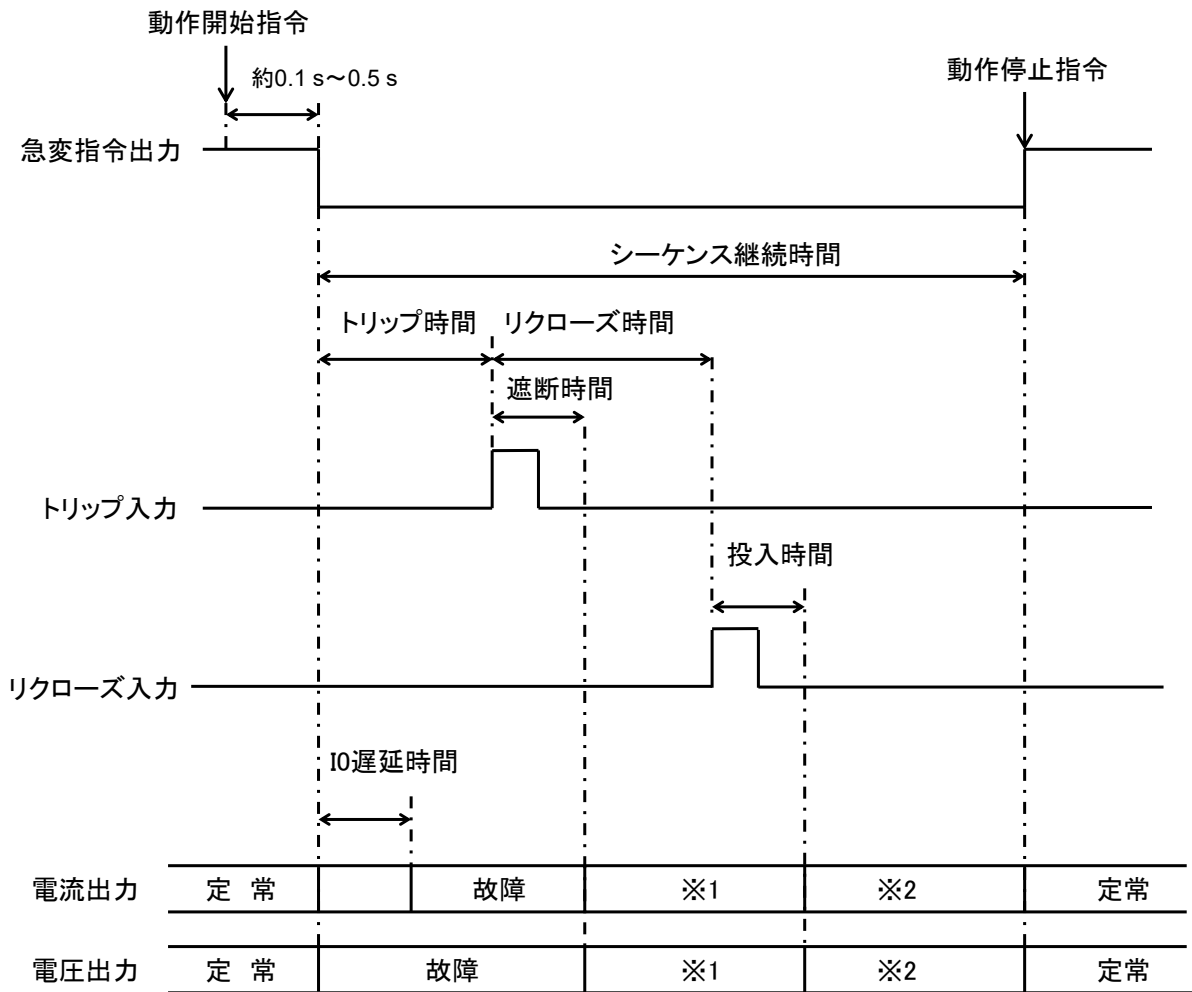
4.10 シーケンス動作モード（RX4744AS）

シーケンス動作モード（RX4744AS）をご使用いただくと、最大ステップ数 10 のシーケンス出力することができます。

シーケンス動作モードでのカウンタ機能は、カウンタ スタート/ストップ信号自由設定（RX4744AS）のみ有効になります。



-----コメント-----

- 【ベクトル表示】画面では、定常又は故障（ステップ 1）のベクトルを表示します。
- 【2LS/1LG】画面では、故障値反映は故障（ステップ 1）に設定します。

■ 状態表示



状態表示

シーケンス動作モードの状態表示部は、通常が表示に加え現在のステップ番号を表示します。また故障（ステップ 1）及び各ステップ番号を表示中は、そのステップでの経過時間が表示されます。

■シーケンス動作モード個別の条件設定項目

● 継続時間

出力がステップの出力設定値に達したとき、その状態を保持する時間です。トリガ信号待ち時間、開始遅延時間は含みません。ステップ毎に個別設定ができます。1 ms～600000 ms まで設定できます。

● 継続時間後動作

“終了→定常”，“次ステップ移行”，“トリガ信号待ち”，又は“保持（移行なし）”のいずれかから選択します。それぞれの動作は以下の通りです。ステップ毎に個別設定ができます。

● 終了→定常

継続時間を経過した後に試験動作を終了し定常出力に戻ります。

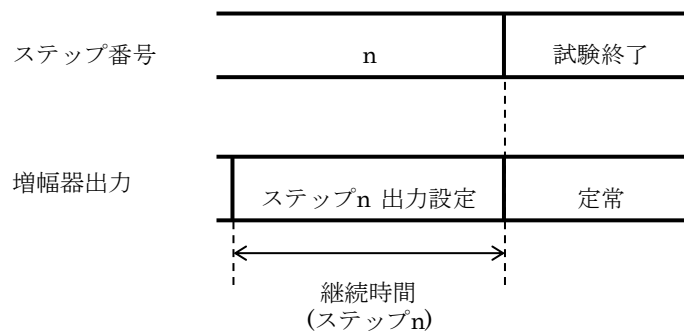

● 次ステップ移行

継続時間を経過した後に次ステップに移行します。ステップ 10 で選択した場合は継続時間を経過した後に試験動作を終了し定常出力に戻ります。

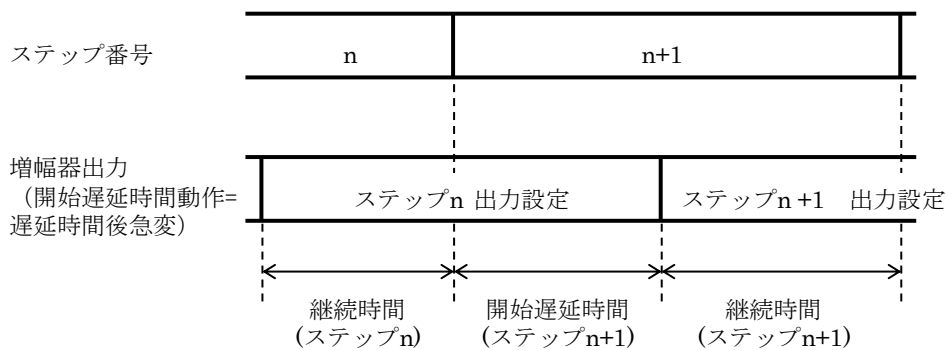

4. 応用操作

● トリガ信号待ち

継続時間を経過した後も当ステップの出力設定を維持し、次ステップ移行トリガ信号で選択したトリガ信号が入力されると次ステップに移行します。開始遅延時間中や継続時間中に入力されたトリガ信号は無効です。継続時間後のトリガ信号のみ次ステップに移行する動作となります。ステップ 10 で選択した場合はトリガ信号が入力されると試験動作を終了し定常出力に戻ります。

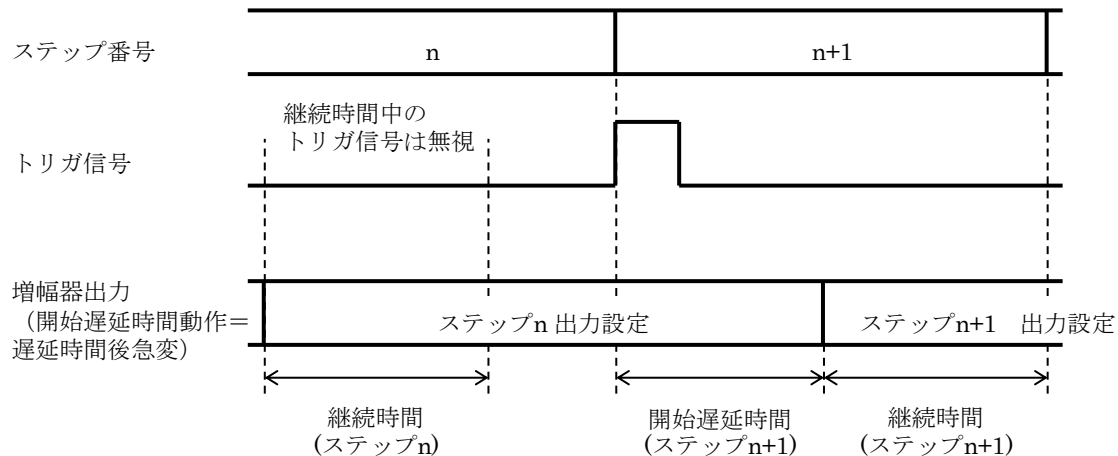

● 保持（移行なし）

継続時間を経過した後も当ステップの出力設定を維持し続けます。

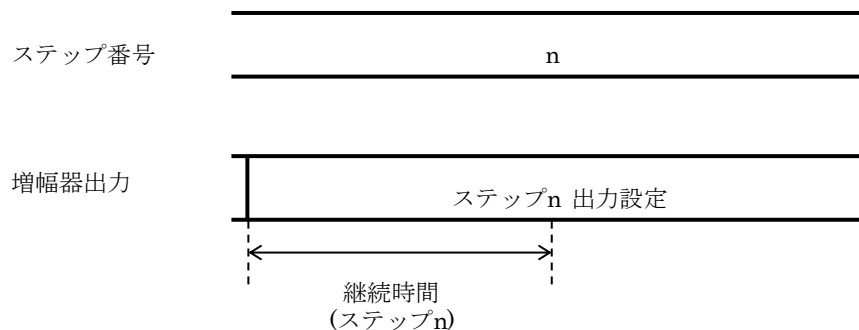

保持（移行なし）から定常出力に戻す方法は、以下の2つがあります。

- ・ **動作指令** を押す。
- ・ リモート制御の場合、試験動作制御コマンドを使用し試験動作を停止させる。

● 次ステップ移行トリガ信号

トリガ信号は以下から任意設定できます。また、信号の論理（立上り 又は 立下り）も設定できます。ステップ毎に個別設定ができます。

動作スタート信号・トリップ 1～3・リクローズ 1～3・トリップファースト（トリップ 1～3 の 1 番早い信号）・リクローズファースト（リクローズ 1～3 の 1 番早い信号）

- 開始遅延時間

ステップ開始から当ステップの出力設定へ移行するまでの遅延時間を設定します。ステップ毎に個別設定ができます。0 ms～10000 ms まで設定できます。

- 開始遅延時間動作

“遅延時間後急変” 又は “スィープ” のどちらかから選択します。それぞれの動作は以下の通りです。ステップ毎に個別設定ができます。

- 遅延時間後急変

開始遅延時間後に前ステップの出力設定から当ステップの出力設定へ出力を急変します。

- スィープ

前ステップの出力設定から当ステップの出力設定へ開始遅延時間を掛けて出力をスィープします。

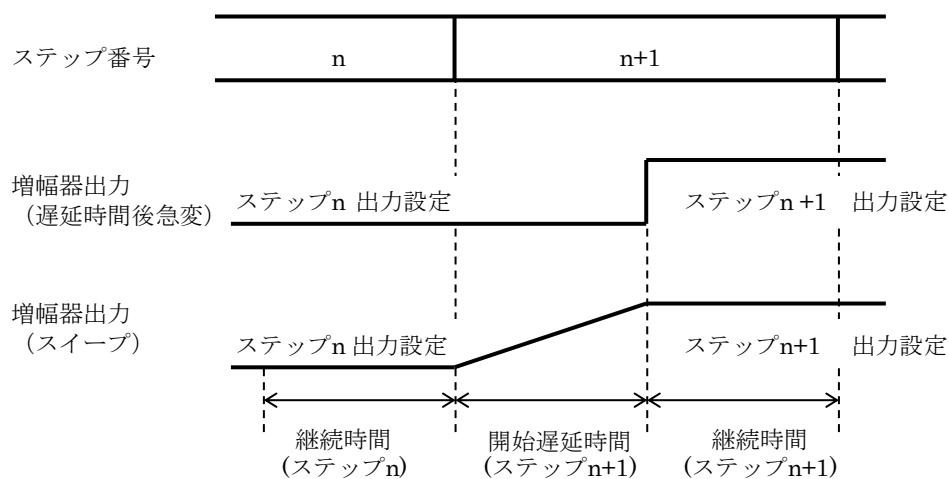

4. 応用操作

■シーケンス動作モードの試験シーケンス

以下の設定のときの試験シーケンスの例を示します。

故障(ステップ 1) 継続時間後動作：次ステップ移行

ステップ 2 開始遅延時間動作：開始遅延時間後急変，継続時間後動作：トリガ信号待ち

ステップ 3 開始遅延時間動作：スweep，継続時間後動作：終了→定常



図 4-8 シーケンス動作モードの試験シーケンスの例 1

次に，ステップ 3 の継続時間後動作を“保持(移行なし)”とした場合の試験シーケンスの例を示します。

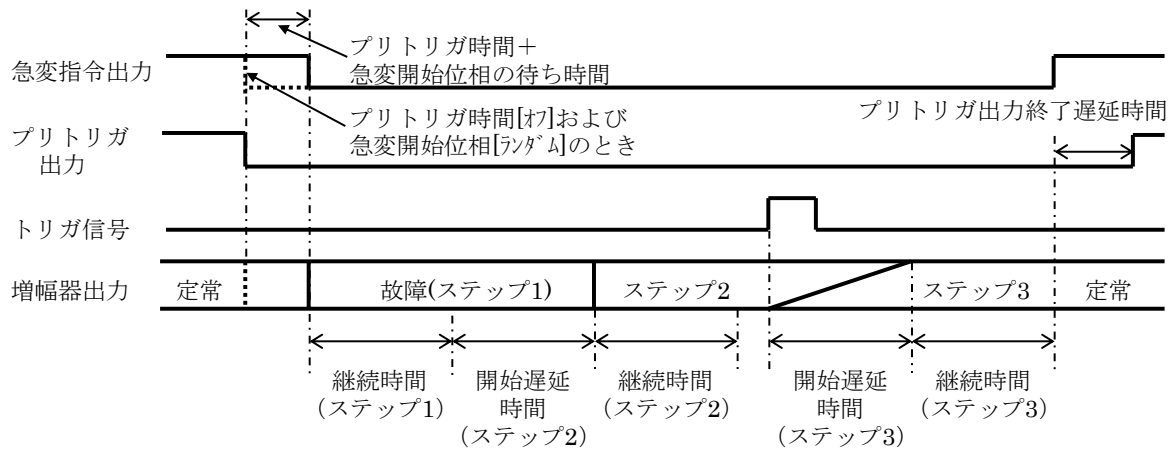

図 4-9 シーケンス動作モードの試験シーケンスの例 2

ステップ 3 の継続時間後動作を“保持(移行なし)”とした場合，継続時間を過ぎた後もステップ 3 の出力を維持し続けます。試験が終了しないので，急変指令出力及びプリトリガ出力は Hi にはなりません。

■ シーケンス動作モードの設定方法

1. 条件設定画面から各ステップの動作を設定します。

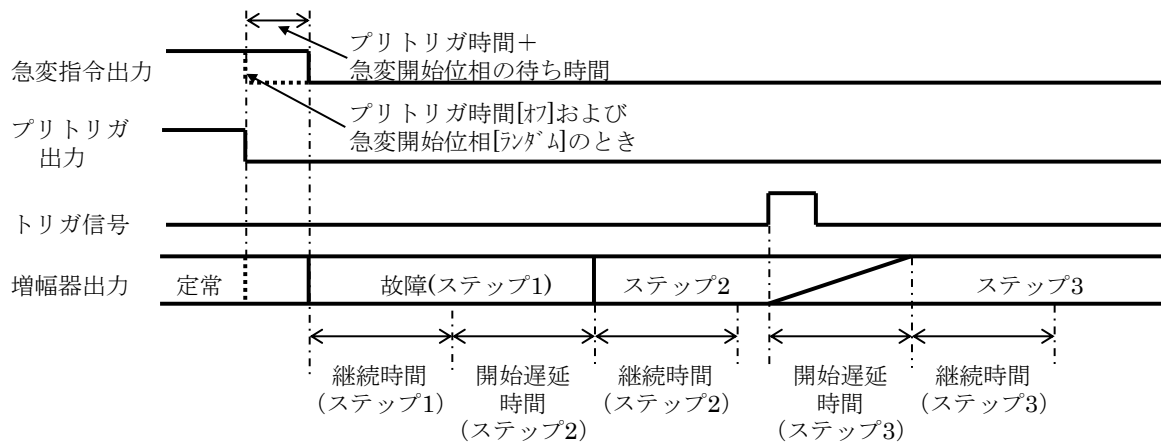
故障 (ステップ1)	動作スタート信号待ち	急変開始位相	プリトリガ時間	継続時間	継続時間後動作	次ステップ移行トリガ
	ランダム		100.0 ms	100 ms	次ステップ移行	動作スタート信号
ステップ2	20 ms	遅延時間後 急変	100 ms	トリガ信号待ち	動作スタート信号	
ステップ3	20 ms	スイープ	100 ms	終了→定常	動作スタート信号	
ステップ4	100 ms	遅延時間後 急変	100 ms	次ステップ移行	動作スタート信号	
ステップ5	100 ms	遅延時間後 急変	100 ms	次ステップ移行	動作スタート信号	
ステップ6	100 ms	遅延時間後 急変	100 ms	次ステップ移行	動作スタート信号	
ステップ7	100 ms	遅延時間後 急変	100 ms	次ステップ移行	動作スタート信号	
ステップ8	100 ms	遅延時間後 急変	100 ms	次ステップ移行	動作スタート信号	
ステップ9	100 ms	遅延時間後 急変	100 ms	次ステップ移行	動作スタート信号	
ステップ10	100 ms	遅延時間後 急変	100 ms	終了→定常	動作スタート信号	

プリトリガ終了遅延時間: 100 ms

-----コメント-----

- 【条件設定】画面で継続時間後動作を“終了→定常”，及び“保持（移行なし）”を選択した場合は，シーケンス動作はそのステップで終了となります。以降のステップの動作は行いません。

2. 【電圧／電流】画面から定常，及び故障（ステップ1）の出力を設定します。

出力相一括	オン オフ	定常	故障 (ステップ1)	相切換		
V1	250V	250.00 V	0.0°	125.00 V	0.0°	1→2→3 切換
V2	250V	250.00 V	120.0°	125.00 V	120.0°	1←2←3 切換
V3	250V	250.00 V	240.0°	125.00 V	240.0°	V1-3相
V0	250V	0.000 V	0.0°	0.000 V	0.0°	V0相
I1	20A	0.000 A	0.0°	0.000 A	0.0°	I1-3相
I2	20A	0.000 A	0.0°	0.000 A	0.0°	I0相
I3	20A	0.000 A	0.0°	0.000 A	0.0°	
I0	20A	0.000 A	0.0°	0.000 A	0.0°	

周波数: 50Hz固定

制御電源: 110.00 V

ステップ設定: 定常・故障

カウンタ1: 0.0 ms, カウンタ2: 0.0 ms, カウンタ3: 0.0 ms, 計測回数: 0回

-----コメント-----

- 出力相の選択，制御電源の電圧値は“ステップ設定”に定常・故障を選択しているときのみ設定できます。

4. 応用操作

- 【電圧／電流】画面のステップ設定を選択します。出力設定したいステップが含まれるステップ群を選択し、各ステップの出力設定を行います。同様の操作を繰り返し、使用するすべてのステップの出力設定を行います。



-----コメント-----

- 【条件設定】画面で継続時間後動作を“終了→定常”，及び“保持（移行なし）”を選択したステップまでの出力設定を行ってください。試験動作はそのステップで終了する為、以降のステップは出力設定の必要はありません。

- シーケンス動作をスタートさせるために、出力オンした後に動作指令キーを押下（動作スタート待ちの場合は動作スタート信号を入力）してください。

4.11 故障出力移行(定常→故障 1→故障 2)

定常→故障 1 (1LG など) →故障 2 (2LG など) と故障出力移行する方法を以下に示します。

■以下の設定にします。

動作モード：総合急変モード

条件設定

動作シーケンス：再閉路なし、又は、再閉路あり

故障方向：自由設定

■定常に定常、故障に故障 1 (1LG など)、自由設定のトリップ値に故障 2 (2LG など) の設定をします。

出力相一括	定常	故障	相切換
V1	250V 250.00 v 0.0°	125.00 v 0.0°	1→2→3切換
V2	250V 250.00 v 120.0°	125.00 v 120.0°	1←2←3切換
V3	250V 250.00 v 240.0°	125.00 v 240.0°	1-3相
V0	250V 250.00 v 90.0°	125.00 v 90.0°	0相
I1	20A 20.000 A 0.0°	10.000 A 0.0°	1-3相
I2	20A 20.000 A 120.0°	10.000 A 120.0°	0相
I3	20A 20.000 A 240.0°	10.000 A 240.0°	
I0	20A 20.000 A 90.0°	10.000 A 90.0°	

トリップ値	リクローズ値	再トリップ値
V1 250.00 v 0.0°	180.00 v 0.0°	200.00 v 0.0°
V2 250.00 v 120.0°	180.00 v 120.0°	200.00 v 120.0°
V3 250.00 v 240.0°	180.00 v 240.0°	200.00 v 240.0°
V0 250.00 v 90.0°	180.00 v 90.0°	200.00 v 90.0°
I1 20.000 A 0.0°	12.000 A 0.0°	15.000 A 0.0°
I2 20.000 A 120.0°	12.000 A 120.0°	15.000 A 120.0°
I3 20.000 A 240.0°	12.000 A 240.0°	15.000 A 240.0°
I0 20.000 A 90.0°	12.000 A 90.0°	15.000 A 90.0°

故障1(1LGなど)

故障2(2LGなど)

■トリップ入力を接点入力 a 接点、又は、電圧入力 (2.5 V) b 接点にして急変出力とトリップ入力を接続します。

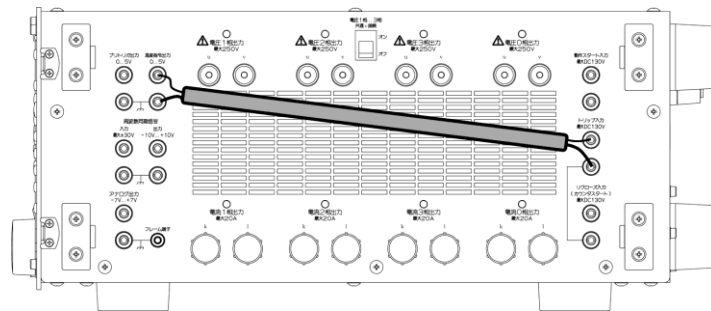

4. 応用操作

■定常→故障：故障 1 でトリップ入力信号有りとなるので，設定した遮断時間後にトリップ値設定の故障 2 となります。

遮断時間設定（0 ms～10000 ms）で故障 1→故障 2 となる時間を設定してください。

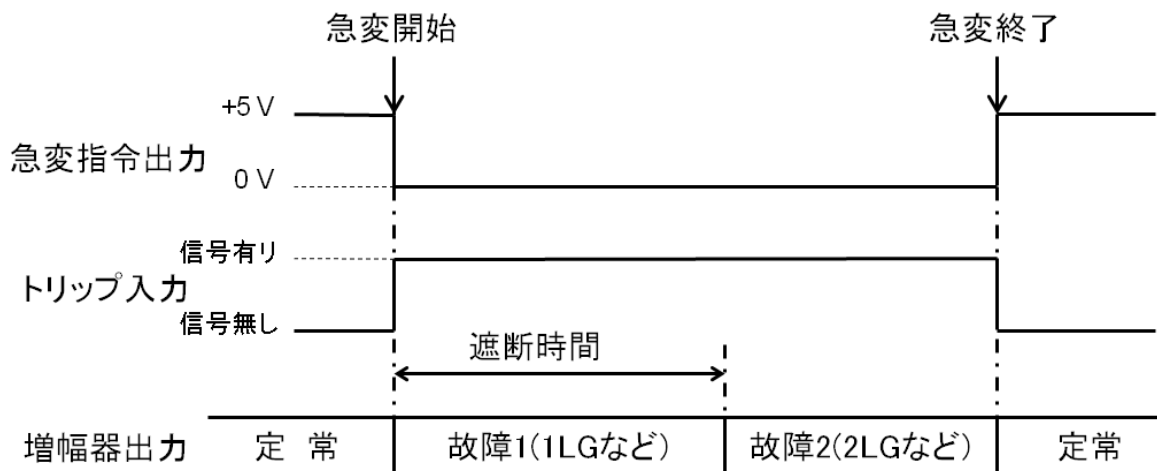

4.12 試験動作中の定常・故障の振幅・位相値変更

試験動作中に定常・故障の振幅・位相値を変更して試験をする方法を説明します。

1. 動作モードを“ホールド急変”にし，【条件設定】画面にて故障待機時間をオフに設定し，出力設定などを行います。

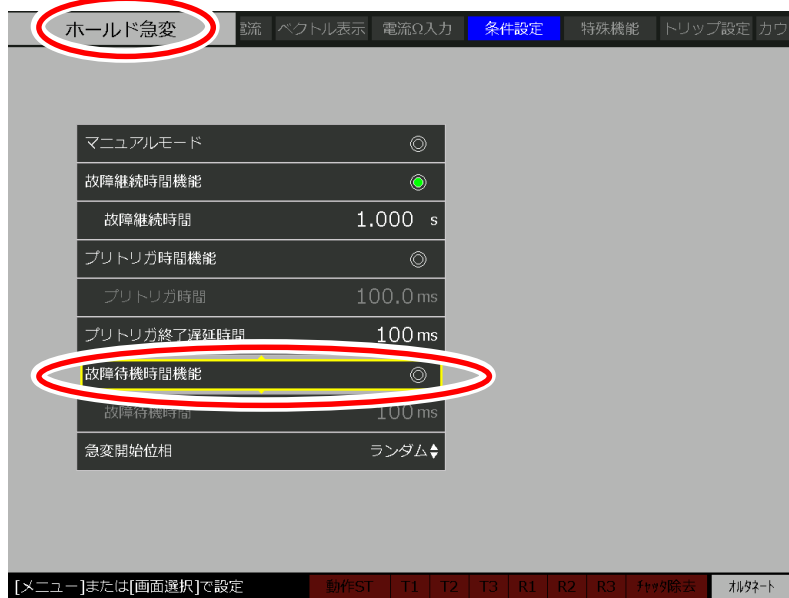

2. **動作指令**を押して動作時間を測定します。
3. 定常値をリレーの動作値に近い値に設定します。
4. **動作指令**を押して定常に戻します。トリップ信号をモニタしながらモディファイダイヤルで定常値を調整し，動作値復帰値を取得します。

4. 応用操作

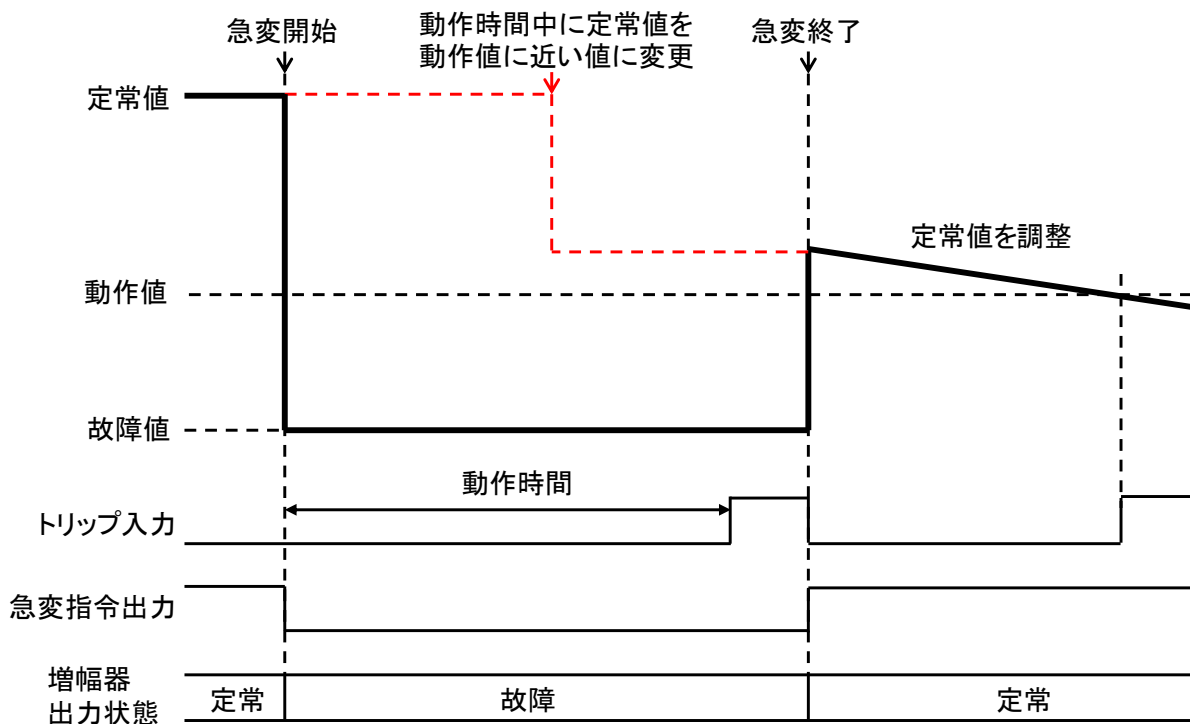

-----コメント-----

- 試験動作中に定常・故障の振幅・位相値を変更できる動作モードは、“ホールド急変”及び“ノンホールド急変”のみです。

5. リモート制御

5.1 通信インターフェース	180
----------------------	-----

5.1 通信インタフェース

本器は USB インタフェースを備えており、コンピュータなどによるリモート制御が可能です。パネル操作による設定値の変更などの制御や、設定値やステータス状態などの内部状態を読み出すこともできます。

リモート制御コマンド及びプログラミングの詳細は、“インタフェース取扱説明書”を参照してください。“インタフェース取扱説明書”は当社ウェブサイトよりダウンロード可能です。

5.1.1 通信仕様について

■基本通信仕様

リモート制御における基本通信仕様を示します。

表 5-1 リモート制御 基本通信仕様

項目名	内容
通信方式	USB バルク転送
ホスト/デバイス	USB ホスト：PC USB デバイス：RX4744
ベンダ ID	0x0D4A
プロダクト ID	0x0038
制御コード	<ul style="list-style-type: none"> • Space (=0x20) • ‘ ’ (=0x7C) • ‘;’ (=0x2C) • CR (=0x0D) • LF (=0x0A)
最大データ長	2Kbyte (=2048Byte)

■PC⇄RX4744A / RX4744AS 通信手順

PC と本器間の通信手順は大きく分けて以下の 3 つに分類されます。

- 正常時
PC からの要求メッセージに対して、本器から応答メッセージが返ります。
- RX4744A / RX4744AS 無応答時
PC からの要求メッセージに対して、本器からの応答がない場合には、タイムアウトとなります。
- PC 重複要求時
PC からの要求メッセージに対して、本器からの応答が返る前に PC が別の要求メッセージを送った場合は、後から送った要求が破棄され、最初の要求に対する応答が返ります。

5.1.2 動作環境

■パソコン

下記環境を満たした PC/AT 互換機のみを対象とします。

OS	Microsoft® Windows®10 32 ビット/64 ビット 日本語版 Microsoft® Windows®11 64 ビット 日本語版
USB ポート	USB 2.0

■USB ケーブル

USB2.0 AB タイプ (A 端子オス, B 端子メス)

5.1.3 ドライバインストール手順

ドライバは当社ウェブサイトからダウンロードしてください。

6. ファイル仕様

6.1 概要	184
--------------	-----

6.1 概要

RX4744A / RX4744AS が扱うファイルの種類は、以下の 5 種類となります。各ファイルの詳細は、“インタフェース取扱説明書”を参照してください。“インタフェース取扱説明書”は当社ウェブサイトよりダウンロード可能です。

■試験設定ファイル

各試験モードの画面で設定したデータが保存されるファイルです。

- ファイル名：

RX4744Param_{0}_{1}.xml

{0}: 試験モード名称

{1}: 保存操作時の日時 ※ YYYYMMDDhhmmss

例) ノンホールド急変モードで、2013/01/10 12:31:33 に保存操作を実行した場合

RX4744 Param _TestModeUnit _NonHoldQuickChange _20130110123133.xml

- ファイル名の変更について：

ファイル名に任意名称（日本語文字も可）を付ける場合は、“{1}:YYYYMMDDhhmmss”の部分のみ任意名称に変更してください。ファイル名の変更は試験設定を USB メモリに保存し、PC 上で行ってください。

なお、ファイル名称を変更した試験設定を読み込んだ場合、【メモリ操作】画面の“保存データ一覧”では以下のように表示されます。

例) “RX4744Param_TestModeUnit_HoldQuickChange_任意の名称”と付名した場合：

“保存データ一覧”では、“RX4744Param_任意の名称”のように表示。

- 保存先フォルダ：(USB メモリのルートディレクトリ) ¥RX4744¥SettingData

■試験結果ファイル

試験設定ファイルのデータ項目に、計測結果データが付加されたファイルです。

- ファイル名：

RX4744Result_{0}_{1}.xml

{0}: 動作モード名称

{1}: 保存操作時の日時 ※ YYYYMMDDhhmmss

例) ホールド急変モードで、2013/01/10 12:31:33 に保存操作を実行した場合

RX4744Result_TestModeUnit_HoldQuickChange_20130110123133.xml

- 保存先フォルダ：(USB メモリのルートディレクトリ) ¥RX4744¥TestResult

■任意波形ファイル

任意波形データはテキストファイル (***.txt) 形式となります。データは全試験モードで共有します。

- ファイル名：

{任意の文字列}.txt

- 読出し元フォルダ：(USB メモリのルートディレクトリ) ¥RX4744¥Arb

■ 過渡波形ファイル

総合試験：過渡波形再生モードのみ、使用するファイルです。ComTrade 規格（IEEE 標準の Common Format for Transient Data Exchange）に準拠したファイル内容となります。

- ファイル名：
 - ***.hdr
 - ***.cfg
 - ***.dat
 - ***.inf
- 読出し元フォルダ：(USB メモリのルートディレクトリ) ¥RX4744¥ComTrade¥***
 - ***：ファイル名と同じ

■ 過渡波形再生結果ファイル

総合試験：過渡波形再生モードのみ、使用するファイルです。ComTrade 規格（IEEE 標準の Common Format for Transient Data Exchange）に準拠したファイル内容となります。過渡波形ファイルの内容に、再生結果（トリップ、リクローズ）を付加された情報で保存します。

- ファイル名：
 - result_{0}_{1}.cfg
 - result_{0}_{1}.dat
 - {0}：読み出した過渡波形ファイル名
 - {1}：保存操作時の日時 ※ YYYYMMDDhhmmss
- 保存先フォルダ：(USB メモリのルートディレクトリ) ¥RX4744¥TestResult¥result_{0}_{1}

各ファイル種類のファイル仕様一覧を表 6-1 に示します。

表 6-1 ファイル仕様一覧

ファイル タイプ	保存形式	保存可能 件数	ファイル操作対応				
			読込	保存	削除	USB へ コピー	USB から コピー
試験設定 ファイル	XML 形式	32	○※1	○	○	○	○
試験結果 ファイル ※2	XML 形式	32	×	○	○	○	×
任意波形 ファイル ※3	TXT 形式	16	○	×	○	×	○
過渡波形 ファイル	ComTrade	16	○	×	○	×	○
過渡波形 再生結果 ファイル ※2	ComTrade	32	×	○	○	○	×

※1 試験設定ファイルの読込みは、他の試験モードのファイルデータを読み込むことはできません。

※2 過渡波形再生モードでは、試験結果ファイルは過渡波形再生結果ファイルになります。

※3 任意波形ファイルは全試験モード共有のデータとなります。

7. トラブルシューティング

7.1 エラーメッセージ	188
7.2 故障と思われる場合	189

7.1 エラーメッセージ

電源投入時のセルフテスト及び通常操作で異常が発生したときに、画面にエラーメッセージを表示します。

エラーメッセージは、本器の保護機能が働きエラーが解除されていれば、キー入力（このときのキー入力による動作は無効）で表示が消え、【メイン】画面に復帰します。ただし一部のエラーはある時間継続すると、自動的に本器ブレーカトリップにより電源をオフします。

エラー内容は表 7-1 の通りです。

表 7-1 エラーメッセージ一覧

メッセージ	内容
電圧アンプ部	
Vn 相 DC 出力オーバ発生	Vn 相出力中に過大な DC 出力電圧が発生した。
Vn 相出力電圧ピーク値オーバ発生	Vn 相出力中に過大なピーク電圧が発生した。
Vn 相出力電流ピーク値オーバ発生	Vn 相出力中に過大なピーク電流が流れた。
Vn 相電源電圧不足発生	Vn 相出力中に電源電圧が低下した。
Vn 相電源電圧オーバ発生	Vn 相出力中に電源電圧が増加した。
Vn 相温度異常発生	Vn 相出力中にアンプが過熱状態になった。約 30 秒継続で電源オフする。
Vn 相出力電流負荷オーバ発生	Vn 相過負荷により、過大な出力電流が流れた。
Vn 相電源電流負荷オーバ発生	Vn 相過負荷により、過大な出力電力が発生した。
Vn 相制御電源異常発生	Vn 相出力中にアンプ制御電源に異常が発生した。
電流アンプ部	
In 相 DC 出力オーバ発生	In 相出力中に過大な DC 出力電流が流れた。
In 相出力電圧ピーク値オーバ発生	In 相出力中に過大なピーク電圧が発生した。
In 相出力電流ピーク値オーバ発生	In 相出力中に過大なピーク電流が流れた。
In 相電源電圧不足発生	In 相出力中に電源電圧が低下した。
In 相温度異常発生	In 相出力中にアンプが過熱状態になった。約 30 秒継続で電源オフする。
In 相出力電圧負荷オーバ発生	In 相過負荷により、過大な出力電圧が発生した。
In 相制御電源異常発生	In 相出力中にアンプ制御電源に異常が発生した。
アナログ出力部	
アナログ出力 5 mA レンジ過負荷発生	出力過負荷により、過大な出力電圧が発生した。
アナログ出力 400 mA レンジ過負荷発生	出力過負荷により、過大な出力電圧が発生した。
電源部	
第 n 相電流オーバ発生	In 相出力中に過大な出力電力が発生した。
電流オーバ発生	本器へ過大な電流が流れた。約 3 秒継続で電源オフする。
温度異常発生	本器の電源部が過熱状態になった。約 30 秒継続で電源オフする。
アンプ電源逆潮流発生	本器の電源部で逆潮流が発生した。
その他エラー	
内部通信異常発生	本器内の基板間通信に異常が発生した。
電源低下により内部リセットが起きました。電源を再投入してください。	本器制御部の電源が低下した。

※n にはエラーが発生した出力相の数値が入ります。

7.2 故障と思われる場合

本器を使用中、エラーが発生していないにも関わらず故障と思われる現象が生じた場合は、下記の内容をご覧の上、操作、使用方法、接続に誤りがないかをご確認ください。

どの場合にも当てはまらない場合、故障の可能性があります。そのまま使用すると二次的な故障が起こることもあり危険ですので、本器の電源を切り、当社又は当社代理店までご連絡ください。

■トリップ入力が誤作動して、うまく計測できない

- トリップ信号の電圧が合っていない可能性があります。

トリップ信号が電圧信号の場合、本器のトリップ入力のしきい値電圧は、+50 V 又は+2.5 V から選択します。計測する保護リレーのトリップ信号電圧に対して、十分余裕のあるしきい値電圧を選択してください。

トリップ信号を本器のトリップ入力に接続したとき、トリップ信号の監視電流により動作していないときの電圧が+50 V を超えてしまうことがあります。このようなときは、抵抗などで監視電流をバイパスする、又は模擬遮断器を並列するなどしてトリップ入力電圧が+50 V に対して十分低くなるようにしてお使いください。

- トリップ信号がチャタリングしている可能性があります。

とくにカウンタモードがワンショットのときは、トリップ信号がチャタリングしていると、チャタリングの幅を計測してしまいます。【カウンタ設定】画面のチャタリング除去機能でチャタリングを除去してください。

■故障に急変しない、スリーブ動作しない

【トリップ設定】画面の動作スタート入力、トリップ入力の論理が間違っている可能性があります。この設定が間違っていると、急変モードでは故障せず、スリーブ動作するモードではスリーブ動作しません。正しく論理設定されているかご確認ください。

外部信号で急変させるときに故障に急変しない場合は、外部信号が本器右側面の動作スタート入力に接続されているか確認し、その入力形式が正しいかご確認ください。

■外部の信号で急変させたが、カウンタがうまく動作しない

動作スタート入力信号がチャタリングしている可能性があります。

動作スタート入力で急変するとき、その信号がチャタリングしているときは、停止機能を無効にしてください。停止機能が有効で、その信号がチャタリングしていると、すぐ定常に戻ったり、再び故障になったりすることがあり、カウンタがうまく動作しません。

■急変するとハングアップして動作しなくなる

電源容量が足りない可能性があります。

テーブルタップや電工ドラムなどは電源ラインのインピーダンスが大きくなります。本器を急変し、消費電流が急増させると、このインピーダンスにより電源電圧が低下し、正常動作できなくなる可能性があります。本器の電源は、直接コンセントから供給するようにしてください。

■USB がうまく動作しない

外乱ノイズが多いなど動作環境が悪いことが考えられます。

USB は動作環境が良好なところで使用することを前提としたインタフェースです。外乱ノイズが多いなど動作環境の悪いところでのご使用はなるべく避けてください。

■電源が入らない

本器の電源をオフした直後に、再び電源をオンしようとしても電源スイッチは入らないようになっています。本器の電源をオフ後、安全のためコンデンサの電荷を放電しています。放電が終了するまでしばらく待ってから、電源をオンしてください。

■キー入力しても、正面の操作系の LED が点灯しない又は点灯したままである

外乱ノイズが多いなど動作環境が悪いことが考えられます。

外乱ノイズによって一時的にキー入力の処理系がフリーズしている可能性がありますので再起動してください。また、外乱ノイズが多いなど動作環境の悪いところでのご使用はなるべく避けてください。

■平衡三相出力を設定しているが、平衡になっていない

結線が間違っている、又は電圧 1 相...3 相共通 v 接続のスイッチがオフになっていることが考えられます。

■DC 出力ができない

【特殊機能】画面で DC 出力を有効に設定してください（モードにより無効表示の場合があります）。その後、【出力要素】画面にて、波形タイプを“正弦波 DC”に選択し、同画面内の DC 出力欄のラジオボタンを有効にしてください。

■出力ができない

【出力要素】画面の試験使用相欄で、使用したい相のラジオボタンを有効にし、さらに【電圧/電流】画面で使用したい相のラジオボタンを有効にしてください。

■V0 相を選択できない

制御電源電圧を有効にしている場合、V0 相を選択できない仕様になっています。【出力要素】画面で試験使用相の制御電源のラジオボタンを無効にしてください。

■400 mA レンジ, 5 mA レンジを出力しようとして, 過負荷エラーが出て使えない

400 mA レンジ及び5 mA レンジ（微小電流出力）は、本器右側面のアナログ出力端子から出力します。アナログ出力端子にリレーの端子を接続してください。又、アナログ出力端子に接続した状態で、過負荷エラーが表示される場合は、定格より重い負荷が接続されている可能性があります。負荷をご確認ください。

■LCD 画面左下に“試験動作中のため操作できません”と表示され, 操作を受けつけない

故障状態（試験動作中）では、操作を受けつけない仕様になっています（マニュアルモードを除く）。これが表示されたときは、**動作指令**を押し、定常状態で設定してください。

■起動時に“時刻設定がリセットされました”と表示される

搭載されているリチウム電池が消耗し、時刻設定がリセットされた状況です。**実行**を押せば、通常通り起動し継続利用できます。このとき時刻設定がリセットされていますので、**【特殊機能】**画面にて時刻の再設定を行ってください。

起動時毎回警告表示が出る場合は、電池切れの可能性が考えられますので、当社又は当社代理店までご連絡の上修理校正に出してください。

■起動時に“Enter Password”と表示される

この画面が表示されたら、電源を一度落とし再起動を行ってください。再起動後通常通り起動できれば、継続的に利用できます。起動時毎回この表示が出る場合は、当社又は当社代理店までご連絡の上修理校正に出してください。

■画面に“電源低下により内部リセットが起きました。電源を再投入してください”と表示される

この画面が表示されたら、電源を一度落とし再起動を行ってください。本器の電源をオフにした場合に、この表示が1秒ほど出ますが故障ではありません。

■実行キーが劣化するなどで実行キー入力できない

緊急を要する試験時などに備え、実行の代替入力として**シフト**+**実行**(-キー)で実行入力となります。試験終了後は速やかに実行キー交換修理にお出してください。

8. 保守

8.1	日常の手入れ	194
8.2	保管・再梱包・輸送	194
8.3	バージョン番号の確認方法	194
8.4	性能試験	194

8.1 日常の手入れ

■パネルやケースが汚れたとき

柔らかな布で拭いてください。汚れがひどいときは、中性洗剤に浸して固く絞った布で拭いてください。

シンナーやベンジンなどの揮発性の溶剤や化学雑巾などで拭くと、変質し塗装が剥がれることがありますので、絶対に使用しないでください。

8.2 保管・再梱包・輸送

■長期間使用しないときの保管

- 電源コードをコンセント及び本器から外してください。
- 棚やラックなど、落下物やほこりのないところに保管してください。
- ほこりをかぶるおそれがある場合は、布やポリエチレンのカバーをかけてください。
- 保管時の環境条件は、 $-10^{\circ}\text{C}\sim 50^{\circ}\text{C}$ 、 $5\% \text{RH}\sim 95\% \text{RH}$ ですが、温度変化の激しいところや直射日光の当たるところなどは避け、なるべく常温の環境で保管してください。

■再梱包・輸送のときの注意

- 本器をポリエチレンの袋、又はシートで包んでください。
- 本器の重さに十分耐え、寸法的に余裕のある段ボール箱をご用意ください。本器の6面を保護するように緩衝材を詰めて包装してください。
- 輸送を依頼するときは、本器が精密機器であることを運送業者に指示してください。

8.3 バージョン番号の確認方法

【特殊機能】画面の左上部にファームウェアのバージョン番号を表示します。

8.4 性能試験

本器の性能を保証するには、当社での校正が必要です。性能を保証するために、定期的に校正されることをお奨めします。

ここでは主要な項目のうち、特別な治具や測定器を使用せずに試験できる項目を示しています。試験の結果、仕様を満たさない項目があるときは、校正又は修理が必要です。

より詳しい試験、校正又は修理は当社にご依頼ください。

8.4.1 性能試験前の準備

性能試験の前に以下の条件を確認してください。

- 電源ラインの電圧は定格内（AC 85 V～115 V 又は 180 V～240 V）にあるか。
- 周囲温度は、0 °C～+40 °C の範囲にあるか。
- 周囲の相対湿度は、5 %RH～85 %RH の範囲にあるか。

また、以下に相当する測定器と負荷用無誘導抵抗をご用意ください。

- パワーマルチメータ (2721) 交流電圧・電流±0.1 %以内、位相±0.1 ° 以内
- ユニバーサルカウンタ 確度 1×10^{-6} 以上
- ひずみ率計 フルスケール 0.1 % 以下
- 抵抗負荷 以下表に示す抵抗

表 8-1 性能試験に使用する抵抗

電圧用負荷			電流用負荷		
833 Ω	150 W	250 V レンジ	0.5 Ω	400 W	20 A レンジ
250 Ω	100 W	125 V レンジ	12.5 Ω	5 W	400 mA レンジ
			100 Ω	1 W	5 mA レンジ

8.4.2 出力振幅・位相

パワーマルチメータ(2721)



図 8-1 パワーマルチメータ (2721) と負荷の接続

8. 保守

■振幅確度

電圧出力は負荷を開放，電流出力は負荷を短絡します。電圧，電流ともに各レンジをそれぞれフルスケールに設定した上で性能試験を実施し，以下の仕様であることを確認します。

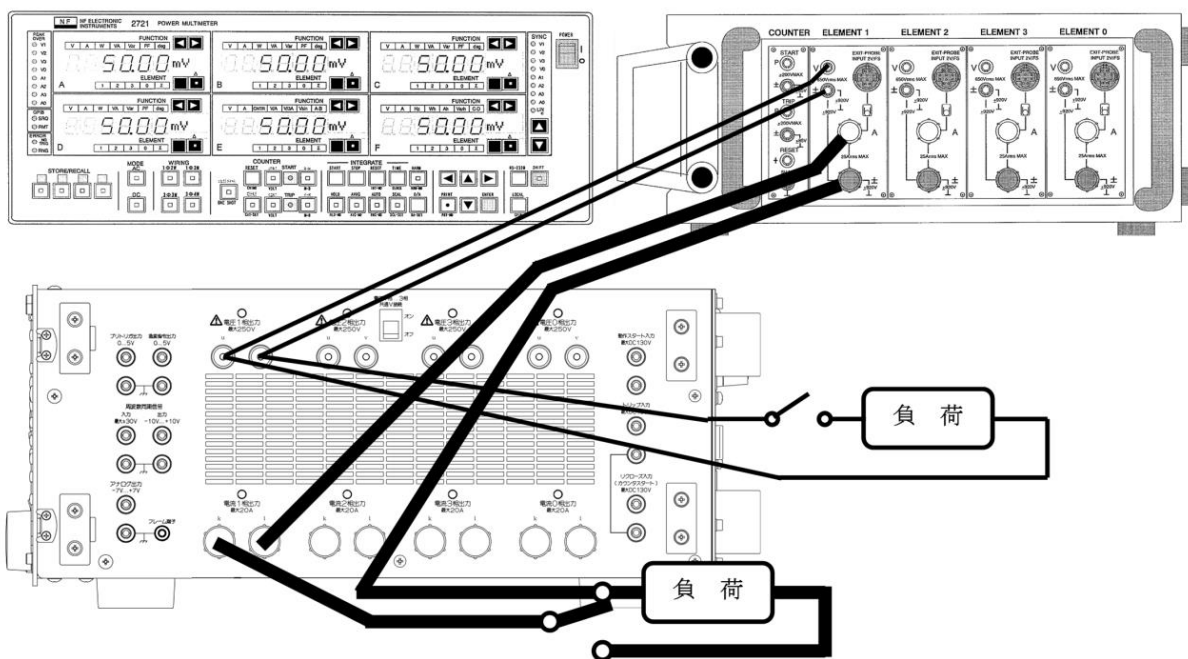
- 振幅確度：各レンジフルスケールの $\pm 0.5\%$ 以内

■位相確度

電圧出力は負荷を開放，電流出力は負荷を短絡します。電圧位相は，電流 20 A レンジ 4 A 設定を基準に，電流位相は，電圧 125 V レンジ 63.5 V 設定を基準にし，位相確度を求めます。電圧，電流ともに各レンジをそれぞれフルスケールに設定した上で性能試験を実施し，以下の仕様であることを確認します。

- 位相確度： $\pm 0.3^\circ$ 以内

■ロードレギュレーション

電圧出力は負荷開放（無負荷）を基準に，定格負荷接続時の測定値より，電流出力は負荷短絡（無負荷）を基準に，定格負荷接続時の測定値より，ロードレギュレーションを求めます。

電圧，電流とも，各レンジそれぞれフルスケールに設定し，以下の仕様であることを確認します。

- 振幅ロードレギュレーション： $\pm 0.2\%$ 以内（定格出力振幅・負荷変動 100 %時）
- 位相ロードレギュレーション： $\pm 0.2^\circ$ 以内（定格出力振幅・負荷変動 100 %時）

8.4.3 ひずみ率



図 8-2 ひずみ率計と負荷の接続

電圧，電流ともに定格負荷を接続します。各レンジをそれぞれフルスケールに設定した上で性能試験を実施し，負荷両端のひずみ率が以下の仕様であることを確認します。

- ひずみ率：0.4 %以内（純抵抗定格負荷・定格出力時）

注：電流出力負荷に誘導性負荷を接続すると，高周波雑音成分の電圧が強調されるため，ひずみ率が悪化します。

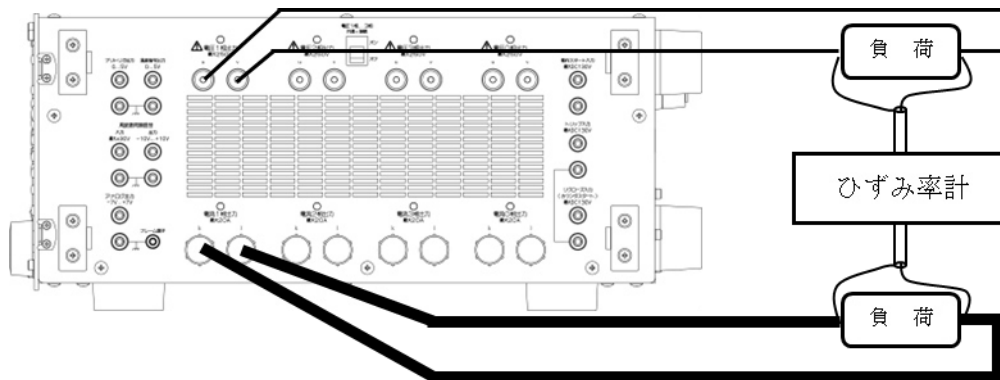
8.4.4 周波数確度



図 8-3 ユニバーサルカウンタの接続（周波数確度）

周波数モードを、50 Hz 固定、60 Hz 固定にします。周波数確度が以下の仕様であることを確認します。

- 周波数確度： $\pm 0.003\%$ of set 以内

8.4.5 カウンタ確度

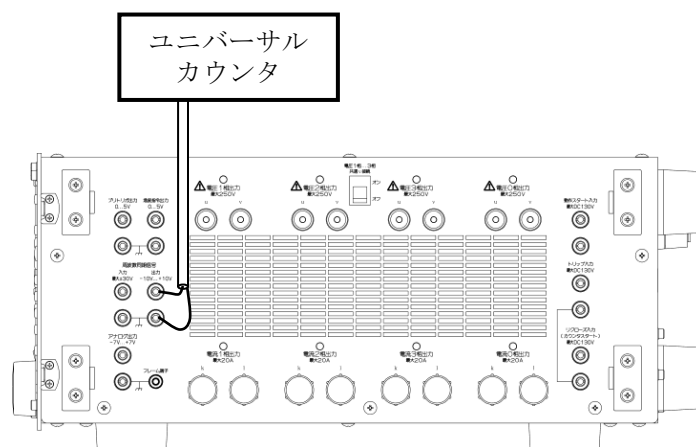

図 8-4 ユニバーサルカウンタの接続（カウンタ確度）

動作モードを“ホールド急変”，カウンタモードを“インタバル内部”にします。ユニバーサルカウンタは、立下り～立上り時間を計測するモードにします。トリップ入力（入力形式を“電圧入力(2.5 V)”，論理を“a 接点”に設定します）と急変指令を接続します。故障継続時間機能を有効にし，故障継続時間 100 ms，1 s，10 s に設定します。**動作指令**を押し故障に急変させます。故障継続時間後，定常に戻り本器のカウンタが停止します。

ユニバーサルカウンタの計測値を基準として，本器のカウンタ値の確度が以下の仕様であることを確認します。

- カウンタ確度： $\pm (0.01\% + 2\text{digit})$ 以内
注：故障継続時間は $\pm 1\text{ ms}$ 程のばらつきがあります。

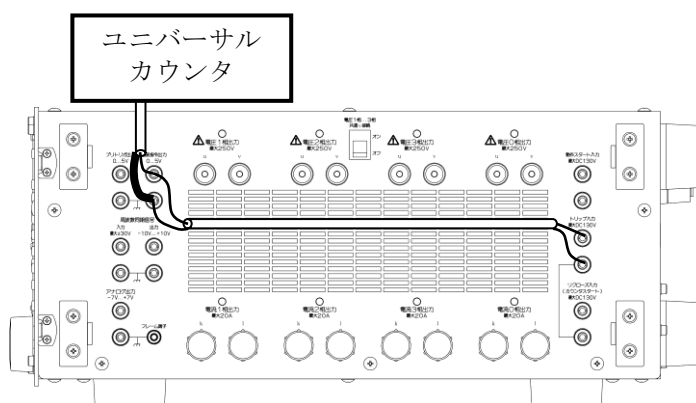
9. 仕様

9.1	仕様	200
9.2	出力定格	200
9.3	信号発生部	202
9.4	単体試験	204
9.5	総合試験	210
9.6	カウンタ	216
9.7	試験設定メモリ	217
9.8	試験結果メモリ	217
9.9	各種入出力	217
9.10	保護機能	222
9.11	一般機能	222
9.12	インタフェース	222
9.13	RX4744AS で使用可能な付加機能	223
9.14	オプション	223
9.15	電源入力	224
9.16	耐電圧・絶縁抵抗	225
9.17	動作環境	226
9.18	外形及び質量	227

9. 仕様

9.1 仕様

特に指定がない場合は、以下の設定及び条件にて、出力端子で規定します。

負荷 : 力率 1 の抵抗負荷

出力波形 : 正弦波

[set]は設定値を、[rdg]は読み値を示します。

各仕様において確度を示した数値は保証値です。ただし、参考値と付記してある確度は製品を使用するにあたり参考となる補足データを示し、保証対象外です。確度のないものは公称値又は代表値 (typ.と表示) です。

9.2 出力定格

a) 交流

特に断りのない場合、波形は正弦波、単位は実効値。

出力周波数 48 Hz ~62 Hz にて。

出力電圧は出力端子にて規定。

各出力独立

		電流出力 0~3 相	電圧出力 0~3 相	
出力端子, 出力形式		バイディングポスト, フローティング出力	バイディングポスト, フローティング出力, 1~3 相の v 出力共通接続スイッチあり	
出力レンジ		20 A	250 V	125 V
定格出力		20 A	250 V	125 V
出力電圧範囲		0 V~10 V	0 V~250 V	0 V~125 V
出力電流範囲		0 A~20 A	0 A~0.3 A	0 A~0.5 A
定格負荷		0.5 Ω	833.3 Ω	250.0 Ω
振幅設定分解能		0.001 A	0.01 V(10 V 以上) 0.001 V(10 V 未満)	0.01 V(10 V 以上) 0.001 V(10 V 未満)
位相設定分解能		0.1°		
許容負荷力率		0.7~1.0(遅れ)		
振幅確度		各レンジフルスケールの±0.5 %以内(無負荷時), ±0.2 % typ.		
位相設定範囲		-359.9° ~+359.9° (遅れ設定)		
位相確度		±0.3°以内(無負荷・定格出力時)		
ロード レギュレーション	振幅	±0.2 %以内(定格出力・負荷変動 100 %時, 無負荷基準)		
	位相	±0.2° 以内(定格出力・負荷変動 100 %時, 無負荷基準)		
ライン レギュレーション	振幅	±0.1 %以内(定格出力・電源電圧 AC 85 V~115 V, 180 V~240 V)		
	位相	±0.1° 以内(定格出力・電源電圧 AC 85 V~115 V, 180 V~240 V)		
ひずみ率		THD+N 0.4 %以内 (純抵抗定格負荷・定格出力時)	THD+N 0.2 %以内 (純抵抗定格負荷・定格出力時)	

※位相確度の基準は電圧 1 相 125 V レンジ 63.5 V 設定無負荷出力とします。電圧 1 相の位相確度の基準は電圧 2 相 125 V レンジ 63.5 V 設定無負荷出力とします。

※ラインレギュレーションは無負荷, 200 V 入力基準とします。

※電流 1 相又は 0 相の出力レンジは 400 mA 又は 5 mA を選択可能です。このレンジを選択した場合はアナログ出力端子 (p.219 参照) からの出力となります。

※THD+N とは、全高調波ひずみ率とノイズの合計です。

電流出力 0~3 相直並列接続

	2 直列接続 (1+2 相, 3+0 相)	4 直列接続 (1+2+3+0 相)	2 並列接続 (1+2 相, 3+0 相)	4 並列接続 (1+2+3+0 相)
出力端子, 出力形式	バイディングポスト, フローティング出力			
出力レンジ	20 A	20 A	40 A	80 A
定格出力電流	20 A	20 A	40 A	80 A
出力電圧範囲	0 V~20 V	0 V~40 V	0 V~10 V	0 V~10 V
出力電流範囲	0 A~20 A	0 A~20 A	0 A~40 A	0 A~80 A
定格負荷	1.0 Ω	2.0 Ω	0.25 Ω	0.125 Ω
振幅設定分解能	0.001 A			
位相設定分解能	0.1°			
許容負荷力率	0.7~1.0(遅れ)			
振幅確度	各レンジフルスケールの±0.5%以内(無負荷時), ±0.2% typ.			
位相設定範囲	-359.9° ~+359.9° (遅れ設定)			
位相確度	±0.3° 以内(無負荷・定格出力時)			
ロード レギュレーション	振幅	±0.5%以内(定格出力・負荷変動 100%時, 無負荷基準)		
	位相	±0.4° 以内(定格出力・負荷変動 100%時, 無負荷基準)		
ライン レギュレーション	振幅	±0.1%以内(定格出力・電源電圧 AC 85 V~115 V, 180 V~240 V)		
	位相	±0.1° 以内(定格出力・電源電圧 AC 85 V~115 V, 180 V~240 V)		
ひずみ率	THD+N 0.4%以内(純抵抗定格負荷・定格出力時)			

※位相確度の基準は電圧 1 相 125 V レンジ 63.5 V 設定無負荷出力とします。

※ラインレギュレーションは無負荷, 200 V 入力基準とします。

※THD+N とは, 全高調波ひずみ率とノイズの合計です。

b) 直流

出力電圧は出力端子にて規定。

	電流出力 0~3 相	電圧出力 0~3 相	
出力端子, 出力形式	バイディングポスト, フローティング出力	バイディングポスト, フローティング出力, 1~3 相の v 出力共通接続スイッチあり	
出力レンジ	20 A	250 V	125 V
定格出力	-20 A, +20 A	-250 V, +250 V	-125 V, +125 V
出力電圧範囲	-10 V~+10 V	-250 V~+250 V	-125 V~+125 V
出力電流範囲	-20 A~+20 A	-0.3 A~+0.3 A	-0.5 A~+0.5 A
定格負荷	0.5 Ω	833.3 Ω	250.0 Ω
振幅設定分解能	0.001 A	0.01 V(10 V 以上) 0.001 V(10 V 未満)	0.01 V(10 V 以上) 0.001 V(10 V 未満)
振幅確度	各レンジフルスケールの±0.5%以内(無負荷時)		
直流オフセット	各レンジフルスケールの±0.2%以内		
ロードレギュレーション	±0.2%以内(定格出力・負荷変動 100%時, 無負荷基準)		
ラインレギュレーション	±0.1%以内(定格出力・電源電圧 AC 85 V~115 V, 180 V~240 V)		

※ラインレギュレーションは無負荷, 200 V 入力基準とします。

※電流 1 相又は 0 相の出力レンジは 400 mA 又は 5 mA を選択可能です。このレンジを選択した場合はアナログ出力端子 (p.219 参照) からの出力となります。

9.3 信号発生部

a) 出力周波数モード

50 Hz 固定, 60 Hz 固定, 内部可変周波数, 内部可変周波数 0 相別設定, 外部同期, ライン同期, デジタル同期 (RX4744AS)

1) 内部可変周波数, 設定周波数範囲

10.000 Hz~500.000 Hz 設定分解能 0.001 Hz

50 Hz 固定・60 Hz 固定・内部可変周波数

出力周波数確度 $\pm 0.003\%$ of set

出力周波数確度は周波数同期信号出力にて規定。

2) 外部同期・ライン同期

同期周波数範囲 45 Hz~65 Hz

セトリング時間 1 s 以内 (参考値)

同期位相微調整 $0.00^\circ \sim 359.99^\circ$ 設定分解能 0.01°

b) 出力波形

1) 正弦波

平衡三相設定, 1LG 設定, 2LS 設定, 2LG 設定

2) 電流高調波

基本波周波数 50 Hz 固定又は 60 Hz 固定

単体試験用動作モードのホールド急変モード, ノンホールド急変モード, 通常スイープモード時のみ

定常・故障別設定, 1~3 相

次数 2 次~25 次

振幅 $0.0\% \sim 100.0\%$ 設定分解能 0.1% (基本波に対し)

位相 $0.0^\circ \sim 359.9^\circ$ 設定分解能 0.1° (基本波基準)

又は 非同期設定 (基本周波数の $\pm 10.0\%$ 設定分解能 0.1%)

3) 直流

単体試験用動作モードのホールド急変モード, ノンホールド急変モード, 通常スイープモード, 総合試験用動作モードのシーケンス動作モード (RX4744AS) 時のみ

4) 過渡波形再生

総合試験用動作モードの過渡波形再生モード時のみ

5) 任意波 AC (RX4744AS), 任意波 AC+DC (RX4744AS)

V1 相又は I1 相のみ

周波数モードが 50 Hz 固定, 60 Hz 固定, 内部可変周波数時のみ

単体試験用 動作モードのホールド急変モード, ノンホールド急変モード時のみ

メモリ数 16, 波形長 32k ワード, 振幅分解能 16 bit

フォーマット テキスト形式

6) 振幅制限波 (RX4744AS)

周波数モードが 50 Hz 固定, 60 Hz 固定, 内部可変周波数時のみ

単体試験用動作モードのホールド急変モード, ノンホールド急変モード時のみ

制限極性 +・-

制限率 100.0 %~-30.0 %(制限極性+), 30.0 %~-100.0 %(制限極性-) 0.1 %分解能

9.4 単体試験

本器には保護リレーの単体試験用として、以下の動作モードがあります。

a) ホールド急変モード

通常の急変モードです。振幅・位相などの各要素について定常・故障の急変を行い、トリップ信号の変化により内蔵のカウンタでリレーの動作・復帰時間を計測します。定常値と故障値が同じ設定値の要素は変化しません。

1) 故障継続時間

0.001 s～65.000 s 設定分解能 0.001 s 又は機能オフ

試験開始から設定時間経過後でも試験が終了していない場合、強制的に定常出力に戻し試験を終了します。

2) プリトリガ時間

0.1 ms～6000.0 ms 設定分解能 0.1 ms 又は機能オフ

動作開始（プリトリガ出力）から試験開始（急変指令出力）までの遅延時間を設定します。

本機能がオンと急変開始位相機能が固定の場合は、本設定時間後から急変開始位相になったとき急変が発生します。

3) プリトリガ出力終了遅延時間

0 ms～10000 ms 設定分解能 1 ms

動作終了からプリトリガ出力終了までの遅延時間を設定します。

4) 故障待機時間

0 ms～10000 ms 設定分解能 1 ms 又は機能オフ

動作時間計測後、定常出力に自動復帰させるまでの遅延時間を設定します。

機能オフ時の定常復帰は、キー入力・動作スタート入力による復帰指令、又は故障継続時間機能による強制復帰になります。

5) 急変開始位相

固定・ランダム

急変開始を固定位相で行う場合に使用する機能です。固定のときは内部基準位相 0.0° で急変しますので、各出力の (0.0° - 定常設定位相) で急変します。

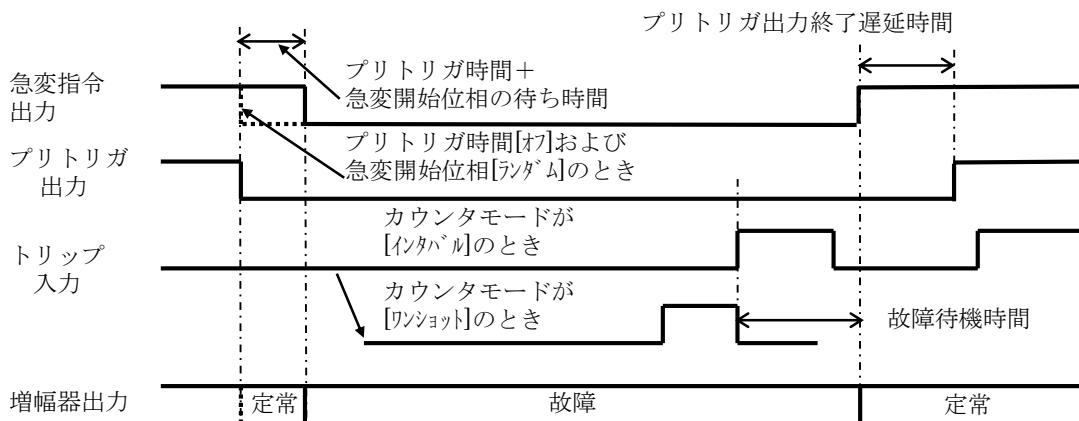

動作例

b) ノンホールド急変モード

アーク故障を模擬した故障モードです。最初のトリップ信号の動作で増幅器出力が定常値となりますが、トリップ信号が再び復帰すると増幅器出力は故障となり、その後はトリップ信号によって出力が急変します。

1) 故障継続時間

0.001 s～65.000 s 設定分解能 0.001 s 又は機能オフ

試験開始から設定時間経過後でも試験が終了していない場合、強制的に定常出力に戻し試験を終了します。

2) プリトリガ時間

0.1 ms～6000.0 ms 設定分解能 0.1 ms 又は機能オフ

動作開始（プリトリガ出力）から試験開始（急変指令出力）までの遅延時間を設定します。

本機能がオンと急変開始位相機能が固定の場合は、本設定時間後から急変開始位相になったとき急変が発生します。

3) プリトリガ出力終了遅延時間

0 ms～10000 ms 設定分解能 1 ms

動作終了からプリトリガ出力終了までの遅延時間を設定します。

4) 急変開始位相

固定・ランダム

急変開始を固定位相で行う場合に使用する機能です。固定のとき内部基準位相 0.0° で急変しますので、各出力の (0.0° - 定常設定位相) で急変します。

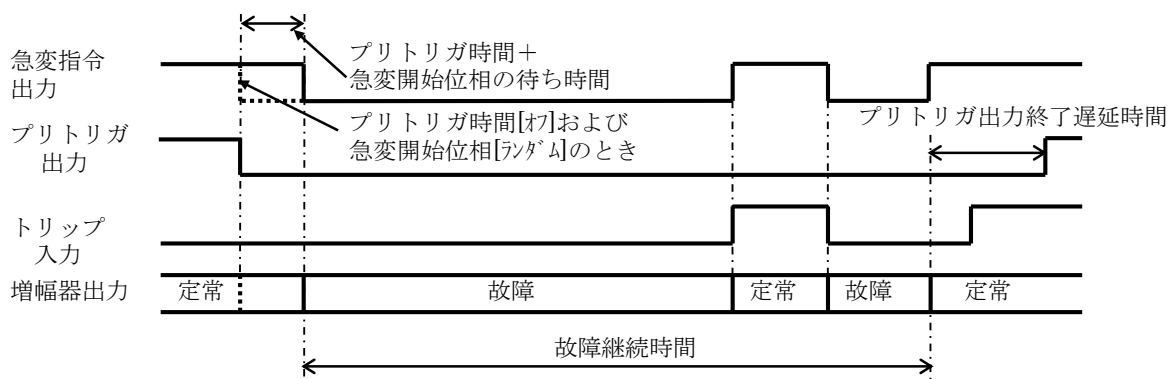

動作例

c) 95 試験モード

周波数リレーを試験するためのモードです。1 回の動作で動作周波数・動作時間・復帰周波数・復帰時間の 4 つを計測します。また、振幅急変機能をオンにすることにより、振幅・位相の急変の後に、周波数スイープを行うこともできます。

1) スイープ速度

0.001 Hz/s~9.999 Hz/s 設定分解能 0.001 Hz/s

2) 交差周波数

40.000 Hz~70.000 Hz 設定分解能 0.001 Hz

3) 折り返し待機時間

0.01 s~650.00 s 設定分解能 0.01 s

4) 振幅急変機能

オン・オフ

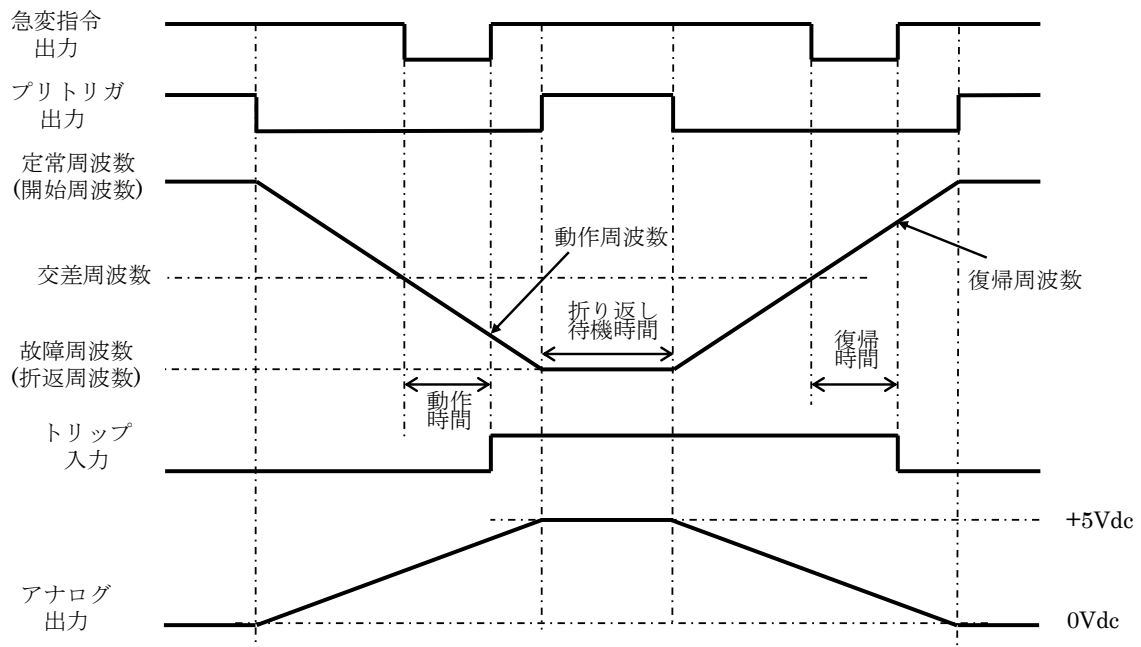

動作例

d) 通常スイープモード

振幅・位相など各要素について、定格・故障の間を手動又は自動でスイープし、保護リレーの動作値・復帰値の計測ができます。定常値と故障値が同じ設定値の要素は変化しません。

- 1) スイープ時間
0.1 s～1000.0 s 設定分解能 0.1 s
- 2) スイープ方向
“定常” → “故障”， “故障” → “定常” の2方向
- 3) 判定時間
0.1 s～10.0 s 設定分解能 0.1 s
- 4) スイープ回数
1回～10回
- 5) 出力カット
オン・オフ（試験終了後に出力自動オフ）
- 6) 出力急変
オン・オフ（試験開始時に急変）
- 7) トリップ待ち時間
0.1 s～10.0 s（出力急変オン時に有効） 設定分解能 0.1 s

e) ベクトル直線スイープモード

振幅・位相など各要素について、定格・故障の間を手動又は自動でスイープし、保護リレーの動作値・復帰値の計測ができます。通常スイープとの違いは、定常の振幅・位相設定と故障の振幅・位相設定間のベクトル直線上をスイープするので、1LG スイープ、2LS スイープなどに使用します。

- 1) スイープ時間
0.1 s～1000.0 s 設定分解能 0.1 s
- 2) スイープ方向
“定常” → “故障”， “故障” → “定常” の2方向
- 3) 判定時間
0.1 s～10.0 s 設定分解能 0.1 s
- 4) スイープ回数
1回～10回
- 5) 出力カット
オン・オフ（試験終了後に出力自動オフ）
- 6) 出力急変
オン・オフ（試験開始時に急変）
- 7) トリップ待ち時間
0.1 s～10.0 s（出力急変オン時に有効） 設定分解能 0.1 s

f) トランス突入電流模擬モード (RX4744AS)

トランス突入電流を模擬するモードです。半波整流波形を過渡減衰スイープしてトランスの突入電流を模擬します。

1) 開始振幅

0.000 A～20.000 A 設定分解能 0.001 A

2) 最終振幅

0.000 A～開始振幅設定値 設定分解能 0.001 A

3) 振幅差減衰半減時間

100 ms～10000 ms 設定分解能 1 ms

4) 故障継続時間

0.001 s～65.000 s 設定分解能 0.001 s 又は機能オフ

試験開始から設定時間経過後でも試験が終了していない場合、強制的に定常出力に戻し試験を終了します。

5) プリトリガ出力終了遅延時間

0 ms～10000 ms 設定分解能 1 ms

動作終了からプリトリガ出力終了までの遅延時間を設定します。

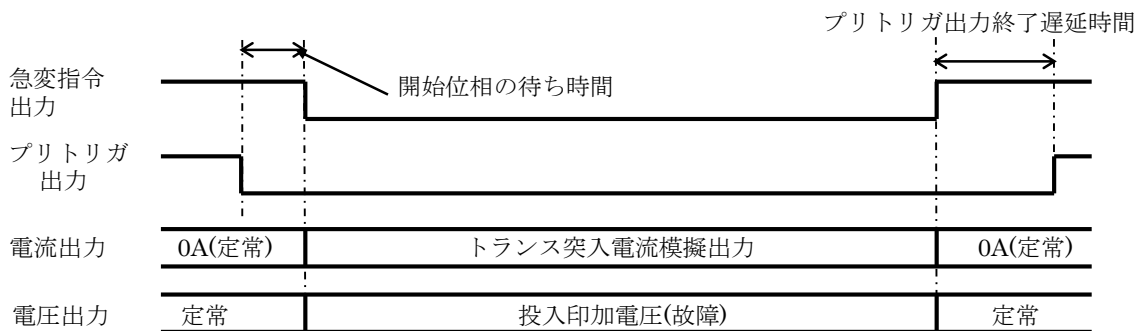

動作例

g) SOR 試験モード (RX4744AS)

SOR リレーを試験するためのモードです。電流平衡三相で一定値とし、電圧を平衡三相のまま、定常の振幅・位相設定と故障の振幅・位相設定間のベクトル直線上をスイープします。スイープ時間は、電圧・電流設定値とインピーダンス/周波数から自動計算するか、又はスイープ時間を直接設定します。

1) スイープ時間

インピーダンス設定 0.1 Ω ~ 32.0 Ω 設定分解能 0.1 Ω

スイープ時間直接設定 0.001 s ~ 10.000 s 設定分解能 0.001 s

2) 故障継続時間

0.001 s ~ 65.000 s 設定分解能 0.001 s 又は機能オフ

試験開始から設定時間経過後でも試験が終了していない場合、強制的に定常出力に戻し試験を終了します。

3) プリトリガ時間

0.1 ms ~ 6000.0 ms 設定分解能 0.1 ms 又は機能オフ

動作開始 (プリトリガ出力) から試験開始 (急変指令出力) までの遅延時間を設定します。

4) プリトリガ出力終了遅延時間

0 ms ~ 10000 ms 設定分解能 1 ms

動作終了からプリトリガ出力終了までの遅延時間を設定します。

9.5 総合試験

本器には保護リレーの総合試験用として、以下の動作モードがあります。

- a) 急変動作モード
 - 1) 動作シーケンス
 - 再閉路なし・再閉路あり・再遮断
 - 2) 故障方向
 - 線路（遮断相選択）・母線・自由設定
 - 3) 三相出力
 - 同時・2同時・3同時・ファースト同時・個別
 - 2同時, 3同時, ファースト同時, 個別はトリップ 2~3/リクローズ 2~3 (RX4744AS) ありのとき
 - 4) 0相動作
 - 1相同時動作
 - 個別動作 (27RT 用) 個別動作遅延時間 0.01 s~60.00 s 設定分解能 0.01 s
 - 5) 遮断時間
 - 0 ms~10000 ms 設定分解能 1 ms
 - トリップ入力から出力急変までの遅延時間です。(遮断器の遮断時間)
 - 6) 投入時間
 - 0 ms~600 ms 設定分解能 1 ms
 - リクローズ入力から出力急変までの遅延時間です。(遮断器の投入時間)
 - 7) シーケンス継続時間
 - 10 ms~600000 ms 設定分解能 1 ms 又は機能オフ
 - 設定された時間内にトリップやリクローズ信号が入らず次のシーケンスに移行しない場合に、強制的に試験を終了する機能です。
 - 8) プリトリガ時間
 - 0.1 ms~6000.0 ms 設定分解能 0.1 ms 又は機能オフ
 - 動作開始 (プリトリガ出力) から急変開始 (急変指令出力) までの遅延時間を設定します。
 - 本機能がオンと急変開始位相機能が固定の場合は、本設定時間後から急変開始位相になったとき急変が発生します。
 - 9) 急変開始位相
 - 固定・ランダム
 - 急変開始を固定位相で行う場合に使用する機能です。固定のとき内部基準位相 0.0° で急変しますので、各出力の (0.0° -定常設定位相) で急変します。

b) 過渡波形再生モード

コムトレード書式（アスキーデータ形式，整数値型）による過渡波形データを電圧出力 0～3，電流出力 0～3 に再生するモードです。波形データ（最大 32768 サンプル：相毎）は USB（USB メモリ）により本器に転送します。転送した波形データは波形表示機能により確認できます。また，波形再生中のトリップ/リクローズ入力，トリップ 2～3/リクローズ 2～3 入力（RX4744AS）の入力状態を，0 又は 1 のアスキーデータ形式で記録・保存できます。

c) リアクタンス協調モード（RX4744AS）**1) 動作シーケンス**

再閉路なし・再閉路あり

2) 故障方向

線路（遮断相選択）・母線・自由設定

3) 三相出力

同時

4) 遮断時間

0 ms～10000 ms 設定分解能 1 ms

トリップ入力から出力急変までの遅延時間です。

5) 投入時間

0 ms～600 ms 設定分解能 1 ms

リクローズ入力から出力急変までの遅延時間です。

6) シーケンス継続時間

10 ms～600000 ms 設定分解能 1 ms 又は機能オフ

設定された時間内にトリップやリクローズ信号が入らず次のシーケンスに移行しない場合に，強制的に試験を終了する機能です。

7) プリトリガ時間

0.1 ms～6000.0 ms 設定分解能 0.1 ms 又は機能オフ

動作開始（プリトリガ出力）から急変開始（急変指令出力）までの遅延時間を設定します。

8) 急変開始位相

固定・ランダム

急変開始を固定位相で行う場合に使用する機能です。固定のとき内部基準位相 0.0° で急変しますので，各出力の (0.0° -定常設定位相) で急変します。

d) 脱調ロックモード (RX4744AS)

1) 動作シーケンス

再閉路なし・再閉路あり

2) 故障方向

母線

3) 三相出力

同時

4) シーケンス継続時間

10 ms～600000 ms 設定分解能 1 ms

設定された時間内にトリップやリクローズ信号が入らず次のシーケンスに移行しない場合に、強制的に試験を終了する機能です。

5) プリトリガ時間

0.1 ms～6000.0 ms 設定分解能 0.1 ms 又は機能オフ

動作開始 (プリトリガ出力) から急変開始 (急変指令出力) までの遅延時間を設定します。

6) スイープ時間

0.001 s～5.000 s 設定分解能 0.001 s

電圧出力のスイープ時間を設定します。

7) スイープタイプ

通常・ベクトル直線

電圧出力のスイープ種類を設定します。通常スイープは振幅の定常・故障設定間、位相の定常・故障設定間を各々スイープします。ベクトル直線スイープは定常の振幅・位相と故障の振幅・位相設定間のベクトル直線上をスイープします。

8) 急変開始位相

固定・ランダム

急変開始を固定位相で行う場合に使用する機能です。固定のとき内部基準位相 0.0° で急変しますので、各出力の (0.0° -定常設定位相) で急変します。

- e) 脱調ロック解除モード (RX4744AS)
- 1) 動作シーケンス
再閉路なし
 - 2) 故障方向
母線
 - 3) 三相出力
同時
 - 4) 遮断時間
0 ms～10000 ms 設定分解能 1 ms
トリップ入力から出力急変までの遅延時間です。
 - 5) シーケンス継続時間
10 ms～600000 ms 設定分解能 1 ms 又は機能オフ
設定された時間内にトリップやリクローズ信号が入らず次のシーケンスに移行しない場合に、強制的に試験を終了する機能です。
 - 6) プリトリガ時間
0.1 ms～6000.0 ms 設定分解能 0.1 ms 又は機能オフ
動作開始 (プリトリガ出力) から急変開始 (急変指令出力) までの遅延時間を設定します。
 - 7) スイープ時間
0.001 s～5.000 s 設定分解能 0.001 s
電圧出力のスイープ時間を設定します。
 - 8) スイープタイプ
通常・ベクトル直線
電圧出力のスイープ種類を設定します。通常スイープは振幅の定常・故障設定間、位相の定常・故障設定間を各々スイープします。ベクトル直線スイープは定常の振幅・位相設定と故障の振幅・位相設定間のベクトル直線上をスイープします。
 - 9) 急変開始位相
固定・ランダム
急変開始を固定位相で行う場合に使用する機能です。固定のとき内部基準位相 0.0° で急変しますので、各出力の (0.0° -定常設定位相) で急変します。

f) I0(ゼロ)遅延モード (RX4744AS)

1) 動作シーケンス

再閉路なし・再閉路あり

2) 故障方向

線路 (遮断相選択)・母線・自由設定

3) 三相出力

同時

4) 遮断時間

0 ms～10000 ms 設定分解能 1 ms

トリップ入力から出力急変までの遅延時間です。

5) 投入時間

0 ms～600 ms 設定分解能 1 ms

リクローズ入力から出力急変までの遅延時間です。

6) シーケンス継続時間

10 ms～600000 ms 設定分解能 1 ms 又は機能オフ

設定された時間内にトリップやリクローズ信号が入らず次のシーケンスに移行しない場合に、強制的に試験を終了する機能です。

7) プリトリガ時間

0.1 ms～6000.0 ms 設定分解能 0.1 ms 又は機能オフ

動作開始 (プリトリガ出力) から急変開始 (急変指令出力) までの遅延時間を設定します。

8) I0 遅延時間

0.1 s～5.0 s 設定分解能 0.1 s

電圧出力急変から電流出力急変の遅延時間を設定します。

9) 急変開始位相

固定・ランダム

急変開始を固定位相で行う場合に使用する機能です。固定のとき内部基準位相 0.0° で急変しますので、各出力の (0.0° -定常設定位相) で急変します。

g) シーケンス動作モード (RX4744AS)

定常→故障(ステップ 1)→ステップ 2・・・最大ステップ数 10 のシーケンス出力するモードです。各ステップ出力の設定パラメータは各相電圧電流の振幅位相と周波数です。

カウンタはカウンタ スタート/ストップ信号自由設定 (RX4744AS) のみ有効になります。

1) ステップ数

1～10

2) プリトリガ時間 (ステップ 1 のみ)

0.1 ms～6000.0 ms 設定分解能 0.1 ms 又は機能オフ

動作開始 (プリトリガ出力) から急変開始 (急変指令出力) までの遅延時間を設定します。

3) 急変開始位相 (ステップ 1 のみ)

固定・ランダム

急変開始を固定位相で行う場合に使用する機能です。固定のとき内部基準位相 0.0° で急変しますので、各出力の(0.0° - 定常設定位相)で急変します。

4) 継続時間 (ステップ 1~10 個別設定)

1 ms~600000 ms 設定分解能 1 ms

各ステップの継続時間を設定します。トリガ信号待ち時間、開始遅延時間は含まれません。

5) 継続時間後動作 (ステップ 1~10 個別設定)

終了→定常・次ステップ移行・トリガ信号待ち・保持 (移行なし)

終了→定常 : 継続時間後に試験動作を終了し定常出力に戻ります。

次ステップ移行 : 継続時間後に次ステップに移行します。

トリガ信号待ち : 継続時間後も当ステップの出力設定を維持し、次ステップ移行トリガ信号で次ステップに移行します。

保持 (移行なし) : 継続時間後も当ステップの出力設定を維持し続けます。

6) 次ステップ移行トリガ信号 (ステップ 1~10 個別設定)

トリガ信号は以下から任意設定できます。また、信号の論理 (立上り 又は 立下り) も設定できます。

動作スタート信号・トリップ 1・リクローズ 1

以下設定は、トリップ 2~3/リクローズ 2~3 (RX4744AS) ありのとき有効
トリップ 2・トリップ 3・トリップファースト (トリップ 1~3 の 1 番早い信号)
リクローズ 2・リクローズ 3・リクローズファースト (リクローズ 1~3 の 1 番早い信号)

7) 開始遅延時間 (ステップ 2~10 個別設定)

0 ms~10000 ms 設定分解能 1 ms

ステップ開始から当ステップの出力設定へ移行するまでの遅延時間を設定します。

8) 開始遅延時間動作 (ステップ 2~10 個別設定)

遅延時間後急変・スイープ

遅延時間後急変 : 開始遅延時間後に前ステップの出力設定から当ステップの出力設定へ急変します。

スイープ : 前ステップの出力設定から次ステップの出力設定へ開始遅延時間でスイープします。

9) プリトリガ終了遅延時間

0 ms~10000 ms 設定分解能 1 ms 又は機能オフ

動作終了からプリトリガ出力終了までの遅延時間を設定します。

9.6 カウンタ

急変動作のときに使用するタイマカウンタです。保護リレーの動作時間・復帰時間（動特性）などを計測することができます。計測結果は試験結果メモリに保存することができます。カウンタは3個あり、カウンタモードや総合試験の動作シーケンス・計測相の設定により、使用するカウンタやスタート信号・ストップ信号が自動的に決定されます。

カウンタ スタート/ストップ信号自由設定（RX4744AS）は、カウンタ1～3のスタート信号とストップ信号を急変開始（“定常” → “故障” 又は “故障” → “定常”）・トリップ入力（立上り 又は 立下り）・リクローズ入力（立上り 又は 立下り）から任意設定できます。この機能を使うとカウンタ1：トリップ1のトリップ時間（急変開始～トリップ1）、カウンタ2：トリップ2のトリップ時間（急変開始～トリップ2）、カウンタ3：トリップ3のトリップ時間（急変開始～トリップ3）などの設定ができます。

a) 単体試験時カウンタモード

インタバル内部	出力急変からトリップ信号時間を計測：カウンタ1
ワンショット	トリップ信号の動作幅時間：カウンタ1
トレイン	トリップ信号の動作幅累積時間：カウンタ1
動作・復帰	動作時間：カウンタ1，復帰時間：カウンタ2
インタバル外部	カウンタスタート（リクローズ）信号からトリップ信号時間：カウンタ1
自由設定	カウンタ スタート/ストップ信号自由設定（RX4744AS）

b) 総合試験用時カウンタモード

動作シーケンス設定により固定

トリップ時間：カウンタ1，動作シーケンスが再閉路なし・再閉路あり・再遮断

リクローズ時間：カウンタ2，動作シーケンスが再閉路あり・再遮断

再トリップ時間：カウンタ3，動作シーケンスが再遮断

計測相，トリップ2～3/リクローズ2～3（RX4744AS）なしのとき

1で固定，1は標準装備のトリップ/リクローズ

計測相，トリップ2～3/リクローズ2～3（RX4744AS）ありのとき

1・2・3ファースト（トリップ1～3/リクローズ1～3の1番早い信号を計測）

自由設定 カウンタ スタート/ストップ信号自由設定（RX4744AS）

c) 計測範囲

0 ms～9999.9 ms， 10.000 s～99.999 s， 100.00 s～999.99 s の3レンジ

自動レンジ切り換え

d) 計測確度

±(0.01 % of rdg + 2 digit)

- e) チャタリング除去時間
 0.1 ms～3.0 ms 分解能 0.1 ms 又は機能オフ
 信号のレベルが変化し、設定時間以上安定した場合、信号が変化したと判断します。
 チャタリングを含むワンショット信号を計測するときなどに使用します。

9.7 試験設定メモリ

パネル面で設定したパラメタを各試験モードにつき 32 通りまで保存できます。また、初期設定値 2 通り（50 Hz 地域用，60 Hz 地域用）を含む合計 34 通りを任意に呼び出せます。

9.8 試験結果メモリ

試験条件と試験結果（カウンタ計測・演算値など）を，各試験モードにつき 32 通りまで保存できます。

9.9 各種入出力

- a) 動作スタート入力
 試験の開始を外部信号で行うための入力信号です。入力形式で無効を選択すると、この入力信号による信号の開始を禁止にできます。停止機能をオンにすると、試験の中止も本信号入力で行えます。
- 1) 入力端子，入力形式
 バインディングポスト
 電圧，接点又は無効を選択
 フローティング：筐体間耐電圧 AC 250 V／1 分間
 - 2) 電圧信号入力

電圧入力範囲	0 V～+130 V
入力インピーダンス	20 kΩ
入力レベル	+2.5 V のみ
+2.5 V	Hi レベル：+2.5 V，Lo レベル：+1.0 V
 - 3) 接点信号入力

開放電圧	+5 V
短絡電流	1 mA
 - 4) 論理
 a 接点（印加）・b 接点（除去）
 - 5) 停止機能
 オン・オフ

b) トリップ入力・リクローズ入力

単体試験及び総合試験で使用する信号入力です。カウンタ制御・出力動作トリガになります。単体試験では、カウンタモードがインタバル外部のとき、リクローズ入力はカウンタスタート信号になります。

1) 入力端子，入力形式

バインディングポスト

電圧又は接点を選択

フローティング：筐体間耐電圧 AC 250 V/1 分間

2) 電圧信号入力

電圧入力範囲 0 V～+130 V

入力インピーダンス 20 kΩ

入力レベル +2.5 V・+50 V

+2.5 V Hi レベル：+2.5 V, Lo レベル：+1.0 V

+50 V Hi レベル：+50 V, Lo レベル：+40 V

3) 接点信号入力

開放電圧 +5 V

短絡電流 1 mA

4) 論理

a 接点（印加）・b 接点（除去）

c) プリトリガ出力

本器が試験中であることを示す信号出力です。

1) 出力端子，出力形式

バインディングポスト，ロジック信号，筐体電位

2) 電圧出力範囲

0 V～+5 V

d) 急変指令出力

本器が故障状態であることを示す信号出力です。定常のとき High，故障状態のとき Low となります。開始遅延時間・急変開始位相を設定している場合，プリトリガ出力から開始遅延時間・急変開始位相で生じる遅延後に故障状態となります。

1) 出力端子，出力形式

バインディングポスト，ロジック信号，筐体電位

2) 電圧出力範囲

0 V～+5 V

e) 周波数同期信号入力

周波数モードが外部同期のときに使用します。立下りエッジ基準（位相約 0° ）です。位相は同期位相微調整機能で調整します。

1) 入力端子，入力形式

バインディングポスト，ロジック信号，筐体電位

2) 電圧入力範囲

-30 V～+30 V

3) 入力レベル

Hi レベル +2.5 V

Lo レベル +1.5 V

f) 周波数同期信号出力

本器の出力周波数に同期した出力信号です。立下りエッジ基準（位相約 0° ）です。

1) 出力端子，出力形式

バインディングポスト，不平衡，筐体電位

2) 電圧出力範囲

-10 V～+10 V

3) 出力インピーダンス

600 Ω

g) アナログ出力

電流 1 相又は電流 0 相の出力レンジとして 400 mA レンジ又は 5 mA レンジを選択した場合の微小電流出力です。電流 2 相と電流 3 相は 400 mA レンジ又は 5 mA レンジを選択できません。電流 1 相に 400 mA レンジ又は 5 mA レンジを選択した場合，電流 0 相は 20 A レンジのみとなります。電流 0 相に 400 mA レンジ又は 5 mA レンジを選択した場合，電流 1 相は 20 A レンジのみとなります。

95 試験モードでは周波数スイープに比例した 0 V～+5 V 定電圧ランプ出力になります。

1) 出力端子，出力形式

バインディングポスト，筐体電位

2) 交流

特に断りがない場合、波形は正弦波、単位は実効値。

出力周波数 48 Hz～62 Hz にて。

出力電圧は出力端子にて規定。

出力レンジ	400 mA	5 mA
定格出力電流	400 mA	5 mA
出力電圧範囲	0 V～5 V	0 V～0.5 V
出力電流範囲	0 mA～400 mA	0 mA～5 mA
定格負荷	12.5 Ω	100 Ω
振幅設定分解能	0.01 mA	0.001 mA
位相設定分解能	0.1°	
許容負荷力率	0.7～1.0(遅れ)	
振幅確度	レンジフルスケールの ±0.5 %以内(無負荷時), ±0.2 % typ.	周囲温度+15 °C～+35 °C レンジフルスケールの±0.5 %以内(無負荷時)
		周囲温度 0 °C～+15 °C, +35 °C～+40 °C レンジフルスケールの±0.7 %以内(無負荷時)
位相設定範囲	-359.9° ～+359.9° (遅れ設定)	
位相確度	±0.3° 以内(無負荷・定格出力時)	
ロード レギュレーション	振幅	±0.2 %以内(定格出力・負荷変動 100 %時, 無負荷基準)
	位相	±0.3° 以内(定格出力・負荷変動 100 %時, 無負荷基準)
ライン レギュレーション	振幅	±0.1 %以内(定格出力・電源電圧 AC 85 V～115 V, 180 V～240 V)
	位相	±0.1° 以内(定格出力・電源電圧 AC 85 V～115 V, 180 V～240 V)
ひずみ率	THD+N 0.2 %以内(定格負荷・定格出力時)	

※位相確度の基準は電圧 1 相 125V レンジ 63.5 V 設定無負荷出力とします。

※ラインレギュレーションは無負荷、200 V 入力基準とします。

※THD+N とは、全高調波ひずみ率とノイズの合計です。

3) 直流

出力電圧は出力端子にて規定。

出力レンジ	400 mA	5 mA
定格出力電流	-400 mA, +400 mA	-5 mA, +5 mA
出力電圧範囲	-7 V～+7 V	-0.7 V～+0.7 V
出力電流範囲	-400 mA～+400 mA	-5 mA～+5 mA
定格負荷	12.5 Ω	100 Ω
振幅設定分解能	0.01 mA	0.001 mA
振幅確度	レンジフルスケールの ±0.5 %以内(無負荷時)	周囲温度+15 °C～+35 °C レンジフルスケールの±0.5 %以内(無負荷時)
		周囲温度 0 °C～+15 °C, +35 °C～+40 °C レンジフルスケールの±0.7 %以内(無負荷時)
直流オフセット	各レンジフルスケールの±0.5 %以内	
ロードレギュレーション	±0.2 %以内(定格出力・負荷変動 100 %時, 無負荷基準)	
ラインレギュレーション	±0.1 %以内(定格出力・電源電圧 AC 85 V～115 V, 180 V～240 V)	

※ラインレギュレーションは無負荷、200 V 入力基準とします。

- h)** 制御電源出力端子
 保護リレーの制御電源用直流電源出力端子です。
 本体出力使用時には電圧出力 0 相は使用できません。
- 1) 出力端子, 出力形式
 バインディングポスト, フローティング: 筐体間耐電圧 AC 1000 V/1 分間
 - 2) 出力電圧
 設定範囲+4.00 V~+112.00 V 又は+125.00 V, 設定値の±1.00 V 以内
 - 3) 出力電流
 0.5 Amax
- i)** 電圧モニタ端子 0~3 (RX4744AS)
 出力端子, 出力形式
 バインディングポスト, フローティング: 筐体間耐電圧 AC 1000 V/1 分間
- j)** 電流モニタ端子 0~3 (RX4744AS)
 出力端子, 出力形式
 バインディングポスト, フローティング: 筐体間耐電圧 AC 500 V/1 分間
- k)** トリップ入力 2~3 (RX4744AS), リクローズ入力 2~3 (RX4744AS)
- 1) 入力端子, 入力形式
 バインディングポスト
 電圧又は接点を選択
 フローティング: 筐体間耐電圧 AC 250 V/1 分間
 - 2) 電圧信号入力

電圧入力範囲	0 V~+130 V
入力インピーダンス	20 kΩ
入力レベル	+2.5 V・+50 V
+2.5 V	Hi レベル: +2.5 V, Lo レベル: +1.0 V
+50 V	Hi レベル: +50 V, Lo レベル: +40 V
 - 3) 接点信号入力

開放電圧	+5 V
短絡電流	1 mA
 - 4) 論理
 a 接点 (印加)・b 接点 (除去)
- l)** デジタル同期信号入力 (RX4744AS), デジタル同期信号出力 (RX4744AS)
 デジタル信号で周波数同期するための端子です。入力・出力を渡り接続することで、本器複数台の周波数同期運転が可能です。
- 1) 入力及び出力端子
 D-sub 25 ピン
 - 2) 入力及び出力形式
 筐体電位

9.10 保護機能

過負荷保護, 出力過電圧ピーク値保護, 出力過電流ピーク値保護, 内部温度異常保護, 内部電源異常保護, 入力過電流保護, 直流分検出保護 (交流出力時), 初期化異常保護, 内部ソフトウェア異常保護

9.11 一般機能

- a) 表示部
 - 8.4 型 高輝度カラー液晶モニタ

- b) 液晶モニタバックライト調整
 - 調整範囲 10~90 設定分解能 1

- c) ビープ音
 - オン・オフ

- d) 日時設定
 - 年 (西暦, 4桁), 月, 日 (うるう年にも対応), 時 (24 時間制), 分, 秒

9.12 インタフェース

- a) USB メモリ
 - 1) 使用可能メモリ
 - USB1.1 又は USB2.0 に準拠品, 対応フォーマット FAT32
 - 2) 書き込み/読み出し可能内容
 - 設定メモリ, 測定結果 (書き込みのみ), 過渡波形データ (読み込みのみ), 任意波データ (読み込みのみ)

注: すべての USB メモリに対して動作保証するものではありません。

- b) USB デバイス
 - COM ポートとして使用できます。
 - 1) コネクタ
 - タイプ B
 - 2) USB クラス
 - CDC (通信デバイスクラス)

注: USB ハブを使用した場合, 通信不具合が出る場合があります。充分シールドされた短いケーブルのご使用を推奨します。

9.13 RX4744AS で使用可能な付加機能

RX4744A の機能に加え、RX4744AS では以下の各機能が追加で実装されています。

- a) 任意波形
任意波 AC 及び任意波 AC+DC を出力します。
- b) 振幅制限波形
振幅制限波形を出力します。半波整流波形などが出力可能になります。
- c) トランス突入電流模擬モード
単体試験でのトランス突入電流模擬モードです。
- d) SOR 試験モード
単体試験での SOR（脱調検出リレー）試験モードです。
- e) リアクタンス/脱調/I0 遅延モード
総合試験でのリアクタンス協調モード，脱調ロックモード，脱調ロック解除モード，及び I0(ゼロ)遅延モードです。
- f) カウンタ スタート/ストップ信号自由設定
カウンタ 1~3 のスタート信号とストップ信号を任意設定できます。
- g) シーケンス動作モード
総合試験でのシーケンス動作モードです。
- h) 出力モニタ
出力電圧及び出力電流モニタ端子です。
- i) トリップ 2~3/リクローズ 2~3
2 相及び 3 相のトリップ入力及びリクローズ入力です。
- j) デジタル同期
周波数同期用のデジタル信号入力及び出力です。

9.14 オプション

- a) キャリングケース
運搬時の外部からの衝撃などから本器を保護する，キャスタ付ケースです。
本体，電源コードセット，取扱説明書を収納できます。外形寸法は 610(W)×340(H)×730(L) mm（ただし突起物を含まず）です。本器収納時質量は約 26 kg です。
- b) キャリングケース（大）
運搬時の外部からの衝撃などから本器を保護するキャスタ付ケースです。
本体，電源コードセット，取扱説明書，付属ケーブルを収納できます。外形寸法は 540(W)×410(H)×773(L) mm（ただしキャスタを含まず）です。本器収納時質量は約 35 kg です。

9.15 電源入力

- a) 入力電圧範囲
AC 85 V～115 V, AC 180 V～240 V 過電圧カテゴリ II
- b) 入力周波数範囲
48 Hz～62 Hz
- c) 力率
0.90 以上 (typ. 入力電圧 200 V, 定格負荷, 定格出力時)
- d) 最大消費電力
入力電圧 AC 85 V～115 V 時 12 A 以下(typ.)
入力電圧 AC 180 V～240 V 時 10 A 以下(typ.)

注： 入力電流は入力過電流保護機能によって 12 A 以下に制限（出力をオフ）します。図 9-1 に入力電圧 対 出力最大電力（全相合計）を示します。なお入力電圧 AC 85 V～115 V 時の最大出力電力は参考値です。



図 9-1 入力電圧 対 出力最大電力（全相合計）

9.16 耐電圧・絶縁抵抗

a)	耐電圧	
	電源入力 対 筐体・その他入出力一括	AC 1500 V/1 分間
	電圧出力 (各相個別) 対 筐体間	AC 1000 V/1 分間
	電流出力 (各相個別) 対 筐体間	AC 500 V/1 分間
	トリップ・リクローズ入力 対 筐体間	AC 250 V/1 分間
	動作スタート入力 対 筐体間	AC 250 V/1 分間
b)	絶縁抵抗	
	電源入力 対 筐体・その他入出力一括	30 M Ω 以上, DC 500 V
	電圧出力 (各相個別) 対 筐体間	30 M Ω 以上, DC 500 V
	電流出力 (各相個別) 対 筐体間	30 M Ω 以上, DC 500 V
	トリップ・リクローズ入力 対 筐体間	30 M Ω 以上, DC 250 V
	動作スタート入力 対 筐体間	30 M Ω 以上, DC 250 V

9.17 動作環境

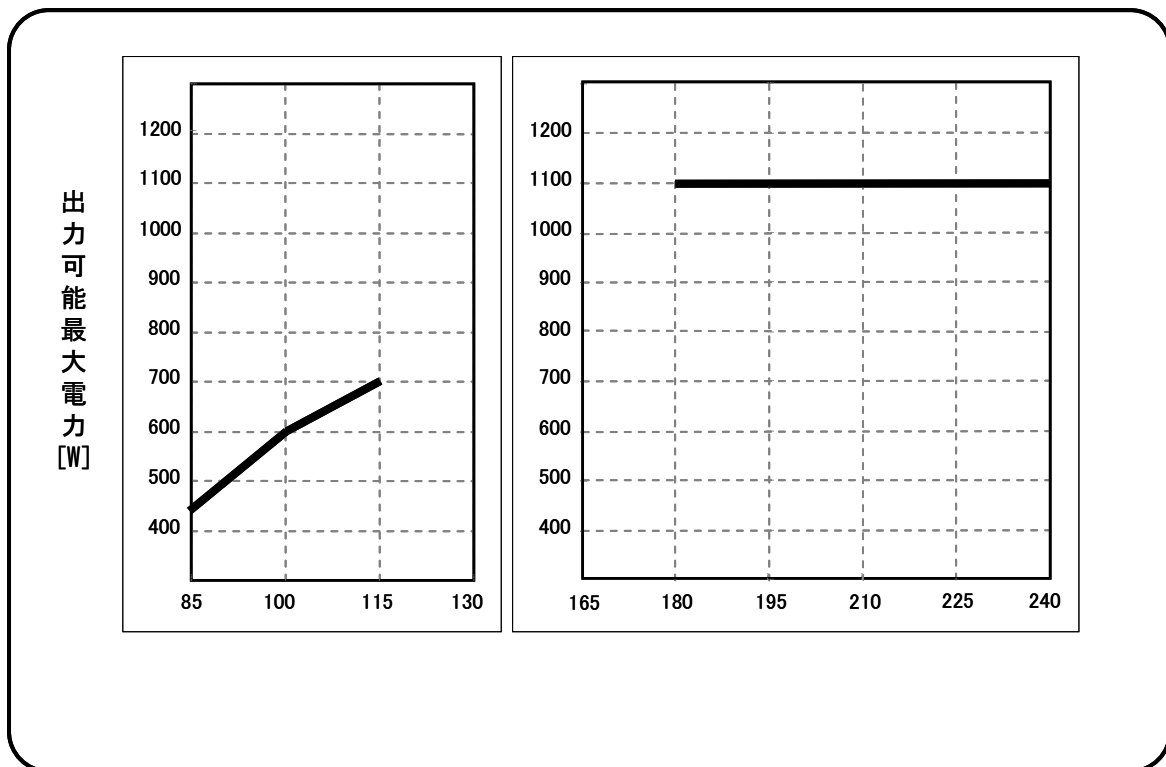
- a) 動作環境
屋内使用，汚染度 2
- b) 性能保証温湿度
0 °C～+40 °C，5 %RH～85 %RH
ただし，絶対湿度は 1 g/m³～25 g/m³，結露なきこと
- c) 動作保証温湿度
0 °C～+40 °C，5 %RH～85 %RH
ただし，絶対湿度は 1 g/m³～25g/m³，結露なきこと
- d) 保管条件温湿度
-10 °C～+50 °C，5 %RH～95 %RH
ただし，絶対湿度は 1 g/m³～29 g/m³，結露なきこと
- e) 高度
2000 m 以下



図 9-2 周囲温度・湿度範囲

9.18 外形及び質量

- a) 外形寸法
350(W)×200(H)×450(D) mm (ただし突起物を含まず)
- b) 質量
RX4744A 約 15.3 kg (正面カバー, 端子保護カバー装着時)
RX4744AS 約 16.0 kg (正面カバー, 端子保護カバー装着時)

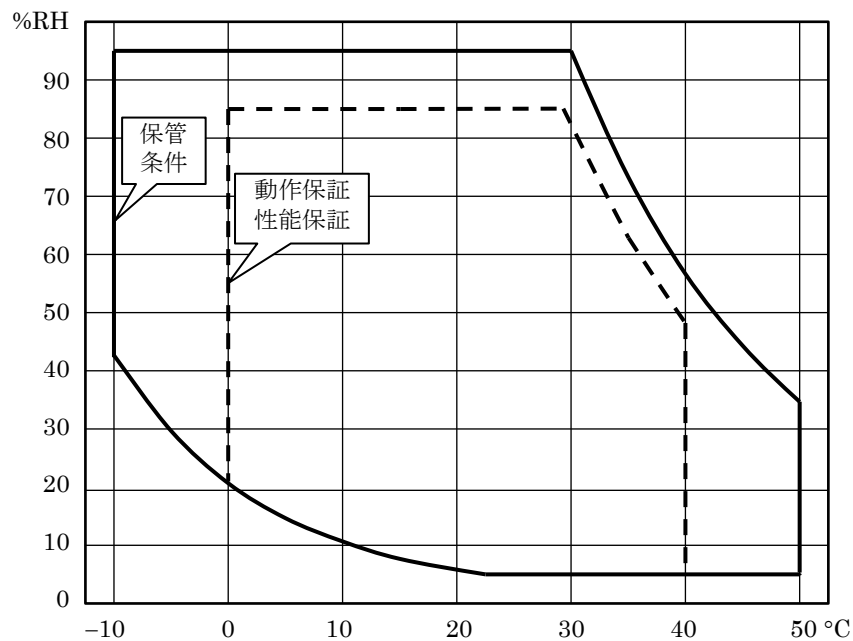

図 9-4 RX4744AS 外形寸法図

付録 A. オープンソースソフトウェア (OSS) について

A.1 本製品に含まれる OSS

本製品には、オープンソースソフトウェア (OSS) が含まれています。

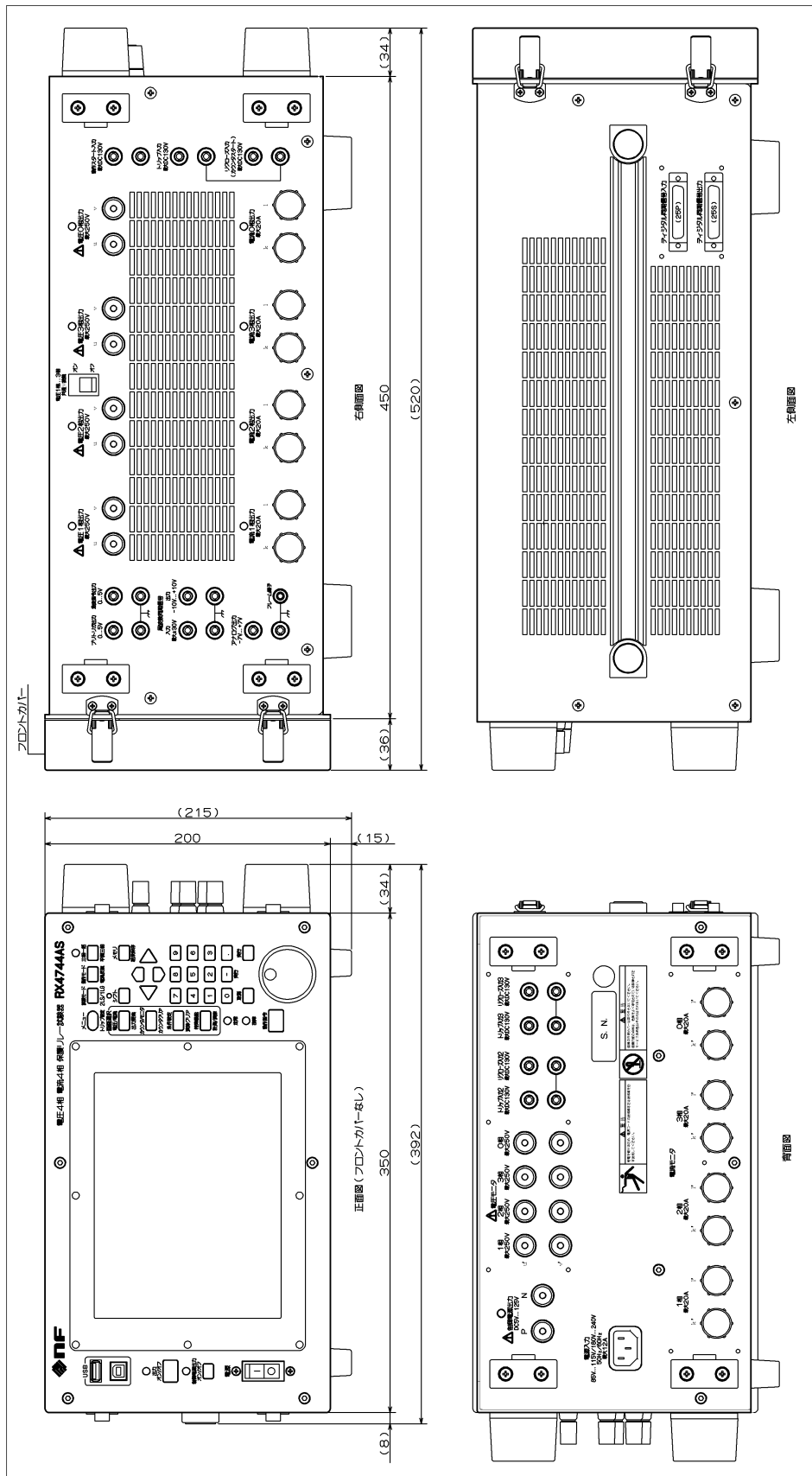
OSS は、それぞれのライセンス条項に従って提供されており、ユーザの皆様はライセンス条項に従ってソースコードを入手・改変・再配布することができます。

A.2 ソースコードの入手方法

本製品に含まれる OSS のソースコードは、本製品内部に保存されています。

以下の手順で USB メモリにコピーすることができます。

- 1.本製品の メンテナンス画面 を表示します。
- 2.「ライセンス」タブ を選択します。
- 3.USB メモリを本製品に接続します。
- 4.ソースコードを取得したい OSS パッケージの 「取得」 ボタン を押すと、ソースコード一式が USB メモリにコピーされます。

A.3 ライセンス条文の閲覧方法

本製品に含まれる OSS のライセンス条文は、以下の手順で閲覧できます。

- 1.本製品の メンテナンス画面 を表示します。
- 2.「ライセンス」タブ を選択します。
- 3.OSS パッケージの 「表示」 ボタン を押すと、画面左にライセンス一覧、右にライセンス条文が表示されます。
- 4.一覧からライセンスを選び、「実行」 ボタンを押すと、全文をスクロールして閲覧できます。
- 5.「取消」 ボタンで前の画面に戻ることができます。

A.4 注意事項

- ・本製品に含まれる OSS は、それぞれのライセンス条項に従って提供されます。
- ・OSS は無保証で提供されており、弊社は OSS そのものの動作や不具合について責任を負いません。
- ・OSS の利用、改変、再配布を行う場合は、各ライセンス条項を遵守してください。

—— 保証 ——

この製品は、株式会社 エヌエフ回路設計ブロックが十分な試験及び検査を行って出荷しております。

万一ご使用中に故障が発生した場合は、当社又は当社販売代理店までご連絡ください。

この保証は、取扱説明書、本体貼付ラベルなどの記載内容に従った正常な使用状態において発生した、部品又は製造上の不備による故障など当社の責任に基づく不具合について、ご購入日から1年間の保証期間内に当社又は当社代理店にご連絡いただいた場合に、無償修理をお約束するものです。

なお、この保証は日本国内においてだけ有効です。日本国外で使用する場合は、当社又は当社販売代理店にご相談ください。

次の事項に該当する場合は、保証期間内でも有償修理となります。

- 取扱説明書に記載されている使用方法及び注意事項（定期点検や消耗部品の保守・交換を含む）に反する取扱いや保管によって生じた故障の場合
- お客様による輸送や移動時の落下、衝撃などによって生じた故障、損傷の場合
- お客様によって製品に改造（ソフトウェアを含む）が加えられている場合や、当社及び当社指定サービス業者以外による修理がなされている場合
- 外部からの異常電圧又はこの製品に接続されている外部機器（ソフトウェアを含む）の影響による故障の場合
- お客様からの支給部品又は指定部品の影響による故障の場合
- 腐食性ガス・有機溶剤・化学薬品などの雰囲気環境下での使用に起因する腐食などによる故障や、外部から侵入した動物が原因で生じた故障の場合
- 火災、地震、水害、落雷、暴動、戦争行為、又はその他天災地変などの不可抗力的事故による故障、損傷の場合
- 当社出荷時の科学技術水準では予見できなかった事由による故障の場合
- 電池などの消耗品の補充

—— 修理にあたって ——

万一不具合があり、故障と判断された場合やご不明な点がありましたら、当社又は当社販売代理店にご連絡ください。

ご連絡の際は、型式名（又は製品名）、製造番号（銘板に記載の SERIAL NO.）とできるだけ詳しい症状やご使用の状態をお知らせください。

修理期間はできるだけ短くするよう努力しておりますが、ご購入後5年以上経過している製品のときは、補修パーツの品切れなどによって、日数を要する場合があります。

また、補修パーツが製造中止の場合、著しい破損がある場合、改造された場合などは修理をお断りすることがありますのであらかじめご了承ください。

お願い

- 取扱説明書の一部又は全部を、無断で転載又は複製することは固くお断りします。
- 取扱説明書の内容は、将来予告なしに変更することがあります。
- 取扱説明書の作成に当たっては万全を期しておりますが、内容に関連して発生した損害などについては、その責任を負いかねますのでご了承ください。

もしご不審の点や誤り、記載漏れなどにお気づきのことがございましたら、当社又は当社代理店にご連絡ください。

保護リレー試験器 RX4744A / RX4744AS 取扱説明書

株式会社エヌエフ回路設計ブロック
〒223-8508 横浜市港北区綱島東 6-3-20
TEL 045-545-8111 (代)
<http://www.nfcorp.co.jp/>

© Copyright 2026, **NF Corporation**

